

The Hoover logo is positioned in the top left corner, featuring a stylized white hash symbol followed by the word "HOOVER" in a bold, white, sans-serif font. The background of the entire image is a modern kitchen with dark grey cabinetry, a marble backsplash, and built-in black appliances. The kitchen counter is decorated with a vase of pink tulips, a cutting board, and various kitchen items.

HOOVER

/ Elettrodomestici da incasso Catalogo Listino 2025-2026

PERFORMANCE THAT LASTS 

 www.hoover-home.com



HOOVER

Hoover è stato il primo a portare gli aspirapolvere nelle case delle persone, rivoluzionando le abitazioni di tutto il mondo. Oggi continua ad evolversi e adattarsi ai bisogni dei consumatori. Affidabile da generazioni, progettato per oggi.

Al centro di ogni casa, miglioriamo la vita quotidiana attraverso soluzioni intelligenti e pensate per il consumatore consumatore, realizzate per soddisfare esigenze reali. Spinti da un profondo impegno verso le persone ci sforziamo di restituire ciò che conta di più: il tempo, in modo che possano concentrarsi su ciò che conta davvero.





HOOVER

/ OTTIMIZZA IL TUO TEMPO

Il tempo è l'unica cosa che tutti vorrebbero avere di più. Ecco perché Hoover crea soluzioni che aiutano a portare a termine il lavoro senza complessità, facendo risparmiare tempo e fatica.

Prestazioni efficienti

Grazie all'efficace combinazione di prestazioni potenti e al tempo di utilizzo ottimizzato, Hoover offre i risultati che meriti, quando ne hai bisogno.

Affidabilità essenziale

Hoover è un punto di riferimento. È ciò che siamo stati sin dal nostro primo prodotto e ciò che siamo oggi. Un marchio che si è costantemente evoluto per soddisfare le tue aspettative.

Design mirato

Dove la forma incontra la funzione. Ogni prodotto Hoover è progettato con lo scopo di migliorare la tua vita in ogni dettaglio.

H-WASH 550 è disponibile anche nella versione da incasso







HOVER

Fast Service

Hai acquistato un prodotto Hoover e vuoi il massimo dell'assistenza?

CON FAST SERVICE TI OFFRIAMO UN SUPPORTO RAPIDO, SEMPLICE ED EFFICACE.

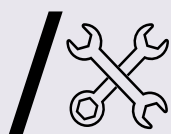

INTERVENTO RAPIDO GARANTITO

- ✓ **Contatto del tecnico entro 24 h**
Risoluzione del danno funzionale entro 7 giorni



ASSISTENZA PER PRODOTTI GIÀ ACQUISTATI

Chiama il nostro **Call Center dedicato**
02 400 48 230

Sei un rivenditore?

Email dedicata:
candyhoover.infotrade@haier-europe.com





#HOOVER

10 ANNI DI GARANZIA sui ricambi

**/10
ANNI**

TRANQUILLITÀ NEL TEMPO

Con la registrazione ottieni la garanzia sui pezzi di ricambio per 10 anni, per una maggiore tranquillità.



HAI BISOGNO DI AIUTO?

Chiama il nostro servizio clienti al numero:
800 991350



Registrazione del tuo elettrodomestico entro 60 giorni dall'acquisto, attivi i 10 anni di garanzia GRATUITA sui ricambi, che includono anche gli anni già coperti dalla garanzia legale. Manodopera ed eventuali altri costi d'uscita sono esclusi. Offerta erogata da Candy Hoover Group S.r.l. (Via Comolli, 16 - 20861 Brugherio (MB) Partita IVA 00786860965) e soggetta a Termini e Condizioni, da leggere con attenzione prima di aderire. Il numero di telefono è di Candy Hoover Group S.r.l. Inoltre, durante la registrazione, qualora fossi interessato, Candy Hoover Group S.r.l. ti offrirà estensioni di assistenza sui tuoi elettrodomestici di casa.





/INDEX

CONNETTIVITÀ	8
COLLEZIONI	12
NEW COLLECTION 5	14
NEW COLLECTION 3	16
PRODOTTI	20
COTTURA	
H-OVENS	20
EXTRA DIMENSION OVENS	34
H-MICROWAVES	54
H-HOBS	74
CONSERVAZIONE	
H-FRIDGES	114
H-WINE COOLERS	130
LAVARE E ASCIUGARE	
H-DISHWASHERS	138
H-DISH 700	142
H-DISH 500 45 CM	146
H-WASHING MACHINES	156
H-WASHER DRYERS	156
H-DRYERS	156
SCHEDE TECNICHE	170



/ HOOVER

La connettività che
va oltre le aspettative

Migliora la tua esperienza quotidiana con gli elettrodomestici Hoover. Con l'app hOn Smart-Home puoi ottimizzare l'efficienza, ottenere risultati eccezionali nel tempo e goderti in modo più intelligente e intuitivo la gestione della tua casa. Esplora un mondo di funzionalità esclusive che semplificano la tua routine, massimizzano le prestazioni e garantiscono un'affidabilità di lunga durata.







CONNETTIVITÀ

CONNESSI PER ESSERE DAVVERO EFFICIENTI NEL TEMPO



Prova un modo più intuitivo e innovativo
per gestire la tua casa sempre e ovunque
grazie all' app hOn

Tutto il comfort di gestire la casa dal tuo smartphone
Gestisci tutti i tuoi elettrodomestici in un unico hub centralizzato, l'app hOn, per un controllo totale a portata di mano. **Ricevi notifiche in tempo reale** sullo stato del ciclo, avvisi di manutenzione, promemoria di scadenza e altro ancora. **Tieni traccia delle statistiche in tempo reale e dei report personalizzati per ottimizzare l'efficienza energetica*.**

Ottimi risultati e risparmio: il meglio dell'app hOn
 Scopri **programmi extra** per ogni esigenza di bucato, esplora una selezione curata di **ricette** salutari e ottieni indicazioni per una **conservazione ottimale degli alimenti.**

Riduci energia, tempo e costi con funzioni esclusive*: programma i lavaggi quando l'energia è più economica, attiva le modalità eco, sblocca speciali funzioni di risparmio energetico e monitora le tue abitudini per migliorare la tua efficienza.

Il tuo fidato compagno di casa

La diagnostica intelligente tiene sotto controllo i tuoi elettrodomestici, avvisandoti delle esigenze di manutenzione, dei potenziali problemi e delle soluzioni per massimizzare le prestazioni e la durata.*

Ottieni istruzioni intuitive e supporto in tempo reale per garantire che i tuoi elettrodomestici funzionino senza problemi per gli anni a venire.*

* Disponibile su modelli selezionati.



Scarica l'App hOn e inizia a risparmiare migliorando l'efficienza del tuo elettrodomestico.





/ HOOVER

Collezioni



COLLECTION 3

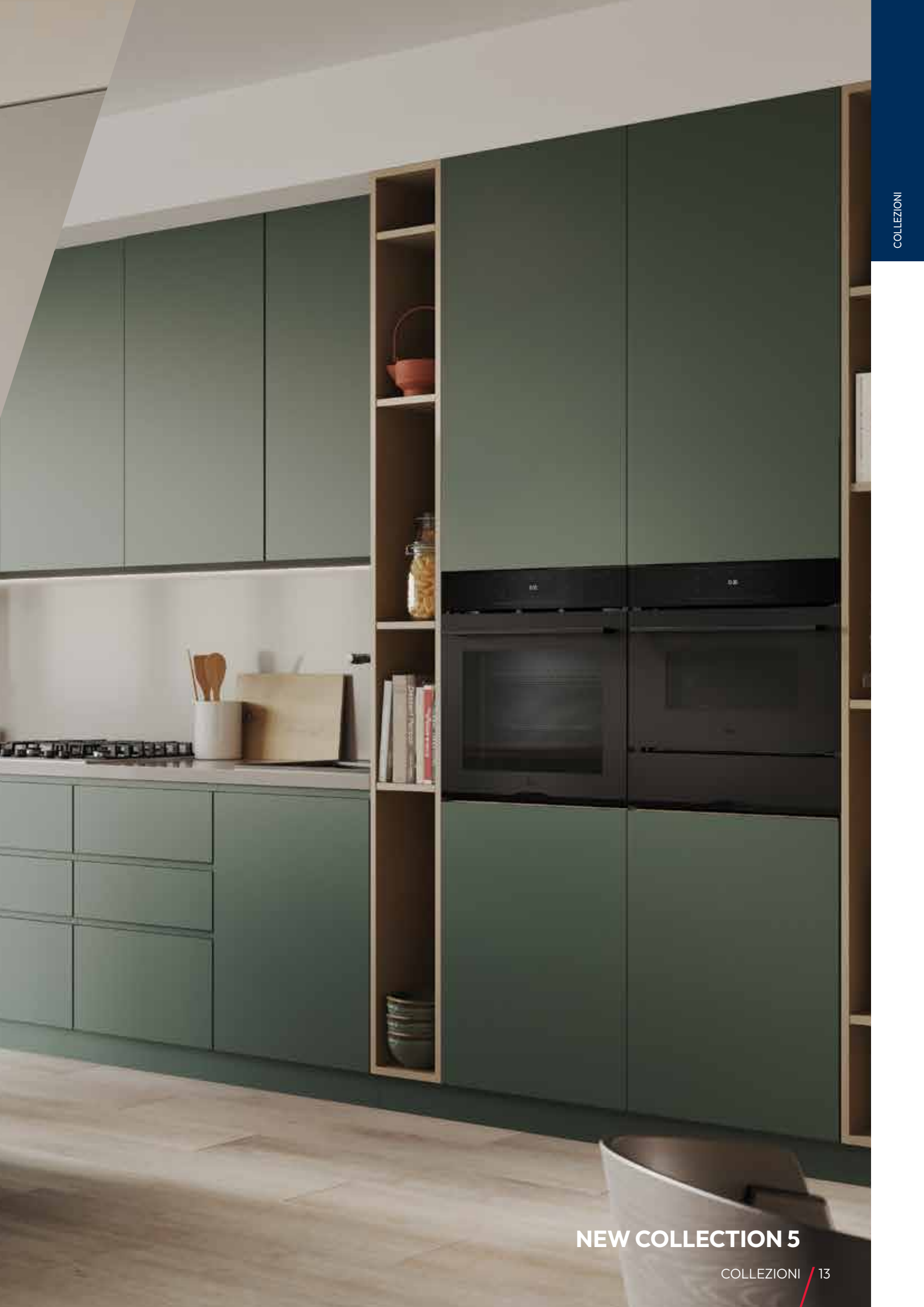

NEW COLLECTION 5



COLLEZIONI

/ NUOVA COLLECTION 5

Unica nello stile, nelle prestazioni e nell'efficienza

Efficienza, grandi performance e stile unico si fondono nella nuova Collection 5 di Hoover per un design senza tempo. Lo stile rinnovato di questa collezione si presenta con eleganti finiture in acciaio inox e superfici in vetro nero, disponibili in due linee diverse: la Matt e la Slim. L'alta qualità del design si fonde con la funzionalità d'uso grazie all'app hOn: il potera della connessione garantisce così le massime prestazioni in cucina.

LINEA MATT

La linea Matt incarna l'eleganza contemporanea con il suo vetro opaco che crea un contrasto tra opacità e riflessi.

I dettagli neri, come le monopole e le maniglie della porta, aggiungono un tocco raffinato.

La linea Hoover con l'iconico della linea Matt, trasformano l'ambiente cucina in uno spazio d'ispirazione e stile.



LINEA SLIM

La linea Slim si distingue per l'eleganza del vetro nero impreziosita da dettagli inox. Le manopole accentuano l'allineamento tra forno e piani di cottura giocando con il contrasto tra acciaio e vetro per un design ancora più moderno.



LINEA MATT

LINEA SLIM



COLLEZIONI



NUOVA COLLECTION 3

Design versatile e senza tempo

L'armoniosa combinazione di acciaio e vetro crea forme simmetriche che donano al prodotto una linea pulita, perfettamente in linea con l'ambiente circostante della cucina. Disponibile in tre versioni, per soddisfare tutte le richieste: Inox, Nera e Bianca, per completare il perfetto allineamento dell'area cottura.



INOX



NERO



BIANCO





COLLEZIONI



/ UNICHE IN TERMINI DI STILE, PRESTAZIONI ED EFFICIENZA

Entra nel nuovo mondo delle collezioni 3 e 5

I rinnovati forni e piani cottura a induzione A++, collegati all'App hOn, consentono di risparmiare energia garantendo prestazioni al top. Con eleganti finiture in acciaio inox e superfici in vetro nero, si integrano perfettamente in qualsiasi cucina.

I forni sono dotati di una spaziosa cavità da 78 litri con sei livelli di cottura e interfacce utente intuitive per un controllo preciso della temperatura, potenziate dal sensore Heat Feel. I piani cottura a induzione offrono tecnologia avanzata, cottura multizona flessibile e un'efficienza ottimale senza sprechi di energia.

H-OVENS: Progettati per l'efficienza quotidiana

- **Classe energetica A++:** Risparmia oltre il 20% di energia* godendo di prestazioni elevate, che ti aiutano a cucinare in modo più intelligente e a ridurre i consumi.
- **Maxi Cavità da 78L con 6 Livelli di Cottura:** Cucina più piatti contemporaneamente con una cavità spaziosa, perfetta per pasti abbondanti o per cucinare in famiglia.
- **Funzioni cottura a vapore:** Prepara pasti sani e succosi con opzioni a vapore che mantengono il cibo umido e saporito.
- **Tecnologia Heat Feel Sensor**:** Monitora la temperatura interna degli alimenti e regola il tempo e il calore per risultati coerenti e perfetti.
- **Controllo di precisione 1°C:** Garantisce regolazioni accurate della temperatura per condizioni di cottura ottimali e risultati affidabili.
- **Accessori professionali:** Accessori specializzati progettati per completare le funzioni del forno, migliorando la praticità e i risultati di cottura.
- **Pulizia automatica senza sforzo:** Scegli tra le modalità idrolisi o pirolisi per una pulizia facile e senza manutenzione.
- **Connettività con l'app hOn:** sblocca funzionalità extra, notifiche per il mantenimento e ottimizza l'uso di energia per una cottura più efficace.

* VS Modelli A+. Testato solo su un cerchio di cottura ventilato, non per tutte le funzioni.

** Disponibile solo su alcuni modelli





/ H/OVENS

Gamma Forni

Realizzati con materiali di alta qualità e dotati di tecnologie avanzate, i nuovi forni Hoover assicurano risultati di cottura perfetti ad ogni utilizzo.

Che tu sia un professionista o un cuoco amatoriale, trova funzionalità intelligenti e versatili che si adattano al tuo stile di cucina e alle tue esigenze.





FORNI

CUCINA UN MENU COMPLETO IN UNA VOLTA SOLA

Con FullMenu, cuoci fino a quattro piatti contemporaneamente grazie alla cavità più ampia e al flusso d'aria ottimizzato. L'app hOn suggerisce le migliori funzionalità per ogni ricetta, ti aiuta a monitorare tutte le pietanze in tempo reale e garantisce risultati sempre perfetti e uniformi.

(La configurazione della griglia e del vassoio può variare in base al modello.)

RISPARMIA TEMPO PER CUCINARE

La tecnologia NoPreheat elimina la necessità del preriscaldamento, assicurando che il tuo forno sia immediatamente pronto per fornire risultati perfetti. Che tu sia di fretta o che torni a casa tardi, goditi la velocità, l'efficienza e l'affidabilità dell'innovazione culinaria all'avanguardia.

TECNOLOGIA NOPREHEAT

* La configurazione della griglia e del vassoio può variare in base al modello.

MASSIMO SPAZIO NELLE DIMENSIONI STANDARD

La gamma di forni Hoover offre fino a 78 litri in una struttura di 60 cm: più spazio di lavoro (+40%) nelle dimensioni standard. Il forno a maxi cavità può essere utilizzato come un'unica grande zona di cottura o come una zona di cottura multipla, a seconda delle esigenze. Puoi sistemare la tua pietanza su 6 diversi livelli e disporre gli alimenti distanti tra loro per cuocerli al meglio

CAVITÀ MAXI 78L + 6 LIVELLI DI COTTURA

COTTURA ACCURATA

L'Heat Feel Sensor monitora la temperatura degli alimenti con una precisione di 1°C, regolando automaticamente il ciclo di cottura, la temperatura e il tempo per risultati perfetti. Questo sensore è disponibile in materiali impermeabili e dimensioni compatte per riporlo facilmente nella sua custodia Gestito tramite l'App hOn, offre consigli di cottura manuali o guidati per suggerire la temperatura ideale per la tua ricetta.

SENSORE HEAT FEEL

* Disponibile solo su alcuni modelli.





FORNI

/ SBLOCCA LE FUNZIONI SMART PER I FORNI E I MICROONDE HOOVER

L'intera gamma di forni e microonde da incasso Hoover è potenziata dall'app hOn. Scopri le utili funzionalità di connettività per massimizzare l'efficienza.

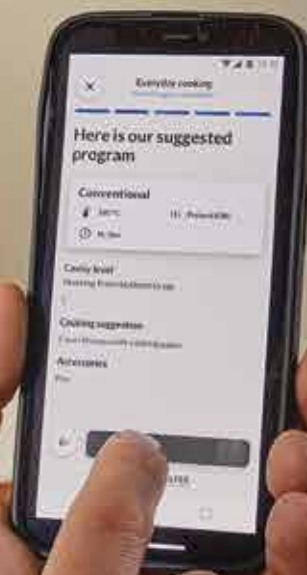

CONTROLLO DA REMOTO

Con l'App hOn puoi iniziare a cucinare, programmare l'inizio o impostare l'ora di fine del ciclo di cottura da remoto, anche sui modelli con l'interfaccia Smooth e sui modelli a 2 manopole. La funzione perfetta per ottimizzare il tuo tempo è cucinare in modo più efficiente, ovunque tu sia.

PROGRAMMA DI CHECK-UP INTELLIGENTE

Controlla lo stato del tuo forno: **l'app ti informa su eventuali problemi** notificando suggerimenti per la risoluzione. In caso di necessità, mostrerà i contatti di assistenza per ottenere supporto.

MANUTENZIONE PREVENTIVA

Ricevi consigli e suggerimenti per mantenere il tuo H-OVEN sempre al top. **L'App hOn** ti invierà costantemente **notifiche di manutenzione** in modo che tu possa farlo durare più a lungo.

SUGGERIMENTI UTILI

Viene fornito un elenco di nuove funzioni: Tips & Hints in modo che la tua esperienza di cottura possa essere guidata e ottimizzata per risparmiare tempo e denaro.

RICETTE AGGIUNTIVE

Un set completo di oltre 350 ricette dedicate studiate appositamente per il tuo forno. Il programma, la temperatura e l'ora saranno preimpostati garantendo soluzioni che consentono di risparmiare tempo.



Scarica l'App hOn e inizia a risparmiare migliorando l'efficienza del tuo elettrodomestico.





FORNI

1:26

180°C

3 DIVERSE SOLUZIONI DI VAPORE PER ADATTARSI A QUALSIASI ESIGENZA

Scegli tra un'ampia varietà di soluzioni di cottura a vapore

COTTURA TRADIZIONALE O FUNZIONE VAPORE?

Migliora le tue creazioni culinarie e vivi l'esperienza con il nostro sistema **ADVANCED STEAM PLUS**. Versare 200 ml di acqua nel serbatoio situato sulla parte superiore della cavità per ottenere alimenti cotti a vapore e saporiti. Le funzioni vapore sono associate a 4 categorie di alimenti, impostabili direttamente dall'interfaccia intuitiva. Utilizzando una vasca integrata, il forno trasforma l'acqua direttamente in vapore e lo inietta nella cavità.

RICETTE A VAPORE

Advanced Steam Plus technology permette di scegliere tra la cottura tradizionale e la cottura a vapore. Con Grazie a questa tecnologia, scegli tra 4 categorie di vapore e il forno ti suggerirà il ciclo di cottura ideale.

La caldaia integrata genera vapore, iniettandolo nella cavità con una temporizzazione precisa per ogni funzione. Inoltre, la funzione di cottura delicata consente una cottura a temperatura più bassa.

VAPORE E BARBECUE IN UNA VOLTA SOLA

Il pratico accessorio 2in1 massimizza il sapore dei tuoi piatti riducendo al minimo l'ingombro. Puoi cuocere a vapore pesce, verdure e altro ancora, preservandone i sapori e le sostanze nutritive naturali. Quando è il momento di grigliare, basta girare la teglia per una superficie barbecue senza fumo.

TEGLIA VAPORE

La speciale forma concava del vassoio è progettata per favorire una corretta circolazione dell'umidità durante la cottura, mantenendo livelli ottimali di umidità degli alimenti. I suoi fori facilitano la distribuzione del calore e del vapore. A seconda della quantità di acqua che aggiungi alla teglia, puoi ottenere un ambiente di cottura più asciutto o più umido.

TEGLIA BARBECUE

Ruota la teglia, per grigliare senza produrre fumo eccessivo. In questa configurazione, i fori favoriscono un'efficiente circolazione del calore e il drenaggio dei grassi. La caratteristica forma convessa della teglia è perfetta per la cottura alla griglia in forno ad alta temperatura, offrendo un risultato simile a un barbecue nella cucina di casa.





FORNI



3 DIVERSI SISTEMI DI PULIZIA

I nuovi forni sono dotati di vari sistemi di pulizia per garantire la massima igiene e rendere la tua cottura più sicura e sana

PIROLISI: PULIZIA A CALDO

Il ciclo di pulizia pirolitica utilizza un calore intenso, fino a 430°, per bruciare grasso e impurità, lasciando solo una minima quantità di polvere che può essere facilmente rimossa.

Scegli tra due funzioni di pulizia:

PIROLISI: Ideale per macchie moderate, ciclo di pulizia dalla durata di 90 minuti.

PIROLISI SUPER: Per macchie ostinate, con un ciclo di 120 minuti per una pulizia profonda.



IDROLISI: PULIZIA A VAPORE

Hydro Easy Clean utilizza il vapore per affrontare lo sporco leggero e fornire una soluzione di pulizia rapida ed ecologica.

Per i forni a vapore: aggiungere acqua attraverso la vasca o l'imbuto.

Per forni non a vapore: versare acqua nella cavità.

Una volta completato il ciclo, i depositi ammorbiditi possono essere facilmente rimossi con un panno. Non sono necessari prodotti chimici.

HYDRO EASY CLEAN



FORNI

ESPERIENZA INTUITIVA CON LE NUOVE INTERFACCE UTENTE

I migliori risultati di cottura derivano anche da una **migliore esperienza d'uso**. I forni Hoover sono dotati di **nuove interfacce utente** estremamente **usabili** e intuitive per aiutarti a **cucinare comodamente**. Inoltre, tutte le interfacce utente elettroniche **offrono un controllo preciso di un grado**, garantendo il raggiungimento delle **impostazioni più adatte**.

INTERFACCIA UTENTE DINAMICA*

Prova la nostra **interfaccia utente dinamica** e accedi a tutte le impostazioni con un solo tocco. Il vivace **display TFT da 3,97"** offre **una nitidezza eccezionale**, rendendo **la navigazione immediata e senza sforzo**. Goditi **un'usabilità intuitiva** e **gestisci** il tuo dispositivo **utilizzando l'app hOn**, per accedere a funzioni e caratteristiche aggiuntive.

* Disponibile solo con i modelli Collection 5.

INTERFACCIA UTENTE FLOW

La nostra interfaccia utente FLOW eleva la tradizionale **interfaccia utente** a tre manopole a nuovi livelli. Con lo **schermo LCD touch** è possibile **regolare con precisione le funzioni, l'ora e le temperature**. Assumi **il pieno controllo** delle **impostazioni** del tuo forno tramite l'app hOn.



INTERFACCIA UTENTE SMOOTH

Connettività, gestione della pulizia pirolitica e un'ampia gamma di funzioni di cottura. La nostra interfaccia utente offre feedback sonori e luminosi grazie alla barra led, **è anche possibile il controllo da remoto**. Inoltre, l'interfaccia utente SMOOTH offre **un'esperienza guidata con un controllo preciso della temperatura**.



INTERFACCIA UTENTE SPIN

L'**interfaccia utente Spin** è dotata di un **display a LED bianco** per una **chiara visibilità**. Offre **fino a 9 funzioni di cottura** per le tue esigenze culinarie. Questa interfaccia utente **fornisce un feedback accurato sull'ora**, consentendo agli utenti di **monitorare efficacemente l'avanzamento della cottura**.





FORNI

FUNZIONI SPECIALI E NUOVI STRUMENTI

I forni Hoover sono dotati di un **set completo di accessori e funzioni aggiuntive** che ti aiuteranno a ottenere i migliori risultati di cottura.

ROBUSTI STRUMENTI DI COTTURA

Vassoi piatti e robusti di alta qualità (disponibili in 20 mm e 40 mm) e ripiani laterali. Le guide telescopiche aiutano a controllare lo stato di cottura e facilitano l'estrazione e il riposizionamento di griglie e teglie.

GRIGLIE & VASSOI

FRITTI PIÙ SANI E CROCCANTI

Il cibo sano fritto è ora realizzabile con l'esclusiva funzione di frittura ad aria, combinando uno speciale ciclo di cottura con una teglia appositamente progettata. Basta mettere il cibo nella teglia, spennarlo con un po' d'olio e metterlo in forno.

TEGLIA AIR FRAY



COTTURA AD ALTA PRECISIONE

Ti presentiamo la nostra termosonda wireless, che monitora la temperatura degli alimenti e regola il ciclo, la temperatura e il tempo del forno per risultati perfetti.

- **PRECISIONE DELLA TEMPERATURA:** La sonda mantiene la precisione della temperatura entro un notevole intervallo di 1 grado durante l'intero ciclo di cottura.
- **BASSISSIMO CONSUMO ENERGETICO:** Progettato con un consumo energetico limitato per supportare il processo di cottura anche in ambienti ad alta temperatura.
- **DIMENSIONI COMPATTE:** Le dimensioni compatte della sonda la rendono facile da riporre nella sua custodia dedicata.
- **MATERIALE IMPERMEABILE:** Realizzato con materiali impermeabili, questo dispositivo può essere facilmente pulito o lavato, assicurandolo sempre pronto per la tua prossima cottura.

SENSORE HEAT FEEL

TOTALE ACCESSIBILITÀ

La porta Comfort Clean consente di rimuovere facilmente il vetro interno del forno per una pulizia accurata. Basta premere le clip, sollevare il vetro interno e pulire senza bisogno di attrezzi.

PORTA COMFORT CLEAN / CLICCA E PULISCI

MASSIMA CURA

Il delicato sistema di apertura e chiusura della porta riduce la velocità per evitare sbalzi, garantendo un funzionamento silenzioso e una minore usura dovuta all'uso quotidiano.

SOFTCLOSE E SOFTOPEN

PROTEZIONE DEI MOBILI

La ventilazione radiale mantiene la porta del forno più fresca, proteggendo i mobili e migliorando l'efficienza energetica riducendo l'esposizione al calore.

COOLSENSE

MIGLIORE VISIBILITÀ

Un esclusivo sistema di illuminazione con lampada laterale e smalto chiaro e liscio garantisce un'illuminazione uniforme per una perfetta visibilità durante la cottura.

ILLUMINAZIONE INTERNA E SMALTO TRASPARENTE



FORNI

/ LA COTTURA ASSUME UN'ALTRA DIMENSIONE CON H-OVEN 500 (75 cm)

H-OVEN 500 75 cm ha una **capacità di 90 lt più grande e versatile** con **6 livelli regolabili** che ti consentono di cucinare **più piatti** contemporaneamente. Sperimenta il **preriscaldamento rapido** per **portare il tuo forno da 20°C a 300°C in soli 15 minuti**, così puoi iniziare a cucinare senza indugio. Inoltre, ottieni **un basso consumo energetico** grazie alla **funzione ECO**, perfetta per preparare piatti delicati o riscaldare piccole quantità di cibo.





FORNI

/ H-OVEN 500 (90 cm) MOLTEPLICI SOLUZIONI DI COTTURA

H-OVEN 500 90cm è la soluzione perfetta **per famiglie numerose o amanti della cucina.**

È dotato di una **doppia ventola per una migliore circolazione dell'aria nella cavità gigante da 121 litri.** È dotato di **multilivello** per **preparare diversi piatti contemporaneamente, ottimizzando efficienza e tempo.**

Prova il **preriscaldamento rapido** per portare il tuo forno da 20°C a 300°C in **soli 15 minuti**, così puoi iniziare a cucinare senza indugio e scoprire fino a **11 diverse funzioni di cottura** per cucinare un'ampia gamma di alternative.

La chiusura ammortizzata e la tecnologia **Click&Clean** garantiscono un funzionamento più fluido e senza sforzo, mentre i dettagli in acciaio inox conferiscono un aspetto moderno ed elegante, adatto a qualsiasi tipo di cucina.





**H-OVEN 500
TIMER TOUCH 75 CM**



75
cm

75 CM

A

CLASSE
ENERGETICA

90L
capacity

CAPACITÀ
90 LITRI

HO752170B

Forno elettrico multifunzione 75 cm

Caratteristiche principali

- 5 livelli di cottura
- Cottura Multilivello
- Classe Energetica A
- Capacità 90 litri
- Display timer con due manopole: Interfaccia H-Oven 550 Timer Touch
- 10 funzioni: Scongelamento, Statico, Statico Ventilato, Ventilato, Grill Ventilato, Riscaldamento inferiore, Riscaldamento superiore, Grill, Eco, Booster
- Sistema di pulizia Hydro Easy Clean
- Sistema di ventilazione radiale
- Regolazione della temperatura da 30° a 300°C
- Castelletto e Guide Telescopiche
- 3 vetri porta

Altre caratteristiche

- Timer con interruzione automatica della cottura e segnale acustico di avviso
- Illuminazione interna alogena
- Softclose: chiusura assistita della porta

Accessori inclusi

- 1 Griglia Inox
- 1 Leccarda (35 mm)

Informazioni tecniche

- Assorbimento elettrico massimo: 3,3 kW

Finiture

- Vetro Nero

Codice prodotto	Codice EAN	Prezzo
33703710	8059019072876	1.980 €

H-OVEN 500
TIMER TOUCH 75 CM

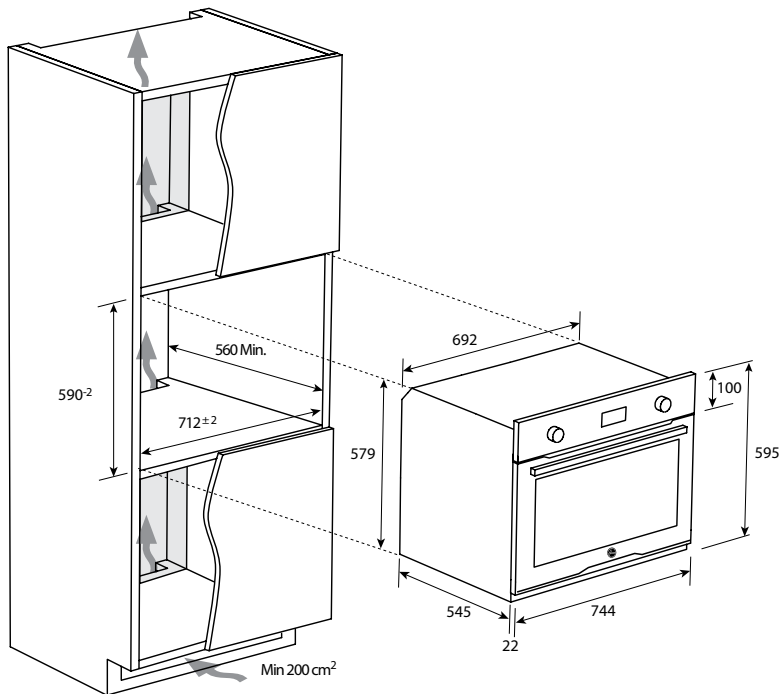

/ H-OVEN 300 TIMER TOUCH



A

CLASSE
ENERGETICA

HOC3U317ELO

Forno elettrico multifunzione 90 cm

Caratteristiche principali

- Classe Energetica A
- Capacità 121 litri
- Display touch con due manopole: Interfaccia H-Oven 300 Timer Touch
- 8 funzioni: Scongelamento, Statico, Riscaldamento inferiore, Statico + Ventilato, Riscaldamento superiore, Grill, Grill Ventilato, ECO
- Sistema di ventilazione radiale
- Castelletto e Guide Telescopiche
- 3 vetri porta

Altre caratteristiche

- Timer con interruzione automatica della cottura e segnale acustico di avviso
- Doppia illuminazione interna alogena
- Softclose: chiusura assistita della porta

Accessori inclusi

- 2 Griglie Inox
- 1 Leccarda (35 mm)

Informazioni tecniche

- Assorbimento elettrico massimo: 3,3 kW

Finiture

- Inox

Codice prodotto	Codice EAN	Prezzo
33703753	8016361989931	2.400 €

/H-OVEN 300 TIMER TOUCH

HOC3U317ELO

33703753

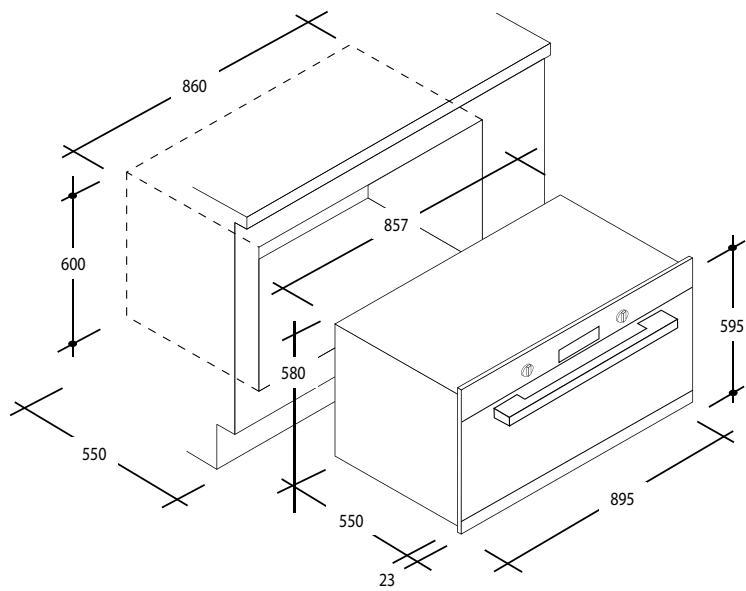

H-OVEN 550 FLOW STEAM PLUS TECHNOLOGY



HO6 M5G5SYTB

Forno elettrico multifunzione pirolitico con cottura a Vapore

Caratteristiche principali

- 6 livelli di cottura
- Cottura Multilivello: fino a 4 lv.
- Connettività Wi-Fi con App hOn
- Voice Control
- Classe Energetica A++
- Capacità 78 litri
- Display con comandi touch: Interfaccia H-Oven 550 Flow
- 21 funzioni: Statico, Ventilato, Cottura Multilivello, Riscaldamento Inferiore, Riscaldamento Inferiore Ventilato, Grill, Supergrill, Grill Ventilato, Multilivello+, ECO, AirFry, Gentle Cooking, Vapore, Carne Vapore, Pesce Vapore, Verdure Vapore, Panificati Vapore, Pirolisi Super, Pirolisi, Pulizia Vapore, Scarico Acqua, Decalcificazione
- Gentle Cooking Vapore: cottura vapore a bassa temperatura
- Vapore: Steam Plus Technology
- Capacità Vapore: 1000 ml
- Termosonda Wireless: Heat Feel Sensor
- Sistema di pulizia Pirolitica
- Sistema di pulizia Vapore
- Sistema di ventilazione radiale
- Regolazione della temperatura da 30° a 300°C
- Castelletto e Guide Telescopiche
- 4 vetri porta

Altre caratteristiche

- Timer con interruzione automatica della cottura e segnale acustico di avviso
- Doppia illuminazione laterale
- Sistema di Pulizia della porta Comfort Clean
- Softclose: chiusura assistita della porta
- Softopen: apertura assistita della porta

Accessori inclusi

- 1 Griglia Inox • 2 Leccarde (20, 40 mm)

Informazioni tecniche

- Assorbimento elettrico massimo: 3,3 kW

Finiture

- Vetro Nero Matt

Codice prodotto	Codice EAN	Prezzo
33704027	8059019092096	1.940 €

H-OVEN 550 FLOW

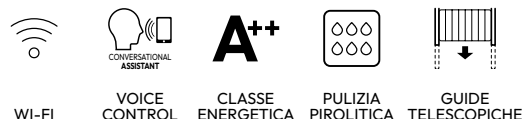

HO6 M5G3YTB

Forno elettrico multifunzione pirolitico

Caratteristiche principali

- 6 livelli di cottura
- Cottura Multilivello: fino a 4 lv.
- Connettività Wi-Fi con App hOn
- Voice Control
- Classe Energetica A++
- Capacità 78 litri
- Display con comandi touch: Interfaccia H-Oven 550 Flow
- 19 funzioni: Statico, Ventilato, Cottura Multilivello, Riscaldamento Inferiore, Riscaldamento Inferiore Ventilato, Grill, Supergrill, Grill Ventilato, Multilivello+, ECO, AirFry, Gentle Cooking, Carne, Pesce, Panificati, Verdure, Pirolisi Super, Pirolisi, Hydro Easy Clean
- Gentle Cooking: cottura a bassa temperatura
- Sistema di pulizia Pirolitica
- Sistema di pulizia Hydro Easy Clean
- Sistema di ventilazione radiale
- Regolazione della temperatura da 30° a 300°C
- Castelletto e Guide Telescopiche
- 4 vetri porta

Altre caratteristiche

- Timer con interruzione automatica della cottura e segnale acustico di avviso
- Illuminazione superiore
- Sistema di Pulizia della porta Comfort Clean
- Softclose: chiusura assistita della porta
- Softopen: apertura assistita della porta

Accessori inclusi

- 1 Griglia Inox • 1 Leccarda (40 mm) Accessorio AirFry

Informazioni tecniche

- Assorbimento elettrico massimo: 3,3 kW

Finiture

- Vetro Nero Matt

Codice prodotto	Codice EAN	Prezzo
33703882	8059019085388	1.620 €

/ H-OVEN 550 FLOW

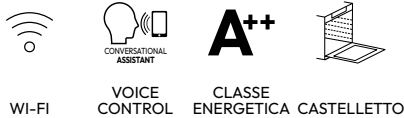

WI-FI VOICE CONTROL CLASSE ENERGETICA A++ CASTELLETTO

HO6 M5G3HTB

Forno elettrico multifunzione

Caratteristiche principali

- 6 livelli di cottura
- Cottura Multilivello: fino a 4 lv.
- Connettività Wi-Fi con App hOn
- Voice Control
- Classe Energetica A++
- Capacità 78 litri
- Display con comandi touch: Interfaccia H-Oven 550 Flow
- 17 funzioni: Statico, Ventilato, Cottura Multilivello, Riscaldamento Inferiore, Riscaldamento Inferiore Ventilato, Grill, Supergrill, Grill Ventilato, Multilivello+, ECO, AirFry, Gentle Cooking, Carne, Pesce, Panificati, Verdure, Hydro Easy Clean
- Gentle Cooking: cottura a bassa temperatura
- Sistema di pulizia Hydro Easy Clean
- Sistema di ventilazione radiale
- Regolazione della temperatura da 30° a 300°C
- Castelletto e Guide Telescopiche
- 2 vetri porta

Altre caratteristiche

- Timer con interruzione automatica della cottura e segnale acustico di avviso
- Illuminazione superiore
- Sistema di Pulizia della porta Comfort Clean
- Softclose: chiusura assistita della porta
- Softopen: apertura assistita della porta

Accessori inclusi

- 1 Griglia Inox • 1 Leccarda (40 mm) Accessorio AirFry

Informazioni tecniche

- Assorbimento elettrico massimo: 3,3 kW

Finiture

- Vetro Nero Matt

Codice prodotto	Codice EAN	Prezzo
33703871	8059019085272	1.470 €

/ H-OVEN 550 FLOW

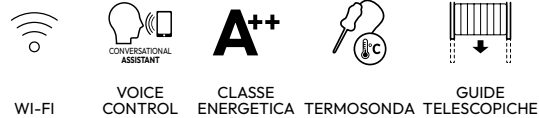

WI-FI VOICE CONTROL CLASSE ENERGETICA A++ TERMOSONDA GUIDE TELESCOPICHE

HO6 M5G5HTB

Forno elettrico multifunzione

Caratteristiche principali

- 6 livelli di cottura
- Cottura Multilivello: fino a 4 lv.
- Connettività Wi-Fi con App hOn
- Voice Control
- Classe Energetica A++
- Capacità 78 litri
- Display con comandi touch: Interfaccia H-Oven 550 Flow
- 17 funzioni: Statico, Ventilato, Cottura Multilivello, Riscaldamento Inferiore, Riscaldamento Inferiore Ventilato, Grill, Supergrill, Grill Ventilato, Multilivello+, ECO, AirFry, Gentle Cooking, Carne, Pesce, Panificati, Verdure, Hydro Easy Clean
- Gentle Cooking: cottura a bassa temperatura
- Termosonda Wireless: Heat Feel Sensor
- Sistema di pulizia Hydro Easy Clean
- Sistema di ventilazione radiale
- Regolazione della temperatura da 30° a 300°C
- Castelletto e Guide Telescopiche
- 2 vetri porta

Altre caratteristiche

- Timer con interruzione automatica della cottura e segnale acustico di avviso
- Illuminazione superiore
- Sistema di Pulizia della porta Comfort Clean
- Softclose: chiusura assistita della porta
- Softopen: apertura assistita della porta

Accessori inclusi

- 1 Griglia Inox • 1 Leccarda (40 mm) • Accessorio Vapore & BBQ

Informazioni tecniche

- Assorbimento elettrico massimo: 3,3 kW

Finiture

- Vetro Nero Matt

Codice prodotto	Codice EAN	Prezzo
33703868	8059019085272	1.490 €

H-OVEN 550 FLOW STEAM PLUS TECHNOLOGY

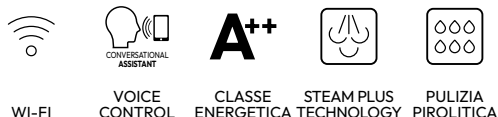

HO6 S5G3SYTB

Forno elettrico multifunzione pirolitico con cottura vapore

Caratteristiche principali

- 6 livelli di cottura
- Cottura Multilivello: fino a 4 lv.
- Connettività Wi-Fi con App hOn
- Voice Control
- Classe Energetica A++
- Capacità 78 litri
- Display con comandi touch: Interfaccia H-Oven 550 Flow
- 21 funzioni: Statico, Ventilato, Cottura Multilivello, Riscaldamento Inferiore, Riscaldamento Inferiore Ventilato, Grill, Supergrill, Grill Ventilato, Multilivello+, ECO, AirFry, Gentle Cooking Vapore, Carne Vapore, Pesce Vapore, Verdure Vapore, Panificati Vapore, Pirolisi Super, Pirolisi, Pulizia Vapore, Scarico Acqua, Decalcificazione
- Gentle Cooking Vapore: cottura vapore a bassa temperatura
- Vapore: Steam Plus Technology
- Capacità Vapore: 1000 ml
- Sistema di pulizia Pirolitico
- Sistema di pulizia Vapore
- Sistema di ventilazione radiale
- Regolazione della temperatura da 30° a 300°C
- Castelletto e Guide Telescopiche
- 4 vetri porta

Altre caratteristiche

- Timer con interruzione automatica della cottura e segnale acustico di avviso
- Doppia illuminazione laterale
- Sistema di Pulizia della porta Comfort Clean
- Softclose: chiusura assistita della porta
- Softopen: apertura assistita della porta

Accessori inclusi

- 1 Griglia Inox • 1 Leccarda (40 mm)

Informazioni tecniche

- Assorbimento elettrico massimo: 3,3 kW

Finiture

- Vetro nero, maniglia in acciaio spazzolato

Codice prodotto	Codice EAN	Prezzo
33703897	8059019085548	1.580 €

H-OVEN 550 FLOW

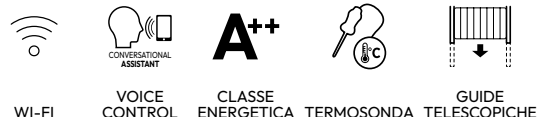

HO6 S5G5HTB

Forno elettrico multifunzione

Caratteristiche principali

- 6 livelli di cottura
- Cottura Multilivello: fino a 4 lv.
- Connettività Wi-Fi con App hOn
- Voice Control
- Classe Energetica A++
- Capacità 78 litri
- Display con comandi touch: Interfaccia H-Oven 550 Flow
- 19 funzioni: Statico, Ventilato, Cottura Multilivello, Riscaldamento Inferiore, Riscaldamento Inferiore Ventilato, Grill, Supergrill, Grill Ventilato, Multilivello+, ECO, AirFry, Gentle Cooking, Carne, Pesce, Panificati, Verdure, Pirolisi Super, Pirolisi, Hydro Easy Clean
- Gentle Cooking: cottura a bassa temperatura
- Termosonda Wireless: Heat Feel Sensor
- Sistema di pulizia Hydro Easy Clean
- Sistema di ventilazione radiale
- Regolazione della temperatura da 30° a 300°C
- Castelletto e Guide Telescopiche
- 4 vetri porta

Altre caratteristiche

- Timer con interruzione automatica della cottura e segnale acustico di avviso
- Illuminazione superiore
- Sistema di Pulizia della porta Comfort Clean
- Softclose: chiusura assistita della porta
- Softopen: apertura assistita della porta

Accessori inclusi

- 1 Griglia Inox • 1 Leccarda (40 mm) • Accessorio BBQ

Informazioni tecniche

- Assorbimento elettrico massimo: 3,3 kW

Finiture

- Vetro nero, maniglia in acciaio spazzolato

Codice prodotto	Codice EAN	Prezzo
33703870	8059019085265	1.320 €

/ H-OVEN 550 FLOW

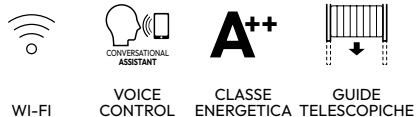
**HO6 S5G3HTB**

Forno elettrico multifunzione

Caratteristiche principali

- 6 livelli di cottura
- Cottura Multilivello: fino a 4 lv.
- Connettività Wi-Fi con App hOn
- Voice Control
- Classe Energetica A++
- Capacità 78 litri
- Display con comandi touch: Interfaccia H-Oven 550 Flow
- 17 funzioni: Statico, Ventilato, Cottura Multilivello, Riscaldamento Inferiore, Riscaldamento Inferiore Ventilato, Grill, Supergrill, Grill Ventilato, Multilivello+, ECO, AirFry, Gentle Cooking, Carne, Pesce, Panificati, Verdure, Hydro Easy Clean
- Gentle Cooking: cottura a bassa temperatura
- Sistema di pulizia Hydro Easy Clean
- Sistema di ventilazione radiale
- Regolazione della temperatura da 30° a 300°C
- Castelletto e Guide Telescopiche
- 2 vetri porta

Altre caratteristiche

- Timer con interruzione automatica della cottura e segnale acustico di avviso
- Illuminazione superiore
- Sistema di Pulizia della porta Comfort Clean
- Softclose: chiusura assistita della porta
- Softopen: apertura assistita della porta

Accessori inclusi

- 1 Griglia Inox • 1 Leccarda (40 mm) • Accessorio AirFry

Informazioni tecniche

- Assorbimento elettrico massimo: 3,3 kW

Finiture

- Vetro nero, maniglia in acciaio spazzolato

Codice prodotto	Codice EAN	Prezzo
33703872	8059019085289	1.300 €

/ H-OVEN 550 SMOOTH

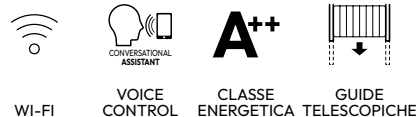
**HO6 S5B3HTB**

Forno elettrico multifunzione

Caratteristiche principali

- 6 livelli di cottura
- Cottura Multilivello: fino a 3 lv. (4 lv. tramite App hOn).
- Connettività Wi-Fi con App hOn
- Voice Control
- Classe Energetica A++
- Capacità 78 litri
- Display con due manopole: Interfaccia H-Oven 550 Smooth
- 11 funzioni: ECO, Statico, Cottura Multilivello, Supergrill, Pizza, Carne, Pesce, Verdure, Airfry, Gratinatura, Hydro Easy Clean
- Sistema di pulizia Hydro Easy Clean
- Sistema di ventilazione radiale
- Regolazione della temperatura da 30° a 300°C
- Castelletto e Guide Telescopiche
- 2 vetri porta

Altre caratteristiche

- Timer con interruzione automatica della cottura e segnale acustico di avviso
- Illuminazione superiore
- Sistema di Pulizia della porta Comfort Clean

Accessori inclusi

- 1 Griglia Inox • 1 Leccarda (40 mm) • Accessorio AirFry

Informazioni tecniche

- Assorbimento elettrico massimo: 3,3 kW

Finiture

- Vetro nero, maniglia in acciaio spazzolato

Codice prodotto	Codice EAN	Prezzo
33703822	8059019084473	1.250 €

/ H-OVEN 550 SMOOTH



WI-FI

VOICE CONTROL

CLASSE ENERGETICA

CASTELLETTO

HO6 S3B3HTB

Forno elettrico multifunzione

Caratteristiche principali

- 6 livelli di cottura
- Cottura Multilivello: fino a 3 lv. (4 lv. tramite App hOn).
- Connettività Wi-Fi con App hOn
- Voice Control
- Classe Energetica A++
- Capacità 78 litri
- Display con due manopole: Interfaccia H-Oven 550 Smooth
- 11 funzioni: ECO, Statico, Cottura Multilivello, Supergrill, Pizza, Carne, Pesce, Verdure, Gentle Cooking, Gratinatura, Hydro Easy Clean
- Gentle Cooking: cottura a bassa temperatura
- Sistema di Pulizia Hydro Easy Clean
- Sistema di ventilazione radiale
- Regolazione della temperatura da 30° a 300°C
- Castelletto
- 2 vetri porta

Altre caratteristiche

- Timer con interruzione automatica della cottura e segnale acustico di avviso
- Illuminazione superiore
- Sistema di Pulizia della porta Comfort Clean

Accessori inclusi

- 1 Griglia Inox
- 1 Leccarda (40 mm)

Informazioni tecniche

- Assorbimento elettrico massimo: 3,3 kW

Finiture

- Vetro nero, maniglia in acciaio spazzolato

Codice prodotto	Codice EAN	Prezzo
33703878	8059019085340	1.100 €

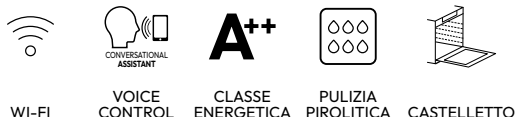

/ H-OVEN 350 SMOOTH

**HO6 U3B3YTX**

Forno elettrico multifunzione pirolitico

Caratteristiche principali

- 6 livelli di cottura
- Cottura Multilivello: fino a 3 lv. (4 lv. tramite App hOn).
- Connettività Wi-Fi con App hOn
- Voice Control
- Classe Energetica A++
- Capacità 78 litri
- Display con due manopole: Interfaccia H-Oven 550 Smooth
- 12 funzioni: ECO, Statico, Cottura Multilivello, Supergrill, Pizza, Carne, Pesce, Verdure, Gentle Cooking, Gratinatura, Pirolisi Super, Pirolisi, Hydro Easy Clean
- Gentle Cooking: cottura a bassa temperatura
- Sistema di Pulizia Pirolitica
- Sistema di Pulizia Hydro Easy Clean
- Sistema di ventilazione radiale
- Regolazione della temperatura da 30° a 300°C
- Castelletto
- 4 vetri porta

Altre caratteristiche

- Timer con interruzione automatica della cottura e segnale acustico di avviso
- Illuminazione superiore
- Sistema di Pulizia della porta Comfort Clean

Accessori inclusi

- 1 Griglia Inox
- 1 Leccarda (40 mm)

Informazioni tecniche

- Assorbimento elettrico massimo: 3,3 kW

Finiture

- Inox

Codice prodotto	Codice EAN	Prezzo
33703912	8059019085692	990 €

/ H-OVEN 350 FLOW

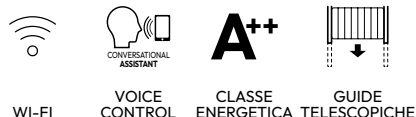
**HO6 T5G3HTB**

Forno elettrico multifunzione

Caratteristiche principali

- 6 livelli di cottura
- Cottura Multilivello: fino a 4 lv.
- Connettività Wi-Fi con App hOn
- Voice Control
- Classe Energetica A++
- Capacità 78 litri
- Display con comandi touch: Interfaccia H-Oven 550 Flow
- 17 funzioni: Statico, Ventilato, Cottura Multilivello, Riscaldamento Inferiore, Riscaldamento Inferiore Ventilato, Grill, Supergrill, Grill Ventilato, Multilivello+, ECO, AirFry, Gentle Cooking, Carne, Pesce, Panificati, Verdure, Hydro Easy Clean
- Gentle Cooking: cottura a bassa temperatura
- Sistema di Pulizia Hydro Easy Clean
- Sistema di ventilazione radiale
- Regolazione della temperatura da 30° a 300°C
- Castelletto e Guide Telescopiche
- 2 vetri porta

Altre caratteristiche

- Timer con interruzione automatica della cottura e segnale acustico di avviso
- Illuminazione superiore
- Sistema di Pulizia della porta Comfort Clean
- Softclose: chiusura assistita della porta
- Softopen: apertura assistita della porta

Accessori inclusi

- 1 Griglia Inox
- 1 Leccarda (40 mm)

Informazioni tecniche

- Assorbimento elettrico massimo: 3,3 kW

Finiture

- Vetro nero

Codice prodotto	Codice EAN	Prezzo
33703895	8059019085524	960 €

/ H-OVEN 350 FLOW

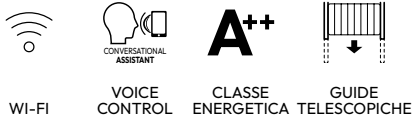
**HO6 T5G3HTW**

Forno elettrico multifunzione

Caratteristiche principali

- 6 livelli di cottura
- Cottura Multilivello: fino a 4 lv.
- Connettività Wi-Fi con App hOn
- Voice Control
- Classe Energetica A++
- Capacità 78 litri
- Display con comandi touch: Interfaccia H-Oven 550 Flow
- 17 funzioni: Statico, Ventilato, Cottura Multilivello, Riscaldamento Inferiore, Riscaldamento Inferiore Ventilato, Grill, Supergrill, Grill Ventilato, Multilivello+, ECO, AirFry, Gentle Cooking, Carne, Pesce, Panificati, Verdure, Hydro Easy Clean
- Gentle Cooking: cottura a bassa temperatura
- Sistema di pulizia Hydro Easy Clean
- Sistema di ventilazione radiale
- Regolazione della temperatura da 30° a 300°C
- Castelletto e Guide Telescopiche
- 2 vetri porta

Altre caratteristiche

- Timer con interruzione automatica della cottura e segnale acustico di avviso
- Illuminazione superiore
- Sistema di Pulizia della porta Comfort Clean
- Softclose: chiusura assistita della porta
- Softopen: apertura assistita della porta

Accessori inclusi

- 1 Griglia Inox
- 1 Leccarda (40 mm)

Informazioni tecniche

- Assorbimento elettrico massimo: 3,3 kW

Finiture

- Vetro bianco, maniglia in acciaio spazzolato

Codice prodotto	Codice EAN	Prezzo
33703931	8059019085883	960 €

/ H-OVEN 350 SMOOTH

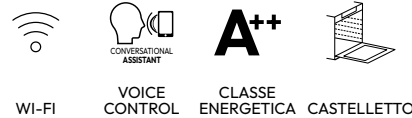
**HO6 T3B3HTB**

Forno elettrico multifunzione

Caratteristiche principali

- 6 livelli di cottura
- Cottura Multilivello: fino a 3 lv. (4 lv. tramite App hOn).
- Connettività Wi-Fi con App hOn
- Voice Control
- Classe Energetica A++
- Capacità 78 litri
- Display con due manopole: Interfaccia H-Oven 550 Smooth
- 11 funzioni: ECO, Statico, Cottura Multilivello, Supergrill, Pizza, Carne, Pesce, Verdure, Gentle Cooking, Gratinatura, Hydro Easy Clean
- Gentle Cooking: cottura a bassa temperatura
- Sistema di pulizia Hydro Easy Clean
- Sistema di ventilazione radiale
- Regolazione della temperatura da 30° a 300°C
- Castelletto
- 2 vetri porta

Altre caratteristiche

- Timer con interruzione automatica della cottura e segnale acustico di avviso
- Illuminazione superiore
- Sistema di Pulizia della porta Comfort Clean

Accessori inclusi

- 1 Griglia Inox
- 1 Leccarda (40 mm)

Informazioni tecniche

- Assorbimento elettrico massimo: 3,3 kW

Finiture

- Vetro nero, maniglia in acciaio spazzolato

Codice prodotto	Codice EAN	Prezzo
33703877	8059019085333	920 €

/ H-OVEN 350 SMOOTH

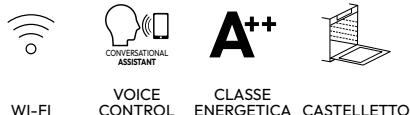

WI-FI

VOICE
CONTROLCLASSE
ENERGETICA

CASTELLETTO

HO6 T3B3HTW

Forno elettrico multifunzione

Caratteristiche principali

- 6 livelli di cottura
- Cottura Multilivello: fino a 3 lv. (4 lv. tramite App hOn).
- Connettività Wi-Fi con App hOn
- Voice Control
- Classe Energetica A++
- Capacità 78 litri
- Display con due manopole: Interfaccia H-Oven 550 Smooth
- 11 funzioni: ECO, Statico, Cottura Multilivello, Supergrill, Pizza, Carne, Pesce, Verdure, Gentle Cooking, Gratinatura, Hydro Easy Clean
- Gentle Cooking: cottura a bassa temperatura
- Sistema di pulizia Hydro Easy Clean
- Sistema di ventilazione radiale
- Regolazione della temperatura da 30° a 300°C
- Castelletto
- 2 vetri porta

Altre caratteristiche

- Timer con interruzione automatica della cottura e segnale acustico di avviso
- Illuminazione superiore
- Sistema di Pulizia della porta Comfort Clean

Accessori inclusi

- 1 Griglia Inox
- 1 Leccarda (40 mm)

Informazioni tecniche

- Assorbimento elettrico massimo: 3,3 kW

Finiture

- Vetro bianco, maniglia in acciaio spazzolato

Codice prodotto	Codice EAN	Prezzo
33703929	8059019085869	920 €

/ H-OVEN 350 SMOOTH

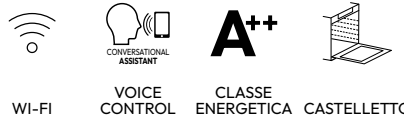

WI-FI

VOICE
CONTROLCLASSE
ENERGETICA

CASTELLETTO

HO6 U5B3HTX

Forno elettrico multifunzione

Caratteristiche principali

- 6 livelli di cottura
- Cottura Multilivello: fino a 3 lv. (4 lv. tramite App hOn).
- Connettività Wi-Fi con App hOn
- Voice Control
- Classe Energetica A++
- Capacità 78 litri
- Display con due manopole: Interfaccia H-Oven 550 Smooth
- 11 funzioni: ECO, Statico, Cottura Multilivello, Supergrill, Pizza, Carne, Pesce, Verdure, AirFry, Gratinatura, Hydro Easy Clean
- Gentle Cooking: cottura a bassa temperatura
- Sistema di pulizia Hydro Easy Clean
- Sistema di ventilazione radiale
- Regolazione della temperatura da 30° a 300°C
- Castelletto e Guide Telescopiche
- 2 vetri porta

Altre caratteristiche

- Timer con interruzione automatica della cottura e segnale acustico di avviso
- Illuminazione superiore
- Sistema di Pulizia della porta Comfort Clean

Accessori inclusi

- 1 Griglia Inox
- 1 Leccarda (40 mm)
- Accessorio AirFry

Informazioni tecniche

- Assorbimento elettrico massimo: 3,3 kW

Finiture

- Full inox

Codice prodotto	Codice EAN	Prezzo
33703804	8059019084190	920 €

/ H-OVEN 350 SPIN

**A**

WI-FI

CLASSE
ENERGETICA CASTELLETTO**HO6 U3T3HTX**

Forno elettrico multifunzione

Caratteristiche principali

- 6 livelli di cottura
- Cottura Multilivello: fino a 3 lv.
- Connettività: solo contenuti su App hOn
- Classe Energetica A
- Capacità 78 litri
- Display con due manopole: Interfaccia H-Oven 550 Spin
- 9 funzioni: Off, Lamp, Defrost, Cottura Multilivello, Grill Ventilato (ECO), Riscaldamento Inferiore Ventilato, Statico, Grill, Pizza
- Sistema di pulizia Hydro Easy Clean
- Sistema di ventilazione radiale
- Regolazione della temperatura da 30° a 300°C
- Castelletto
- 2 vetri porta

Altre caratteristiche

- Timer con interruzione automatica della cottura e segnale acustico di avviso
- Illuminazione superiore
- Sistema di Pulizia della porta Comfort Clean

Accessori inclusi

- 1 Griglia Inox
- 1 Leccarda (40 mm)

Informazioni tecniche

- Assorbimento elettrico massimo: 3,3 kW

Finiture

- Full inox

Codice prodotto

33703841

Codice EAN

8059019084978

Prezzo

830 €

/ H-OVEN 300

**A+**CLASSE
ENERGETICA**H OC3U1178IN**

Forno elettrico multifunzione

Caratteristiche principali

- 5 livelli di cottura
- Cottura Multilivello
- Classe Energetica A+
- Capacità 70 litri
- Display con tre manopole
- 6 funzioni: Scongelamento, Ventilato, Master bake, Statico, Grill, Pizza
- Sistema di pulizia Hydro Easy Clean
- Sistema di ventilazione tangenziale
- Regolazione della temperatura fino a 280°C
- Castelletto
- 2 vetri porta

Altre caratteristiche

- Timer con segnale acustico di avviso
- Illuminazione interna alogena

Accessori inclusi

- 2 Griglie Inox
- 1 Leccarda (35 mm)

Informazioni tecniche

- Assorbimento elettrico massimo: 3,3 kW

Finiture

- Inox

Codice prodotto

33704349

Codice EAN

8059019100494

Prezzo

690 €

GAMMA FORNI
H-OVEN 550 / H-OVEN 350

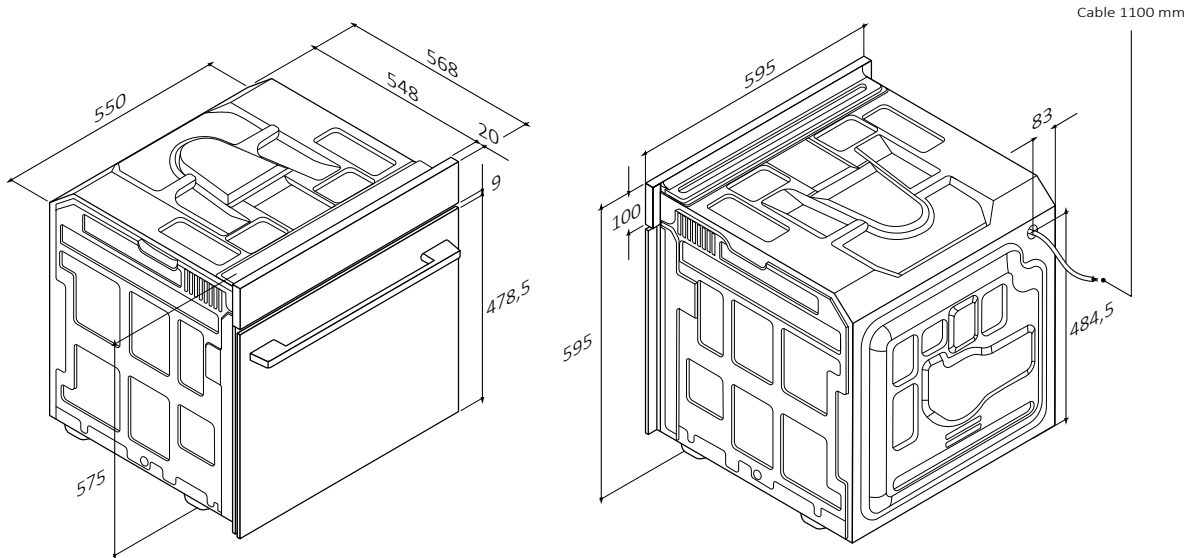
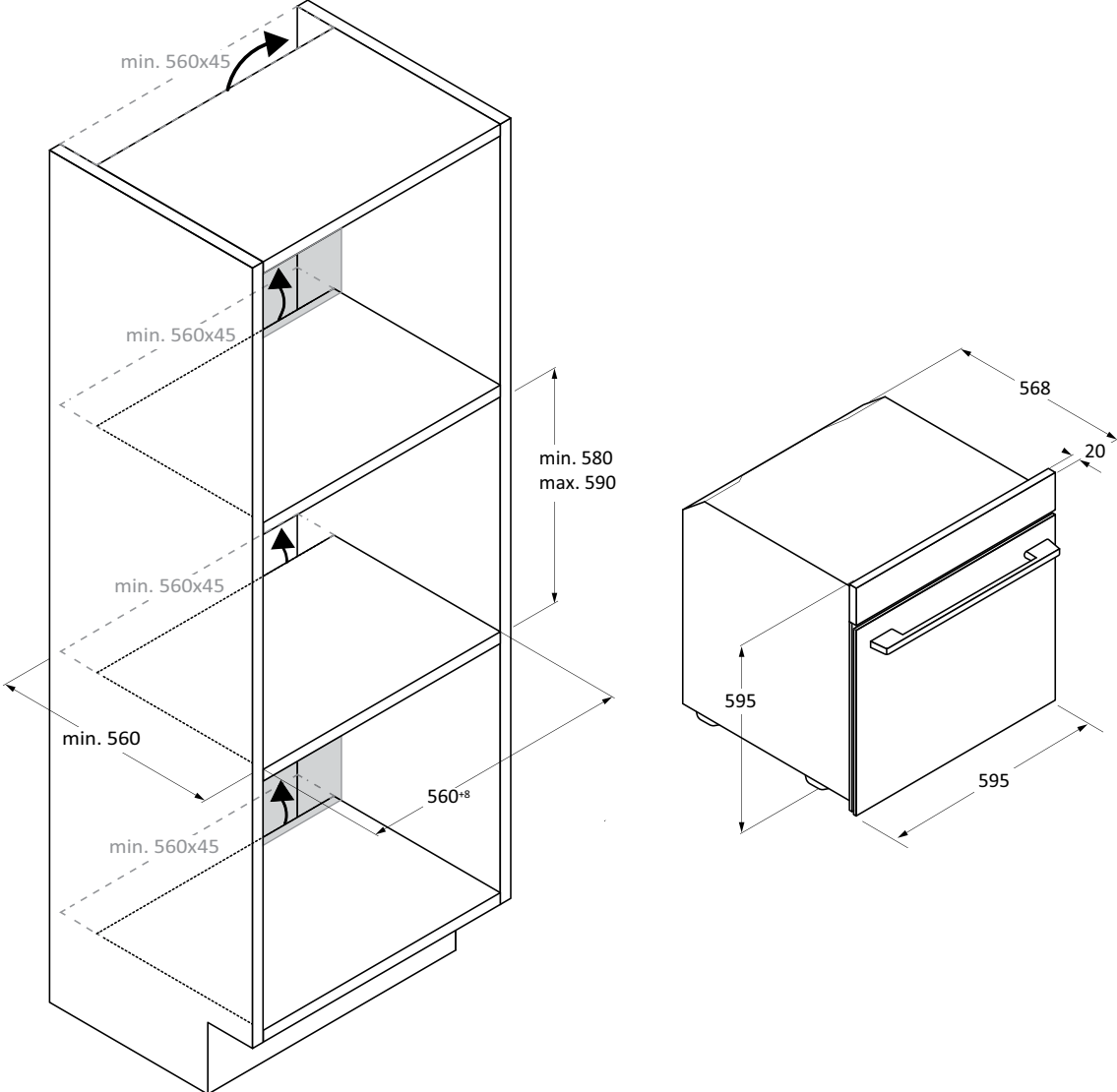

/ FORNO TRE MANOPOLE

H OC3U1178IN
33704349

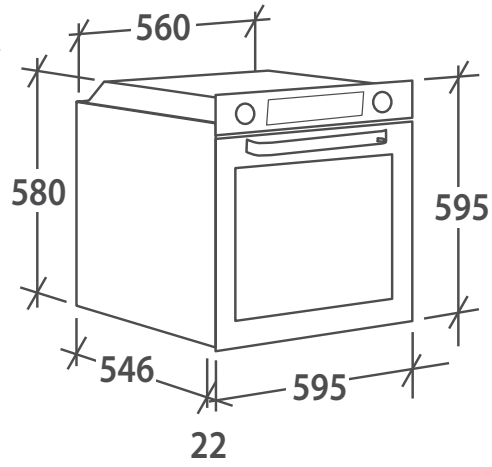
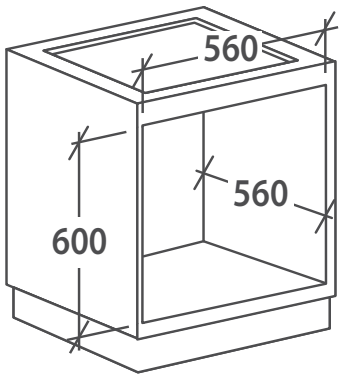
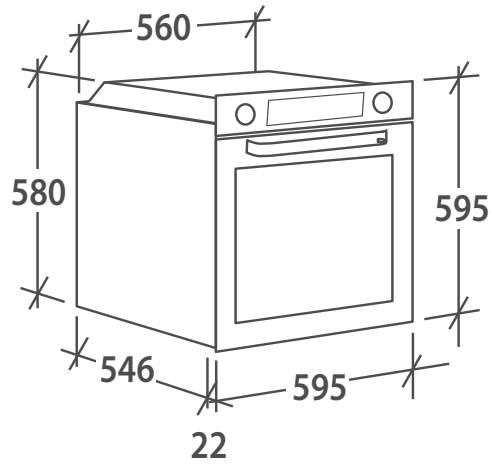
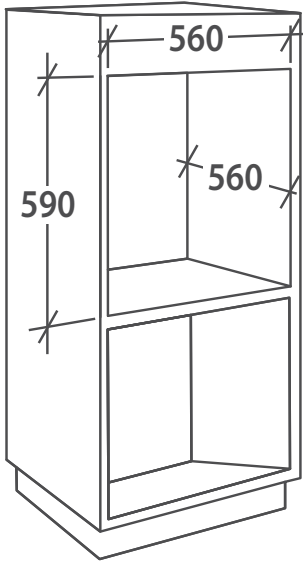



/ H/MICROWAVES

Gamma di microonde da incasso

I forni a microonde da incasso Hoover sono progettati per semplificare la tua routine quotidiana. Con il design elegante e le dimensioni compatte, assicurano una cottura rapida, uniforme e affidabile. Facili da pulire e costruiti per durare, offrono funzioni intelligenti che si adattano alle tue esigenze.





MICROONDE



AREA DI COTTURA PIÙ AMPIA, DESIGN COMPATTO

Provate la meraviglia del nostro **forno a microonde combinato con la sua impressionante cavità da 44 litri**. Goditi il lusso di **un'ampia area di cottura in un design compatto ed elegante**. Aggiorna la tua cucina e sperimenta la comodità di un **grande spazio in un piccolo pacchetto** con il nostro forno a microonde combinato.

CAVITÀ NETTA 44L



MAGGIORE DURATA E FACILE MANUTENZIONE

Goditi una pulizia senza sforzo, una distribuzione uniforme del calore e la praticità antiaderente grazie alla cavità smaltata di alta qualità.

Costruito per durare, resistere al grasso e ai residui di cibo per prestazioni a lungo termine.

CAVITÀ SMALTATA



RISULTATI DI COTTURA IMPECCABILI

Non dovrai più preoccuparti di cuocere troppo o troppo poco i tuoi piatti. La sonda di calore cablata elimina le congetture dalla cottura, consentendoti di ottenere risultati coerenti e deliziosi senza sforzo.

SONDA DI CALORE CABLATA



CUCINA SECONDO LE TUE ESIGENZE

Goditi una maggiore flessibilità di cottura con livelli di potenza regolabili. La **tecnologia Inverter** eroga la giusta quantità di potenza per ogni attività, garantendo efficienza, costanza e risparmio energetico.

TECNOLOGIA INVERTER



MICROONDE



ESPERIENZA INTUITIVA CON LE NUOVE INTERFACCIE UTENTE

I **migliori risultati di cottura** derivano anche da una **migliore esperienza d'uso**. I forni compatti Hoover sono dotati di **nuove interfacce utente** estremamente **comode** e intuitive per aiutarti a **cucinare facilmente**. Inoltre, tutte le interfacce utente elettroniche **offrono un controllo preciso di un grado**, garantendo il raggiungimento delle **impostazioni più adatte**.

La nostra **interfaccia utente Flow** eleva la tradizionale interfaccia utente a tre manopole a nuovi livelli. Scopri un'ampia varietà di ricette nell'app hOn, perfettamente collegata al tuo microonde per migliorare la tua esperienza culinaria e darti il pieno controllo sulle impostazioni del tuo microonde.

INTERFACCIA UTENTE FLOW*

Prova l'interfaccia dinamica con un display TFT da 3,97" per una facile navigazione. I modelli da 45 cm* consentono l'avvio istantaneo o programmato della cottura, il monitoraggio delle ricette in tempo reale e il controllo dei parametri di cottura tramite app e sonda.

INTERFACCIA UTENTE DINAMICA*

* Solo su alcuni modelli

/ FUNZIONI SPECIALI



Con la nostra funzione **Air Fry**, puoi goderti consistenze croccanti e sapori ricchi di cibi fritti senza sentirti in colpa per l'olio eccessivo. Dalla cottura di biscotti con una croccantezza perfetta all'arrosto di verdure con un delizioso salmerino. Questa funzione tira fuori il meglio da ogni ricetta.

FUNZIONE FRITTURA AD ARIA



Una funzione dedicata offre un **modo comodo ed efficiente per preparare yogurt fatto in casa fresco e salutare** senza bisogno di attrezzature specifiche.

FUNZIONE YOGURT



Il microonde può regolare il tempo di cottura e il livello di potenza per garantire che i chicchi di popcorn vengano fatti scoppiare in modo uniforme e completo. Utilizzando la **funzione popcorn**, puoi goderti i popcorn appena spuntati a casa con il minimo sforzo, **in pochi minuti**.

FUNZIONE POPCORN



MICROONDE

H-MICROWAVE 500: ALTE PRESTAZIONI PER SODDISFARE TUTTE LE TUE ESIGENZE DI COTTURA

Questo prodotto introduce una nuova struttura microonde ad incasso e rende possibile l'apertura dall'alto o l'apertura di laterale. Il forno da 38 cm con una capacità di 24 litri è progettato per un'installazione versatile, consentendo di posizionarlo sia in una colonna che in un mobile per adattarsi perfettamente al tuo spazio e alle tue preferenze. Il controllo touch e la possibilità di cottura su più livelli rendono il forno a microonde un prodotto di altissima qualità ed efficiente. H-MICROWAVE 500 è disponibile nelle estetiche SLIM e MATT



MICROONDE





MICROONDE

H-MICROWAVE 500

Questo forno a microonde offre risultati di cottura efficienti, ad alte prestazioni, veloci e salutari con la sua potenza di 900 WATT. La sua **capacità di 44 litri** garantisce il massimo comfort durante l'uso.



H-DRAWER 500 CASSETTO SCALDAVIVANDE

Questo elemento **per la cucina** è stato progettato per rendere **i pasti più facili** e piacevoli grazie a **speciali procedure di cottura** come **la lievitazione, lo yogurt, la fermentazione**, lo scongelamento di cibi delicati, **il preriscaldamento e la sterilizzazione delle stoviglie**, il tutto in una **capacità di 20 litri** disponibile per riscaldare **pasti fino a 6 portate**.





Tutti i microonde Hoover **38cm** sono dotati della funzione **grill ed hanno** una **capacità compresa tra 17 e 28 litri**. Garantiscono ottimi risultati di cottura in poco tempo con la massima versatilità in cucina.

Questo forno a microonde da incasso da 38 cm unisce stile, funzionalità ed efficienza. Con un'interfaccia utente full-touch che si abbina ai nostri forni, offre opzioni di installazione versatili in base alla tua cucina. Nonostante le sue dimensioni compatte, l'ampia cavità e l'apertura automatica dell'anta laterale offrono ampio spazio per tutte le tue esigenze di cottura, rendendolo perfetto per le cucine moderne.



FORNO MICROONDE COMBINATO H-MICROWAVE 550 FLOW



HO4MWM9G6NQB

Forno microonde combinato 45 cm

Caratteristiche principali

- Tecnologia Magnetron Inverter
- Connettività Wi-Fi con App hOn
- Capacità 44 litri
- Display Full Touch: Interfaccia H-Oven 550 Flow
- 9 funzioni: Defrost (per tempo, per peso), Fast Start, Statico, Ventilato, Grill, Grill Ventilato, Cottura Multilivello, Preriscaldamento Rapido, Arrosto;
- 6 funzioni speciali: Mantieni in Caldo (solo su App hOn), AirFry, Lievitazione Rapida, Essiccazione, Yogurt, Popcorn (solo su App hOn)
- Potenza massima microonde 900W (6 livelli)
- Potenza massima grill 2500W (5 livelli)
- Potenza massima Microonde + Grill 2800 W
- Castelletto
- Termosonda cablata multipoint

Altre Caratteristiche

- Illuminazione interna laterale
- Softclose e Softopen
- Allineamento verticale/orizzontale: Gamma H-Oven 550 estetica Matt

Accessori Inclusi

- 1 Griglia Inox
- 1 Teglia

Informazioni Tecniche

- Assorbimento elettrico massimo: 3 kW

Finiture

- Vetro Nero Matt

Codice prodotto	Codice EAN	Prezzo
38900768	8059019086811	2.100 €

FORNO MICROONDE COMBINATO H-MICROWAVE 550 FLOW



HO4MWS9G6NQB

Forno microonde combinato 45 cm

Caratteristiche principali

- Tecnologia Magnetron Inverter
- Connettività Wi-Fi con App hOn
- Capacità 44 litri
- Display Full Touch: Interfaccia H-Oven 550 Flow
- 9 funzioni: Defrost (per tempo, per peso), Fast Start, Statico, Ventilato, Grill, Grill Ventilato, Cottura Multilivello, Preriscaldamento Rapido, Arrosto;
- 6 funzioni speciali: Mantieni in Caldo (solo su App hOn), AirFry, Lievitazione Rapida, Essiccazione, Yogurt, Popcorn (solo su App hOn)
- Potenza massima microonde 900W (6 livelli)
- Potenza massima grill 2500W (5 livelli)
- Potenza massima Microonde + Grill 2800 W
- Castelletto
- Termosonda cablata multipoint

Altre Caratteristiche

- Illuminazione interna laterale
- Softclose e Softopen
- Allineamento verticale/orizzontale: Gamma H-Oven 550 estetica Slim

Accessori Inclusi

- 1 Griglia Inox
- 1 Teglia

Informazioni Tecniche

- Assorbimento elettrico massimo: 3 kW

Finiture

- Vetro Nero Slim

Codice prodotto	Codice EAN	Prezzo
38900767	8059019086804	2.100 €

FORNO MICROONDE CON GRILL FULL TOUCH



MICROONDE
+ GRILL



CAPACITÀ

HO38SC3BF7XS

Forno microonde combinato 38 cm

Caratteristiche principali

- Connettività: solo contenuti su App hOn
- Capacità 24 litri
- Interfaccia: Display Touch led bianchi
- 9 Funzioni: avvio rapido, impostazione tempo, scongelamento (per tempo, per peso), auto menu, microonde, grill, cottura combinata
- 5 Auto Menu
- Potenza massima microonde 750W
- 7 livelli di potenza microonde
- Potenza massima grill 800W
- 5 livelli di Potenza grill

Altre Caratteristiche

- Illuminazione interna
- Apertura Side Wing

Accessori Inclusi

- 1 supporto grill
- Piatto rotante (Ø 255mm)

Informazioni Tecniche

- Assorbimento elettrico massimo: 2,0 kW

Finiture

- Vetro Nero

Codice prodotto	Codice EAN	Prezzo
38900840	8059019107547	830 €

FORNO MICROONDE CON GRILL FULL TOUCH



MICROONDE
+ GRILL



CAPACITÀ

HMG28WC3

Forno microonde combinato

Caratteristiche principali

- Capacità 28 litri
- Display con comandi elettronici: Interfaccia Full Touch
- 6 funzioni: Cooking Preset, Microonde, Grill, Statico, Defrost (per tempo, per peso), Riscaldamento Automatico
- Potenza massima microonde 900 W
- 8 livelli di potenza microonde
- Potenza massima grill 1100 W
- Potenza massima Microonde + Grill 1020 W

Altre Caratteristiche

- Apertura touch Door Release

Accessori Inclusi

- Piatto rotante (Ø 315 mm)

Informazioni Tecniche

- Assorbimento elettrico massimo: 1,5 Kw

Finiture

- Vetro bianco

Codice prodotto	Codice EAN	Prezzo
38900694	8059019031224	830 €

/ FORNO MICROONDE CON GRILL

MICROONDE
+ GRILL

CAPACITÀ

HMG281XC3

Forno microonde combinato

Caratteristiche principali

- Capacità 28 litri
- Controllo digitale: programmatore con tasti
- 6 funzioni: Cooking Preset, Microonde, Grill, Statico, Defrost (per tempo, per peso), Riscaldamento Automatico
- Potenza massima microonde 900 W
- 8 livelli di potenza microonde
- Potenza massima grill 1100 W
- Potenza massima Microonde + Grill 1020 W

Altre Caratteristiche

- Apertura Push Open

Accessori Inclusi

- Piatto rotante (Ø 315 mm)

Informazioni Tecniche

- Assorbimento elettrico massimo: 1,5 Kw

Finiture

- Inox

Codice prodotto	Codice EAN	Prezzo
38900697	8059019034492	760 €

/ FORNO MICROONDE CON GRILL
SOTTOPENSILEMICROONDE
+ GRILL

CAPACITÀ

HIG1730DX

Forno microonde sottopensile

Caratteristiche principali

- Capacità 17 litri
- Controllo digitale: programmatore con tasti
- 5 funzioni: Cooking Preset, Microonde, Grill, Defrost (per tempo, per peso)
- Potenza massima microonde 700 W
- 6 livelli di potenza microonde
- Potenza massima grill 1000 W

Altre Caratteristiche

- Apertura Push Open

Accessori Inclusi

- Piatto rotante (Ø 245 mm)

Informazioni Tecniche

- Assorbimento elettrico massimo: 1,1 Kw

Finiture

- Inox

Codice prodotto	Codice EAN	Prezzo
38900698	8059019034508	640 €

**FORNO MICROONDE CON GRILL
SOTTOPENSILE**



CAPACITÀ

HO38FMW7NB

Forno microonde sottopensile

Caratteristiche principali

- Connettività: solo contenuti su App hOn
- Capacità 17 litri
- Controllo digitale: programmatore con tasti
- 3 funzioni: Microonde, Defrost (per tempo, per peso)
- Potenza massima microonde 700 W
- 5 livelli di potenza microonde
- Potenza massima grill 1000 W

Altre Caratteristiche

- Apertura Push Open

Accessori Inclusi

- Piatto rotante (Ø 245 mm)

Informazioni Tecniche

- Assorbimento elettrico massimo: 1,1 kW

Finiture

- Vetro nero Slim

Codice prodotto	Codice EAN	Prezzo
38900789	8059019094755	590 €

/ CASSETTO SCALDAVIVANDE

/ CASSETTO SCALDAVIVANDE



20L
capacity

CAPACITÀ

20L
capacity

CAPACITÀ

HPWD14C5M

Cassetto scaldavivande

Caratteristiche principali

- Volume totale cavità 20 L
- Range temperatura 30-70°
- Tipologia apertura Push&Pull

Altre Caratteristiche

- Numero set di piatti 6

Informazioni Tecniche

- Potenza massima assorbita 420 W
- Frequenza 50 Hz
- Voltaggio 220-240 V

Finiture

- Vetro Nero Matt

Codice prodotto	Codice EAN	Prezzo
36000656	8059019052953	1.000 €

HPWD14C5S

Cassetto scaldavivande

Caratteristiche principali

- Volume totale cavità 20 L
- Range temperatura 30-70°
- Tipologia apertura Push&Pull

Altre Caratteristiche

- Numero set di piatti 6

Informazioni Tecniche

- Potenza massima assorbita 420 W
- Frequenza 50 Hz
- Voltaggio 220-240 V

Finiture

- Vetro Nero Slim

Codice prodotto	Codice EAN	Prezzo
36000655	8059019052946	959 €

/ CASSETTO SOTTOVUOTO



6,9L
capacity

CAPACITÀ

HVSD14 SV

Cassetto sottovuoto

Caratteristiche principali

- Volume cavità 6,9 L
- Interfaccia Full Touch
- Illuminazione Led bianco
- Capacità sottovuoto: 4 m³/h
- Tipologia apertura Push&Pull
- Guide telescopiche

Altre Caratteristiche

- Sottovuoto per sacchetti di plastica: 3 livelli
- Sottovuoto per vasetti: 3 livelli
- Funzione Sigillatura: 3 livelli
- Funzione Chef: Marinatura Carne
- Funzioni Start / Stand By / Stop

Informazioni Tecniche

- Potenza massima assorbita 240 W
- Frequenza 50/60 Hz
- Voltaggio 220-240 V

Finiture

- Vetro nero

Codice prodotto	Codice EAN	Prezzo
36000076	8016361954410	4.800 €

**FORNO MICROONDE COMBINATO
COLLECTION 5**

HO4MWM9G6NQB
38900768

HO4MWS9G6NQB
38900767

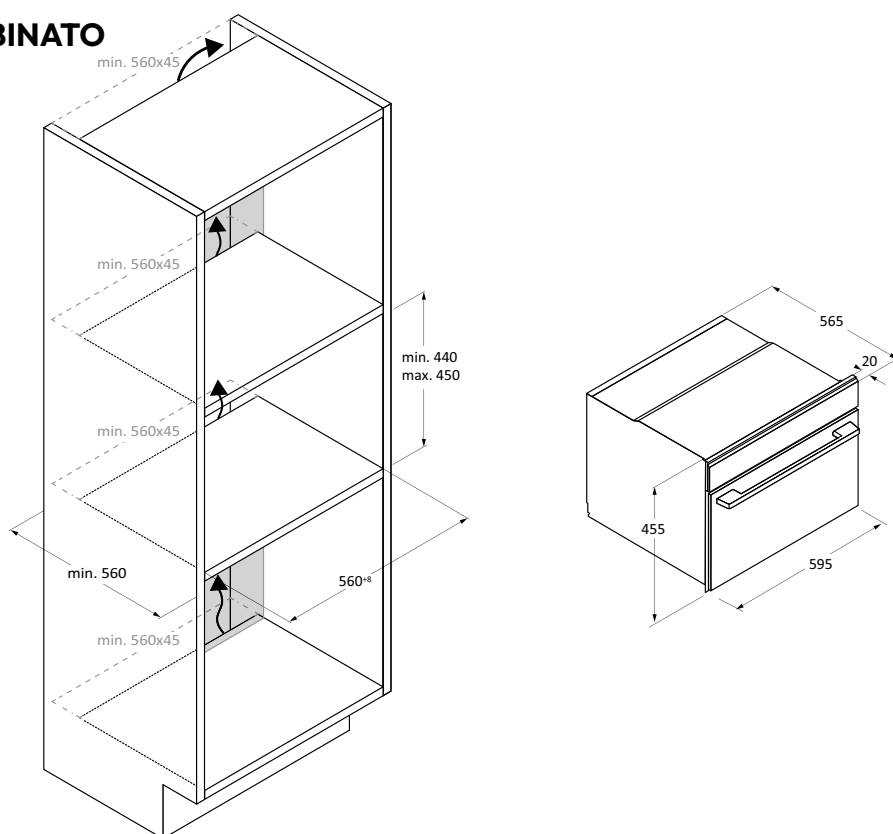

**FORNO MICROONDE
CON GRILL**

HO38SC3BF7XS
38900840

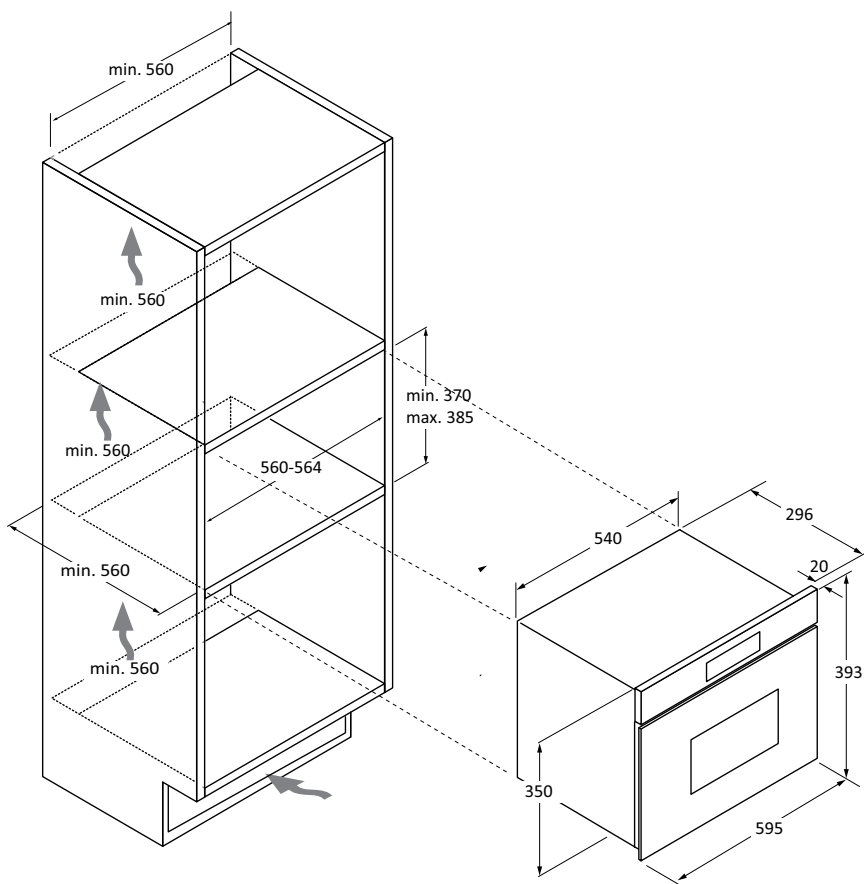

**FORNO MICROONDE
CON GRILL**

HMG28WC3
38900694

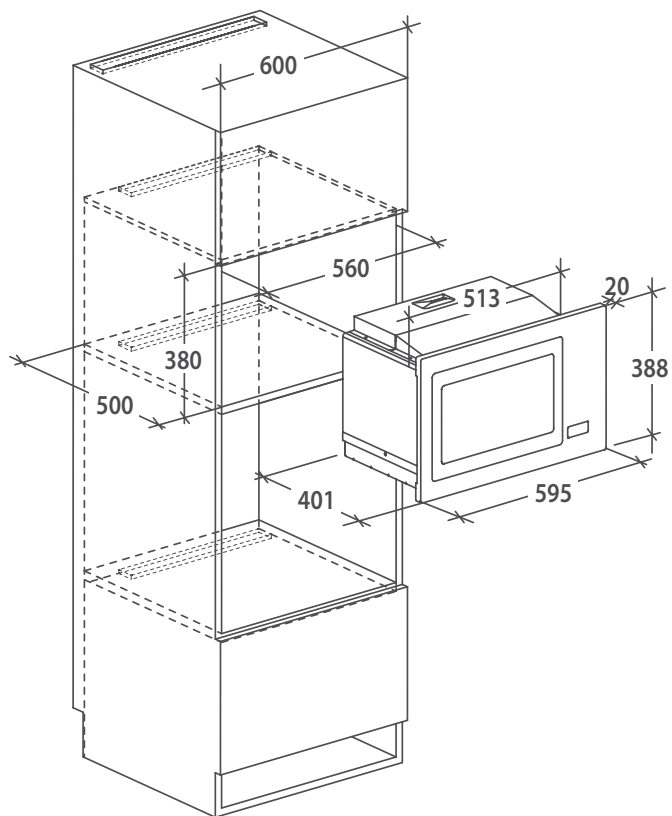

**FORNO MICROONDE
CON GRILL**

HMG281XC3
38900697

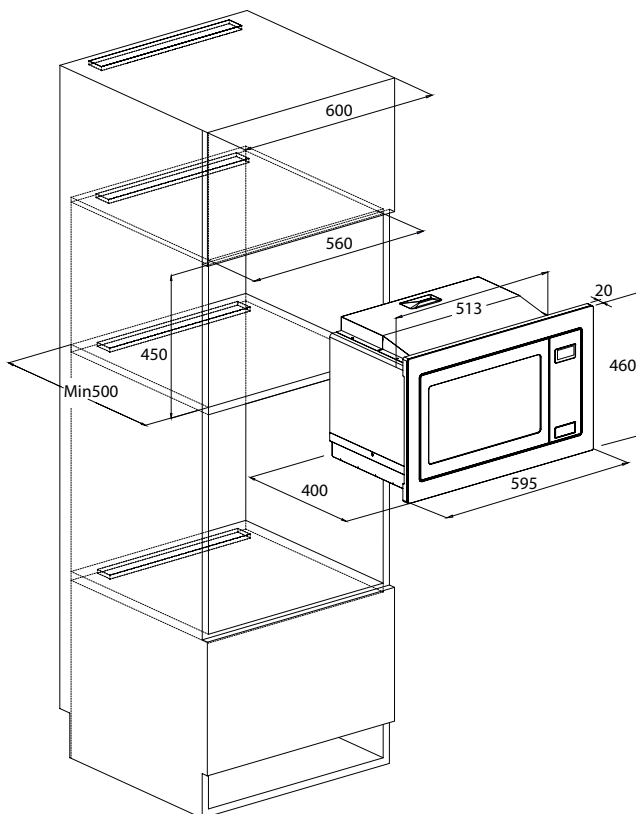

**FORNO MICROONDE CON
GRILL SOTTOPENSILE**

HIG1730DX
33800698

HO38FMW7NB
38900789

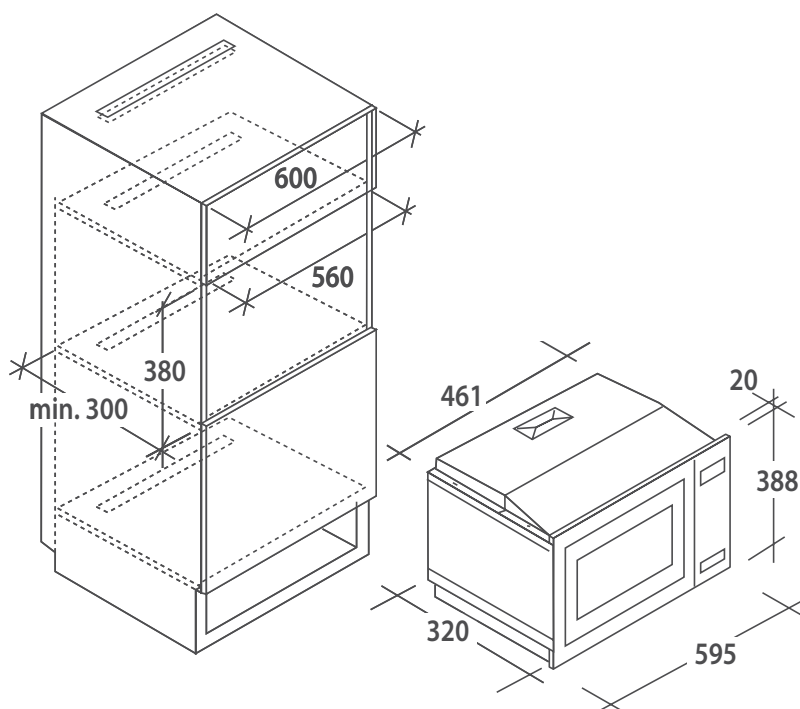

**CASSETTO
SCALDAVIVANDE**

HPWD14C5M
36000656

HPWD14C5S
36000655

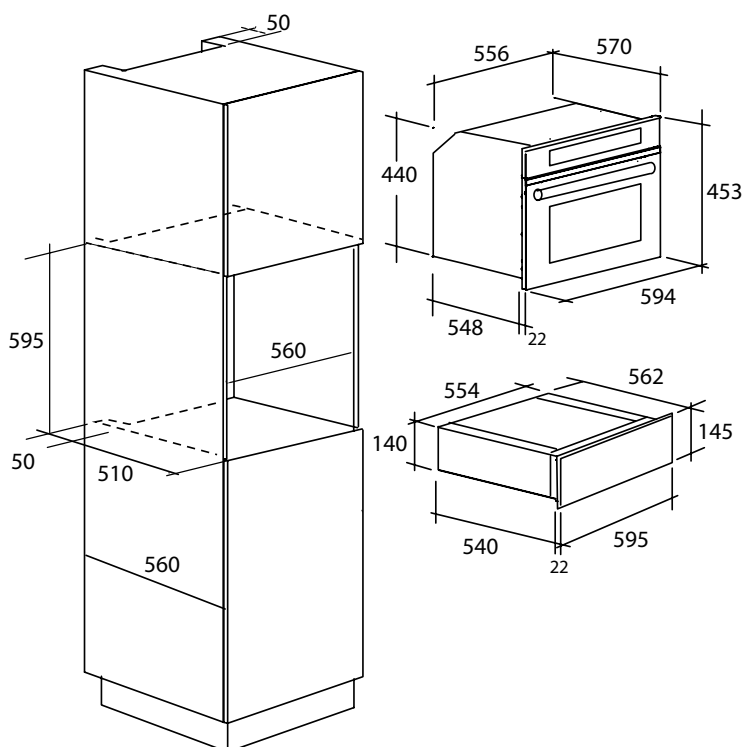

**CASSETTO
SOTTOVUOTO**

HVSD14SV
36000076

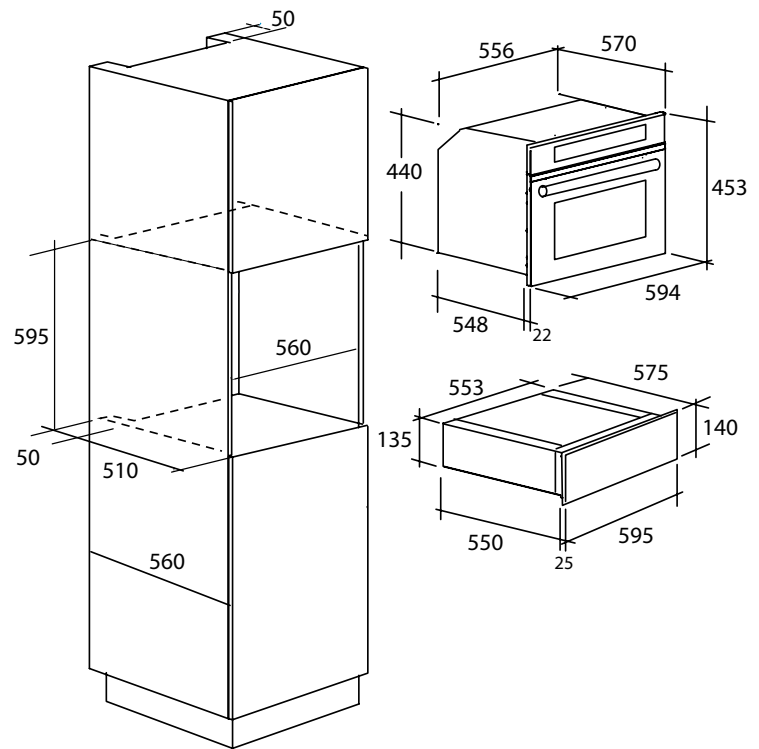



/ H/HOBS

Gamma piani cottura

Una gamma completa e rinnovata di piani cottura a induzione e a gas.

Un'ampia collezione con diverse opzioni per darti la massima libertà di scelta e le migliori prestazioni.





PIANI COTTURA



/ H-HOB 550

Unicità è la parola d'ordine per Hoover H-HOB 550: nuove linee eleganti e una struttura multizona disponibile da 60 a 80 cm, pensata per aggiungere efficienza e prestazioni alla tua cucina. Una nuova gamma di piani cottura a induzione, che si adattano perfettamente allo stile della tua cucina.

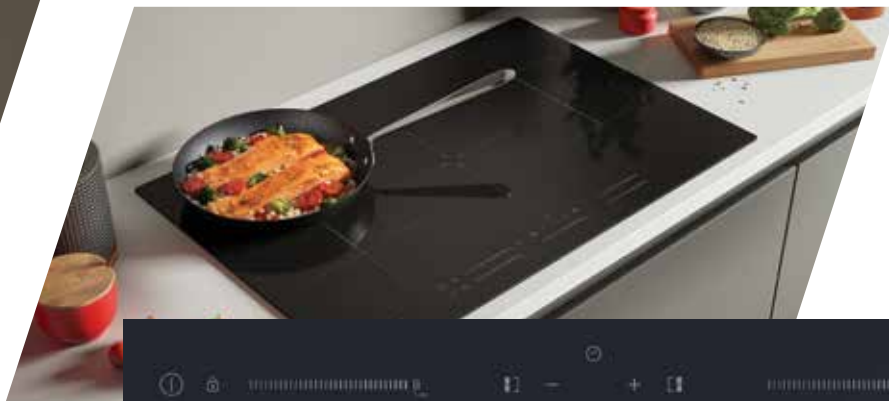

INTERFACCIA MULTISLIDER

È un'interfaccia per il controllo del piano progettata per consentire agli utenti di gestire facilmente le diverse aree di cottura presenti sulla superficie. Ogni zona di cottura ha il suo pannello di controllo indipendente, offrendo un accesso diretto e intuitivo.



INTERFACCIA DUAL SLIDER

Questa interfaccia utente unisce al semplice ed intuitivo pannello di controllo centrale con timer control la comodità del doppio slider indipendente, uno per l'area di cottura sinistra e uno per l'area di cottura destra del piano induzione.



INTERFACCIA CON CONTROLLO CENTRALE

Un unico pannello di controllo centrale per tutte le zone di cottura. È necessario selezionare la zona prima di impostare il livello di potenza o il timer.



PIANI COTTURA



GRANDE FLESSIBILITÀ

Cucina in modo efficiente con i piani cottura multizona che si adattano a pentole di qualsiasi dimensione. La zona Flexi garantisce una distribuzione uniforme del calore, mentre la tecnologia multi-bobina rileva pentole a partire da 90 mm.

ZONA FLEXY



CUOCERE ALLA GIUSTA TEMPERATURA SEMPLICEMENTE MUOVENDO LA PENTOLA

La tecnologia H-Move ti consente di **padroneggiare le tecniche di cottura professionali semplicemente facendo scorrere le pentole e passando istantaneamente tra 3 zone di calore**, in base ai tuoi gusti. Utilizzare la sezione ad alta potenza per l'ebollizione, la zona media per la cottura generale e la sezione bassa per mantenere calde le pentole o per gestire salse e dessert delicati.

H-MOVE



FUNZIONI SPECIALI

Seleziona la modalità di cottura di cui hai bisogno grazie alle funzioni speciali: **Mantenimento in caldo, cottura lenta, fusione ed ebollizione**. Il piano cottura regolerà automaticamente la sua potenza per darti parametri di cottura perfetti per ogni ricetta.

CONSUMO ADATTABILE

L'utile funzione Power Management consente **di monitorare il consumo energetico del piano cottura** impostando la potenza massima tra 2,5Kw e 7,4Kw*.

POWER MANAGEMENT

* **in base al modello

CUCINA ELEGANTE

Unicità è la parola d'ordine per i piani cottura Hoover: il nuovo design elegante con un tocco moderno arricchirà la tua cucina e ti farà sentire un vero chef.

DESIGN UNICO

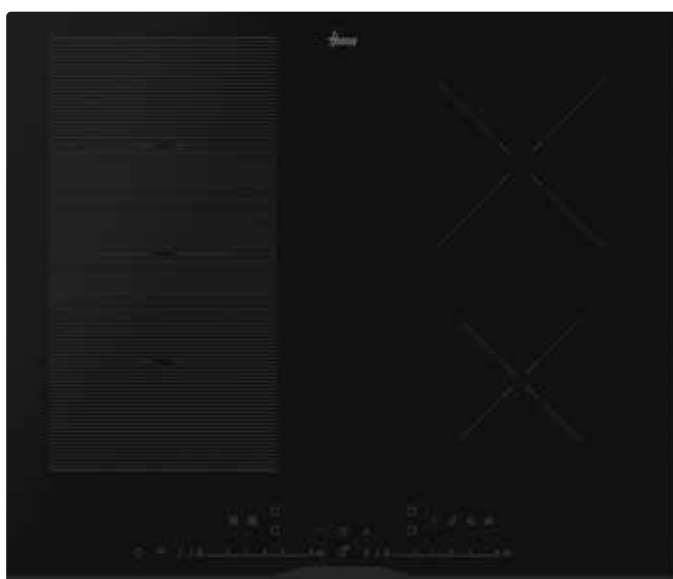



UNA NUOVA ARCHITETTURA PER ADATTARSI PERFETTAMENTE A QUALSIASI CUCINA

INSTALLAZIONE EASY CLIP

Ottimizza il processo di installazione del piano cottura con soluzioni avanzate e innovative che riducono i tempi e semplificano le operazioni. Grazie al sistema di fissaggio a molla, il piano cottura si installa automaticamente in modo rapido e preciso nella giusta posizione, senza la necessità di utilizzare silicone o altri materiali di fissaggio aggiuntivi.

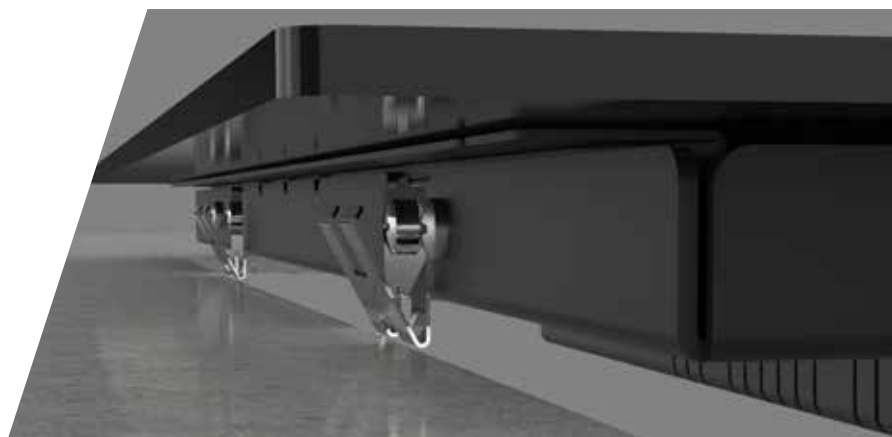

NUOVA UNITÀ INFERIORE

La nuova unità inferiore, straordinariamente sottile con uno spessore di soli 47 mm, si integra perfettamente con ogni tipo di cucina, anche le più sottili.

Questa soluzione è ideale per abbinarsi a piani di lavoro con uno spessore compreso tra 40 mm e 12 mm, garantendo un'estetica uniforme e armoniosa. Inoltre, le dimensioni identiche al foro del gas rendono la sostituzione del piano cottura estremamente semplice.

Grazie alla ventilazione posteriore integrata, vengono eliminati gli spazi per l'aria visibili, garantendo una finitura pulita e professionale.

OPZIONI DI INSTALLAZIONE

Eleva l'estetica della cucina con un'installazione impeccabile del piano cottura, che crea un effetto all-in-one tra il piano cottura e il piano di lavoro, senza alcuna giunzione visibile.

Sia che si preferisca un'installazione a filo per un design minimalista o una soluzione standard per una maggiore flessibilità, il piano cottura si sposerà perfettamente nella cucina, aggiungendo un tocco di eleganza e stile senza pari.



INSTALLAZIONE STANDARD

Indipendentemente dallo stile, c'è la libertà di installare il piano cottura in modo impeccabile.

Con la nuova piattaforma a induzione, si può optare per l'installazione standard ideale per un piano cottura a smusso frontale. Questa soluzione assicura una perfetta integrazione del piano cottura con il resto della cucina, garantendo un aspetto professionale e raffinato.



INSTALLAZIONE A FILO

Questa soluzione offre un'eleganza senza pari, facendo scomparire completamente il piano cottura nella cucina. Grazie all'installazione a filo, il piano cottura si fonde armoniosamente con il piano di lavoro, creando una superficie liscia e continua che conferisce un aspetto pulito e moderno all'ambiente cucinario.



PIANI COTTURA

/ FUNZIONI DI CONNETTIVITÀ

TUTTO SOTTO CONTROLLO

Collega il tuo piano cottura all'app hOn per un controllo della temperatura in tempo reale con precisione di 1°C.

Il sensore di calore Heat Feel consente di monitorare e gestire il calore direttamente dall'interfaccia o da remoto tramite l'app. Usalo manualmente o segui i suggerimenti intelligenti e le ricette di hOn su misura per il tuo piatto.

SENSORE HEAT FEEL

hOn COOKBOOK

Scegli tra un mondo di **ricette automatiche**: basta seguire le istruzioni passo dopo passo e iniziare a cucinare.

Il piano di cottura sceglierà automaticamente le impostazioni corrette offrendo risultati di cottura perfetti.

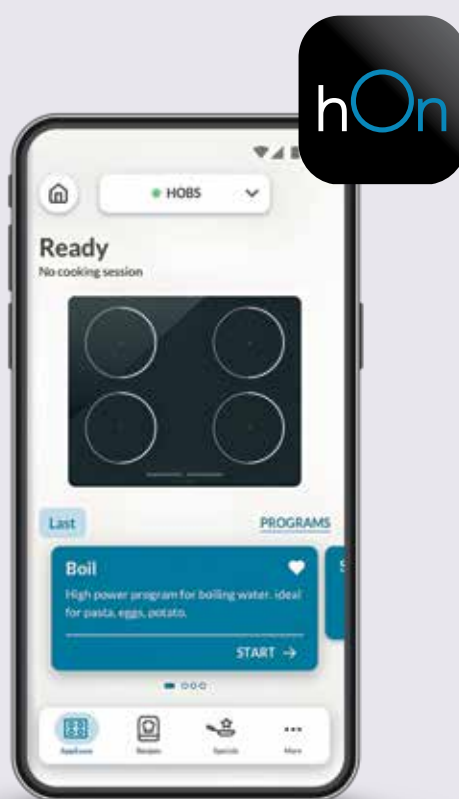





PIANI COTTURA



GAMMA A INDUZIONE CON CAPPА INTEGRATA

Hoover introduce un nuovo concetto: la cappa integrata. Questa innovazione cambia il modo di cucinare, sfruttando al meglio lo spazio disponibile in cucina e offrendo una nuova esperienza culinaria.



RISPARMIA SPAZIO E TEMPO CON 2 ELETTRODOMESTICI IN 1

Il nuovo piano cottura con cappa integrata impedisce ai vapori di cottura di salire e diffondersi in tutta la stanza, mantenendo la tua cucina fresca e pulita.

CAPPA INTEGRATA

DOPPIA MODALITÀ DI ASPIRAZIONE PER LA MASSIMA ESPERIENZA

I nostri piani cottura sono progettati per adattarsi perfettamente alla tua cucina, offrendo opzioni di installazione flessibili. È possibile scegliere tra due differenti tipologie di prodotto: la versione aspirante classica o la versione filtrante con il filtro a carboni attivi che purifica il flusso d'aria che sarà immessa nuovamente all'interno dell'ambiente cucina. Entrambe le versioni sono disponibili in due diversi dimensionamenti: 60 cm e 80 cm.

INSTALLAZIONE PERFETTA

GODITI UN NUOVO MODO DI EFFICIENZA E PRESTAZIONI

Disponibile in classe A, la cappa integrata vanta una grande efficienza, consentendo di risparmiare sulla bolletta energetica. Inoltre, è dotato di silenziosità durante l'aspirazione con un massimo di 4 livelli di aspirazione per aiutarti a mantenere la tua cucina profumata.

CLASSE A

RISPARMIA ENERGIA CON LA GESTIONE DELL'ALIMENTAZIONE

Grazie alla funzione Power Management, è possibile impostare il limite di potenza durante l'installazione da 2,5 a 6,6 kW.

FUNZIONE DI POWER MANAGEMENT

CONTROLLO CENTRALE

Gestisci facilmente tutte le zone di cottura del tuo piano cottura grazie all'interfaccia utente di controllo centrale.

MANTIENI AL CALDO

Imposta la funzione Keep Warm per mantenere le pietanze al caldo prima di servirle.

PIANO INDUZIONE 80 CM INTERFACCIA CONTROLLO CENTRALE

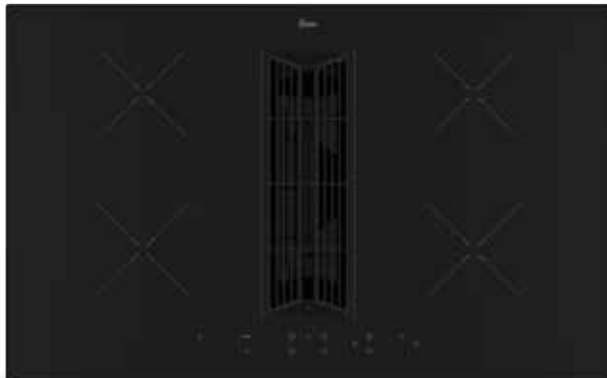

HIH8ICE

Piano cottura induzione con cappa integrata aspirante

Materiale

- Vetroceramica con finitura a filo

Larghezza

- 80 cm

Caratteristiche principali

- 4 zone di cottura
- Power Management: gestione assorbimento della potenza a 4 livelli
- Funzione Booster cottura: 4 livelli
- Funzioni speciali in accesso diretto: Mantenimento in Caldo
- Aspirazione Cappa (min./max./boost): 151 - 377 - 477 m³/h
- Rumorosità Cappa (min./max./boost): 43 - 63 - 68 dB(A)

Sistema di controllo

- Comandi elettronici touch: Interfaccia Controllo Centrale
- Led Rossi
- Cottura: 9 Livelli di potenza + Booster
- Cappa: 3 livelli di potenza + Booster

Altre caratteristiche

- Timer elettronico
- Funzione pausa
- Sicurezza bambino
- Indicatore surriscaldamento
- Indicatore fuoriuscita liquidi
- Indicatore calore residuo
- Possibilità di installazione a filo top
- Potenza totale 7,0 kW

Codice prodotto	Codice EAN	Prezzo
33803472	8059019091679	2.050 €

PIANO INDUZIONE 80 CM INTERFACCIA CONTROLLO CENTRALE

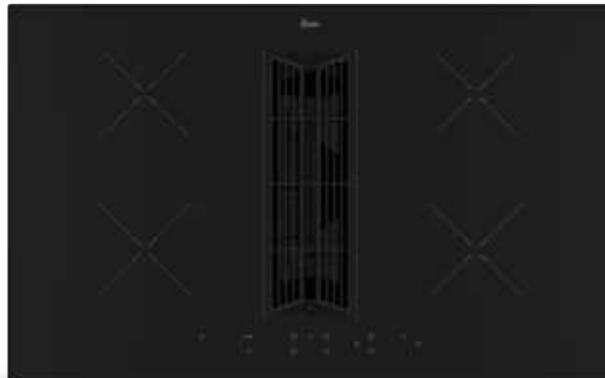

HIH8ICF

Piano cottura induzione con cappa integrata filtrante

Materiale

- Vetroceramica con finitura a filo

Larghezza

- 80 cm

Caratteristiche principali

- 4 zone di cottura
- Power Management: gestione assorbimento della potenza a 4 livelli
- Funzione Booster cottura: 4 livelli
- Funzioni speciali in accesso diretto: Mantenimento in Caldo
- Filtraggio Cappa (min./max./boost): 151 - 377 - 477 m³/h
- Rumorosità Cappa (min./max./boost): 43 - 63 - 68 dB(A)

Sistema di controllo

- Comandi elettronici touch: Interfaccia Controllo Centrale
- Led Rossi
- Cottura: 9 Livelli di potenza + Booster
- Cappa: 3 livelli di potenza + Booster

Altre caratteristiche

- Timer elettronico
- Funzione pausa
- Sicurezza bambino
- Indicatore surriscaldamento
- Indicatore fuoriuscita liquidi
- Indicatore calore residuo
- Possibilità di installazione a filo top
- Potenza totale 7,0 kW

Codice prodotto	Codice EAN	Prezzo
33803473	8059019091686	2.150 €

PIANO INDUZIONE 60 CM INTERFACCIA CONTROLLO CENTRALE



HIH6ICE

Piano cottura induzione con cappa integrata aspirante

Materiale

- Vetroceramica con finitura a filo

Larghezza

- 60 cm

Caratteristiche principali

- 4 zone di cottura
- Power Management: gestione assorbimento della potenza a 4 livelli
- Funzione Booster cottura: 4 livelli
- Funzioni speciali in accesso diretto: Mantenimento in Caldo
- Filtraggio Cappa (min./max./boost): 151 - 377 - 477 m³/h
- Rumorosità Cappa (min./max./boost): 43 - 63 - 68 dB(A)

Sistema di controllo

- Comandi elettronici touch: Interfaccia Controllo Centrale
- Led Rossi
- Cottura: 9 Livelli di potenza + Booster
- Cappa: 3 livelli di potenza + Booster

Altre caratteristiche

- Timer elettronico
- Funzione pausa
- Sicurezza bambino
- Indicatore surriscaldamento
- Indicatore fuoriuscita liquidi
- Indicatore calore residuo
- Possibilità di installazione a filo top
- Potenza totale 7,0 kW

Codice prodotto	Codice EAN	Prezzo
33803474	8059019091693	1.600 €

PIANO INDUZIONE 60 CM INTERFACCIA CONTROLLO CENTRALE



HIH6ICF

Piano cottura induzione con cappa integrata filtrante

Materiale

- Vetroceramica con finitura a filo

Larghezza

- 60 cm

Caratteristiche principali

- 4 zone di cottura
- Power Management: gestione assorbimento della potenza a 4 livelli
- Funzione Booster cottura: 4 livelli
- Funzioni speciali in accesso diretto: Mantenimento in Caldo
- Filtraggio Cappa (min./max./boost): 151 - 377 - 477 m³/h
- Rumorosità Cappa (min./max./boost): 43 - 63 - 68 dB(A)

Sistema di controllo

- Comandi elettronici touch: Interfaccia Controllo Centrale
- Led Rossi
- Cottura: 9 Livelli di potenza + Booster
- Cappa: 3 livelli di potenza + Booster

Altre caratteristiche

- Timer elettronico
- Funzione pausa
- Sicurezza bambino
- Indicatore surriscaldamento
- Indicatore fuoriuscita liquidi
- Indicatore calore residuo
- Possibilità di installazione a filo top
- Potenza totale 7,0 kW

Codice prodotto	Codice EAN	Prezzo
33803475	8059019091709	1.700 €

PIANO INDUZIONE 90 CM INTERFACCIA MULTISLIDER

HEAT LINK
ZONEMULTI
SLIDER

HIFS954MCTT

Piano cottura induzione

Materiale

- Vetroceramica con finitura a filo

Larghezza

- 90 cm

Caratteristiche principali

- 5 zone di cottura con riconoscimento automatico della padella
- 2 Heat Link Zone
- Power Management: estione assorbimento della potenza a 5 livelli
- Funzione Booster 5 livelli
- Funzione speciale: Mantenimento in caldo

Sistema di controllo

- Comandi elettronici touch: Interfaccia Multislider
- Led Rossi
- 9 livelli di potenza + Booster

Altre caratteristiche

- Timer elettronico
- Funzione pausa
- Sicurezza bambino
- Segnale surriscaldamento
- Segnale fuoriuscita liquidi
- Indicatore calore residuo
- Possibilità di installazione a filo top
- Potenza totale 7,4 kW

Codice prodotto

33803357

Codice EAN

8059019075761

Prezzo

1.780 €

PIANO INDUZIONE 80 CM INTERFACCIA MULTISLIDER

HEAT LINK
ZONEMULTI
SLIDER

EASY CLIP

HIFS85MCTT/1

Piano cottura induzione

Materiale

- Vetroceramica con finitura a filo

Larghezza

- 80 cm

Caratteristiche principali

- 5 zone di cottura con riconoscimento automatico della padella (selezionabili 4 zone in contemporanea)
- 2 Heat Link Zone
- Power Management: gestione assorbimento della potenza a 5 livelli
- Funzione Booster 5 livelli
- Funzioni speciali in accesso diretto: Mantenimento in caldo

Sistema di controllo

- Comandi elettronici touch: Interfaccia Multislider
- Led Rossi
- 9 Livelli di potenza + Booster

Altre caratteristiche

- Timer elettronico
- Funzione pausa
- Sicurezza bambino
- Segnale surriscaldamento
- Segnale fuoriuscita liquidi
- Indicatore calore residuo
- Installazione veloce Easy Clip
- Possibilità di installazione a filo top
- Potenza totale 7,4 kW

Codice prodotto

33803364

Codice EAN

8059019076331

Prezzo

1.050 €

PIANO INDUZIONE 80 CM INTERFACCIA DUAL SLIDER

ZONA
FLEXYDUAL
SLIDER

EASY CLIP

HIF84DCS

Piano cottura induzione

Materiale

- Vetroceramica con finitura a filo

Larghezza

- 80 cm

Caratteristiche principali

- 4 zone di cottura con riconoscimento automatico della padella (selezionabili 4 zone in contemporanea)
- 1 Zona Flexy & H-Move function
- Power Management: gestione assorbimento della potenza a 5 livelli
- Funzione Booster 4 livelli
- Funzioni speciali in accesso diretto: Mantenimento in caldo, Cottura Lenta, Fusione, Ebollizione
- Wi-Fi con App hOn (solo ricette)

Sistema di controllo

- Comandi elettronici touch: Interfaccia Dual Slider
- Led Rossi
- 15 Livelli di potenza + Booster

Altre caratteristiche

- Compatibilità con termosonda
- Timer elettronico
- Funzione pausa
- Sicurezza bambino
- Segnale surriscaldamento
- Segnale fuoriuscita liquidi
- Indicatore calore residuo
- Installazione veloce Easy Clip
- Possibilità di installazione a filo top
- Potenza totale 7,4 kW

Codice prodotto

33803414

Codice EAN

8059019084800

Prezzo

1.100 €

PIANO INDUZIONE 60 CM INTERFACCIA DUAL SLIDER

2 ZONE
FLEXYDUAL
SLIDER

EASY CLIP

H2MT68DCS

Piano cottura induzione

Materiale

- Vetroceramica con finitura a filo

Larghezza

- 60 cm

Caratteristiche principali

- 8 zone di cottura con riconoscimento automatico della padella (selezionabili 4 zone in contemporanea)
- 2 Zone Flexy & H-Move Function
- Power Management: gestione assorbimento della potenza a 5 livelli
- Funzione Booster 4 livelli
- Funzioni speciali in accesso diretto: Mantenimento in caldo, Cottura Lenta, Fusione, Ebollizione
- Wi-Fi con App hOn (solo ricette)

Sistema di controllo

- Comandi elettronici touch: Interfaccia Dual Slider
- Led Rossi
- 15 Livelli di potenza + Booster

Altre caratteristiche

- Compatibilità con termosonda
- Timer elettronico
- Funzione pausa
- Sicurezza bambino
- Indicatore surriscaldamento
- Indicatore fuoriuscita liquidi
- Indicatore calore residuo
- Installazione veloce Easy Clip
- H-Fit: sostituzione piano gas semplificata
- Possibilità di installazione a filo top
- Potenza totale 7,4 kW

Codice prodotto

33803408

Codice EAN

8059019084749

Prezzo

1.180 €

PIANO INDUZIONE 60 CM INTERFACCIA DUAL SLIDER

ZONA
FLEXYDUAL
SLIDER

EASY CLIP

HIF64DCS

Piano cottura induzione

Materiale

- Vetroceramica con finitura a filo

Larghezza

- 60 cm

Caratteristiche principali

- 4 zone di cottura con riconoscimento automatico della padella (selezionabili 4 zone in contemporanea)
- 1 Zona Flexy & H-Move Function
- Power Management: gestione assorbimento della potenza a 5 livelli
- Funzione Booster: 4 livelli
- Funzioni speciali in accesso diretto: Mantenimento in caldo, Cottura lenta, Fusione, Ebollizione
- Wi-Fi con App hOn (solo ricette)

Sistema di controllo

- Comandi elettronici touch: Interfaccia Dual Slider
- Led Rossi
- 15 Livelli di potenza + Booster

Altre caratteristiche

- Compatibilità con termosonda
- Timer elettronico
- Funzione pausa
- Sicurezza bambino
- Indicatore surriscaldamento
- Indicatore fuoriuscita liquidi
- Indicatore calore residuo
- Installazione veloce Easy Clip
- H-Fit: sostituzione piano gas semplificata
- Possibilità di installazione a filo top
- Potenza totale 7,4 kW

Codice prodotto

33803396

Codice EAN

8059019084626

Prezzo

1.050 €

PIANO A INDUZIONE 60 CM INTERFACCIA DUAL SLIDER

HEAT LINK
ZONEMULTI
SLIDER

HTP644MCBB

Piano cottura induzione

Materiale

- Vetroceramica con finitura a filo

Larghezza

- 60 cm

Caratteristiche principali

- 4 zone di cottura con riconoscimento automatico della padella (selezionabili 4 zone in contemporanea)
- 1 Heat Link Zone
- Power Management: gestione assorbimento della potenza a 5 livelli
- Funzione Booster 4 livelli
- Funzioni speciali in accesso diretto: Funzione Stop & Go, Mantenimento in caldo

Sistema di controllo

- Comandi elettronici touch: Interfaccia Multislider
- Led Rossi
- 9 Livelli di potenza + Booster

Altre caratteristiche

- Timer elettronico
- Funzione pausa
- Sicurezza bambino
- Indicatore surriscaldamento
- Indicatore fuoriuscita liquidi
- Possibilità di installazione a filo top
- Indicatore calore residuo
- Potenza totale 7,2 kW

Codice prodotto

33803375

Codice EAN

8059019078854

Prezzo

850 €

PIANO INDUZIONE 60 CM INTERFACCIA MULTISLIDER



MULTI
SLIDER

HI642MCBB

Piano cottura induzione

Materiale

- Vetroceramica con finitura a filo

Larghezza

- 60 cm

Caratteristiche principali

- 4 zone di cottura con riconoscimento automatico della padella (selezionabili 4 zone in contemporanea)
- Power Management: gestione assorbimento della potenza a 5 livelli
- Funzione Booster 4 livelli
- Funzioni speciali in accesso diretto: Funzione Stop & Go, Mantenimento in caldo

Sistema di controllo

- Comandi elettronici touch: Interfaccia Multislider
- Led Rossi
- 9 Livelli di potenza + Booster

Altre caratteristiche

- Timer elettronico
- Funzione pausa
- Sicurezza bambino
- Indicatore surriscaldamento
- Indicatore fuoriuscita liquidi
- Possibilità di installazione a filo top
- Indicatore calore residuo
- Potenza totale 7,2 kW

Codice prodotto

33803374

Codice EAN

8059019078847

Prezzo

740 €

PIANO A INDUZIONE 60 CM INTERFACCIA CON CONTROLLO CENTRALE



HI642C/EI

Piano cottura induzione

Materiale

- Vetroceramica con finitura a filo

Larghezza

- 60 cm

Caratteristiche principali

- 4 zone di cottura con riconoscimento automatico della padella (selezionabili 4 zone in contemporanea)
- Power Management: gestione assorbimento della potenza a 5 livelli
- Funzione Booster 4 livelli

Sistema di controllo

- Comandi elettronici touch: Interfaccia Controllo Centrale
- Led Rossi
- 9 Livelli di potenza + Booster

Altre caratteristiche

- Timer elettronico
- Sicurezza bambino
- Indicatore surriscaldamento
- Indicatore fuoriuscita liquidi
- Indicatore calore residuo
- Possibilità di installazione a filo top
- Potenza totale 7,2 kW

Codice prodotto

33803453

Codice EAN

8059019091303

Prezzo

700 €

PIANO 60 CM COMANDI ELETTRONICI TOUCH

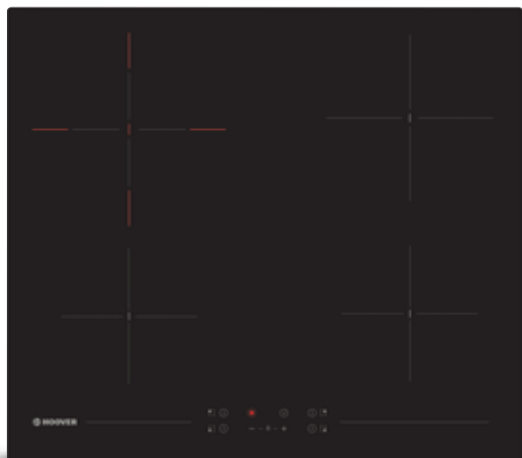

HH64DCT

Piano cottura elettrico

Materiale

- Vetroceramica con finitura a filo

Larghezza

- 60 cm

Caratteristiche principali

- 4 zone di cottura con riconoscimento automatico della padella
- Funzione Booster 4 livelli

Sistema di controllo

- Comandi elettronici touch
- Led Rossi
- 10 livelli di potenza

Altre caratteristiche

- Timer elettronico
- Funzione pausa
- Sicurezza bambino
- Segnale surriscaldamento
- Segnale fuoriuscita liquidi
- Indicatore calore residuo
- Possibilità di installazione a filo top
- Potenza totale 6,4 kW

Codice prodotto	Codice EAN	Prezzo
33801928	8016361962460	820 €



**PIANO INDUZIONE CON
CAPPA INTEGRATA 80 CM**

HIH8ICE
33803472

HIH8ICF*
33803473

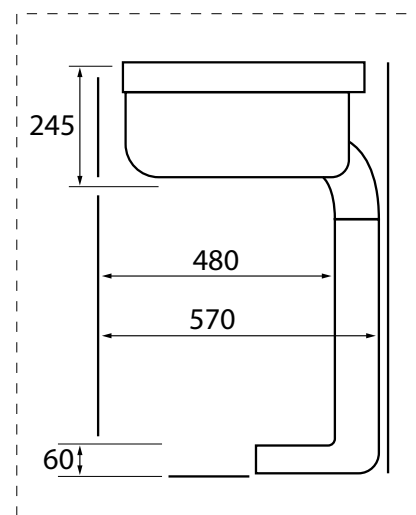
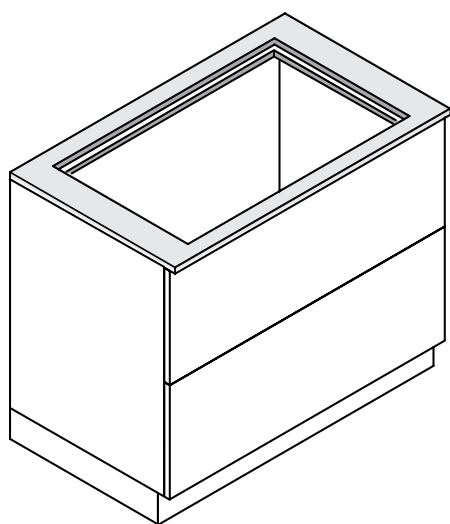
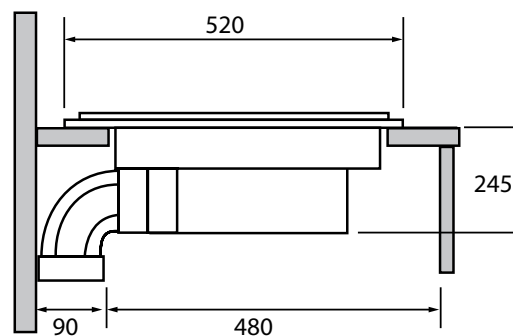
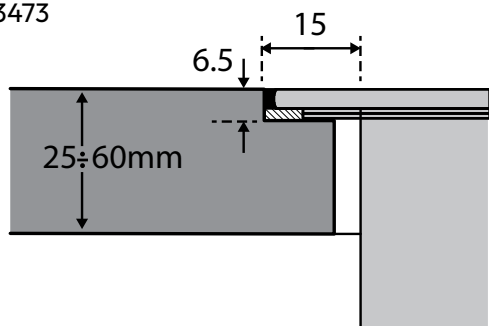

*VERSIONE FILTRANTE

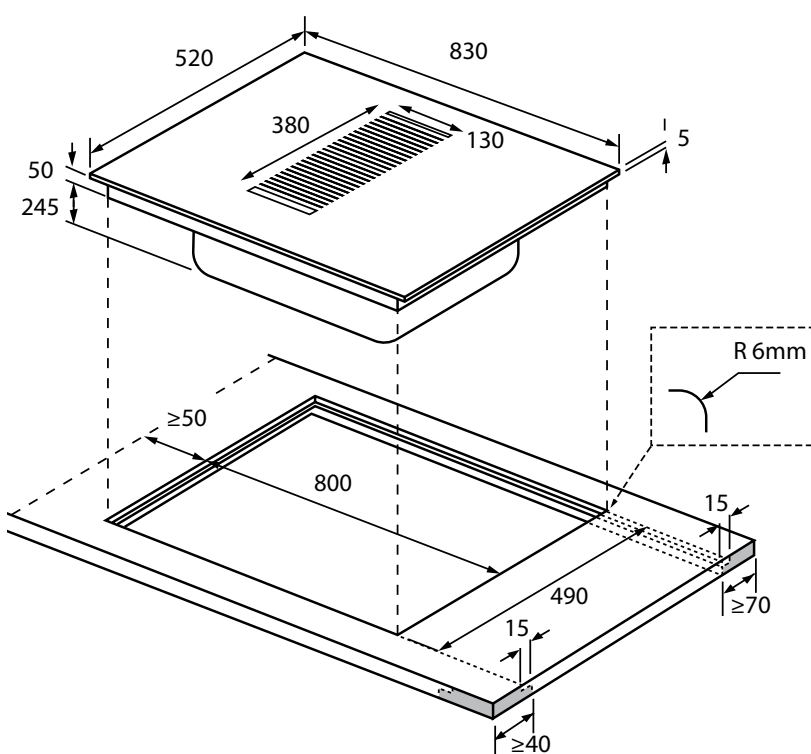

PIANO INDUZIONE CON
CAPPA INTEGRATA 60 CM

HIH6ICE
33803474

HIH6ICF
33803475

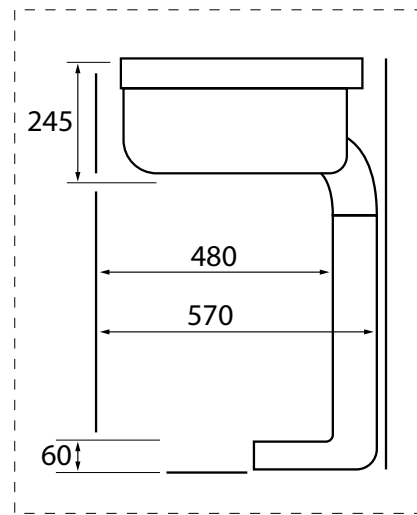
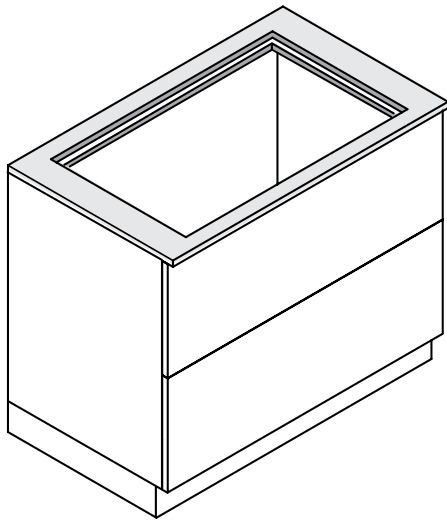
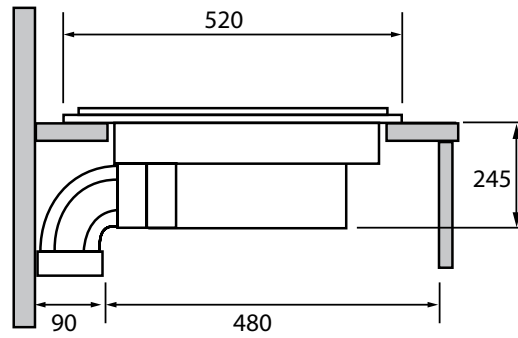
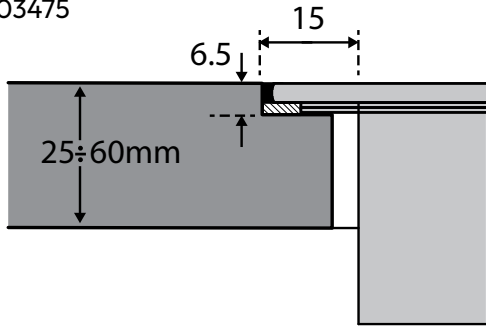

*VERSIONE FILTRANTE

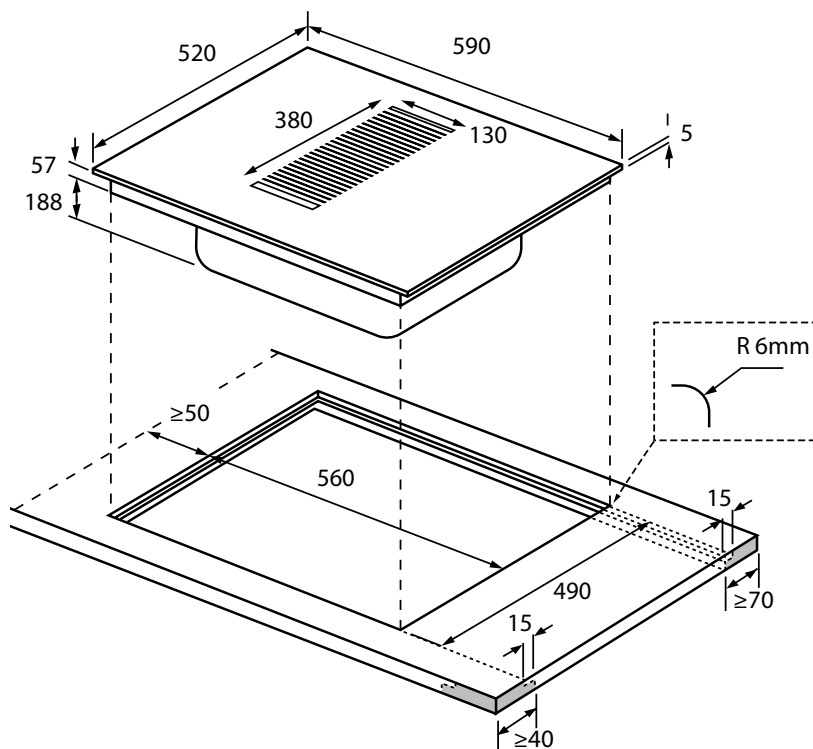

**PIANO INDUZIONE
90 CM**

HIFS954MCTT
33803357

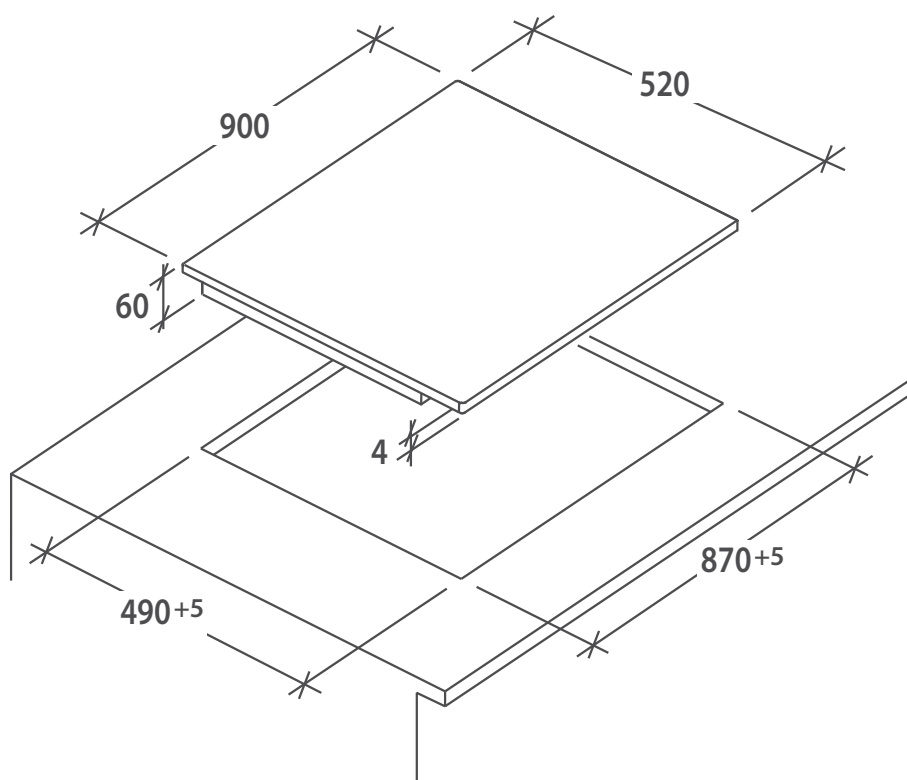

**PIANO INDUZIONE
80 CM**

HIFS85MCTT/1
33803364

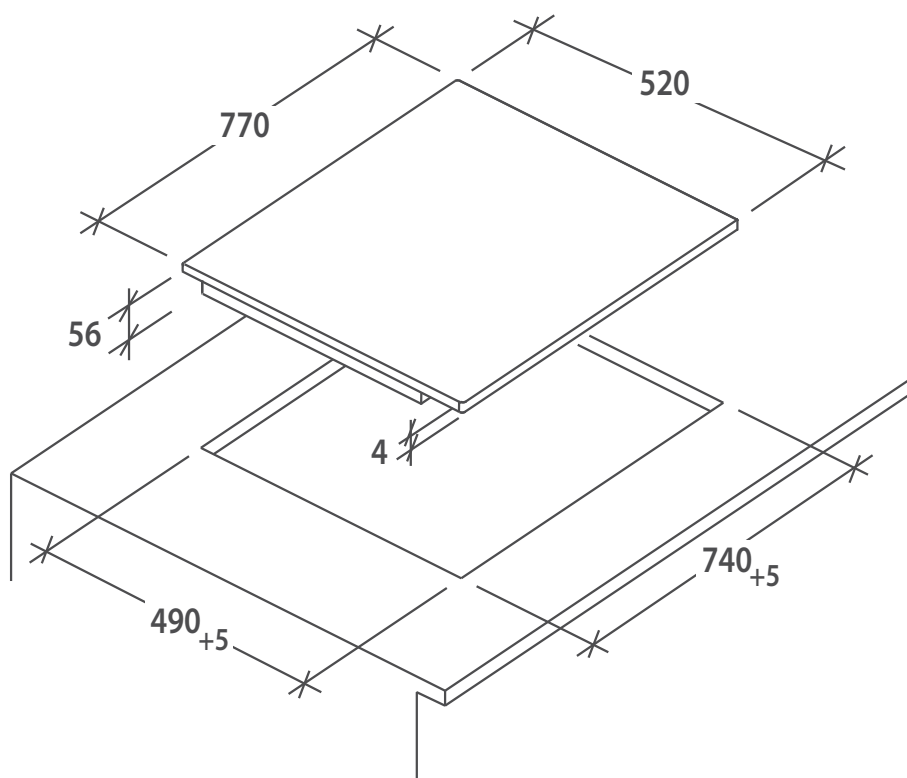

PIANO INDUZIONE
80 CM

HIF84DCS
33803414

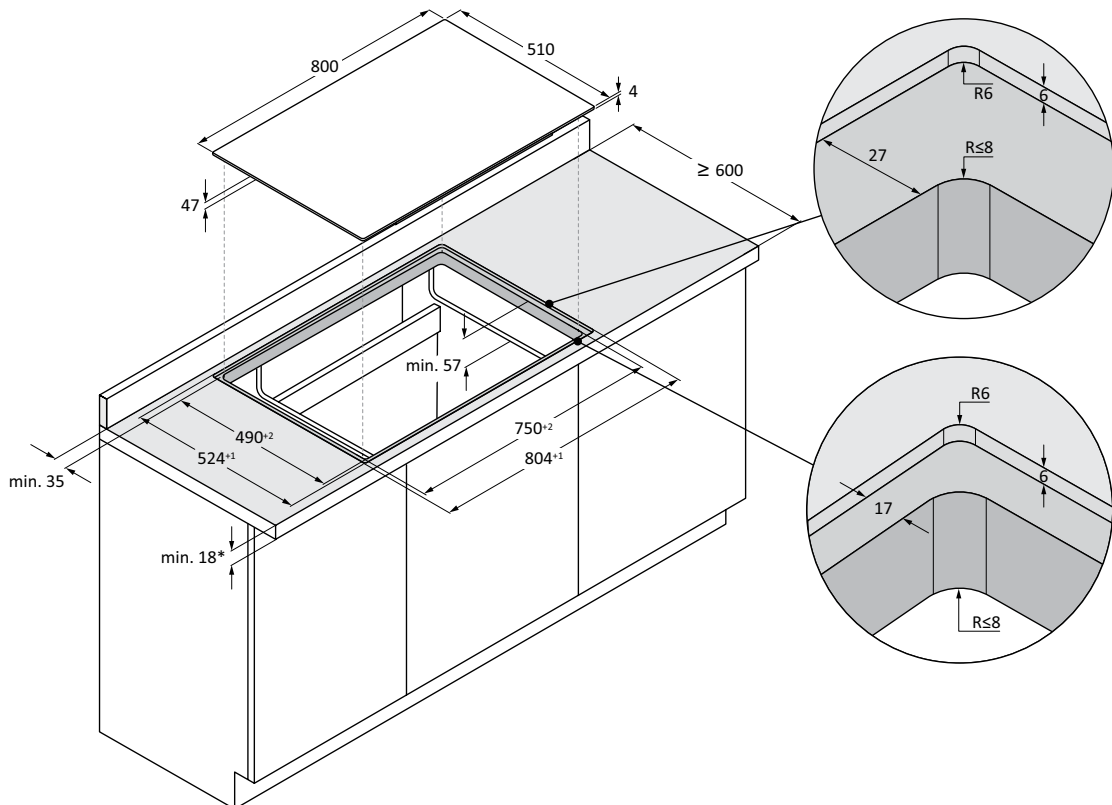
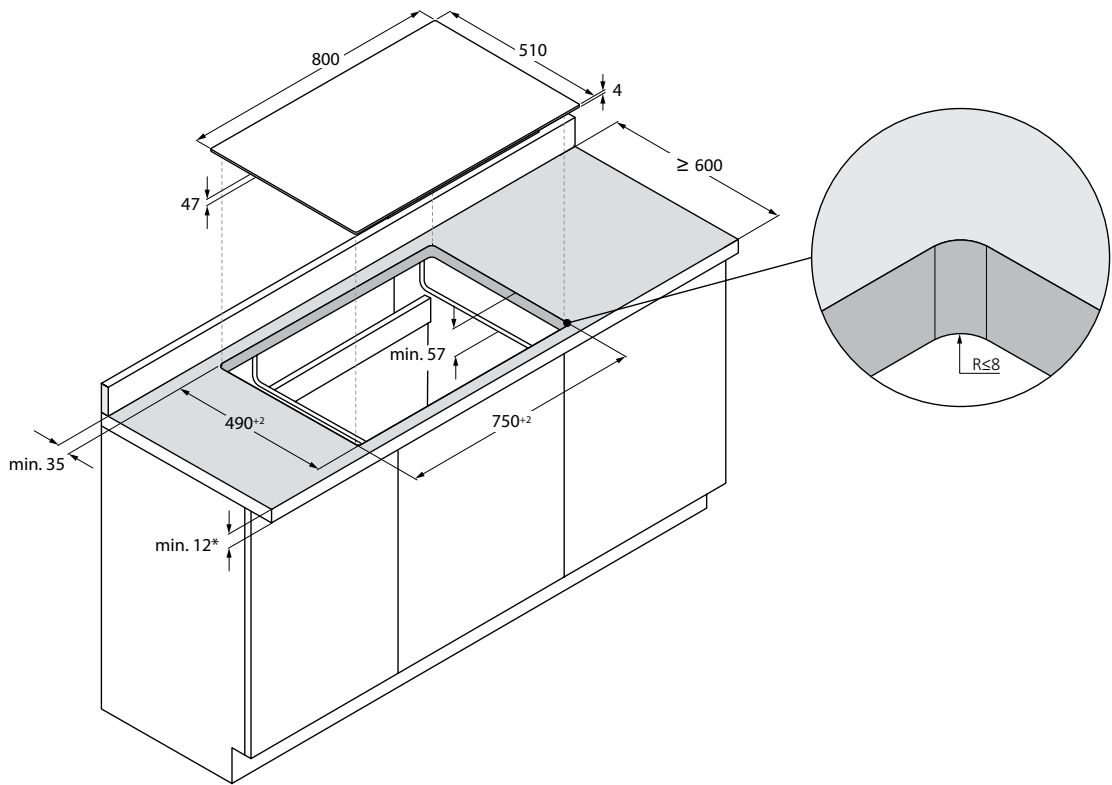

**PIANO INDUZIONE
60 CM**

H2MT68DCS
33803408

HIF64DCS
33803396

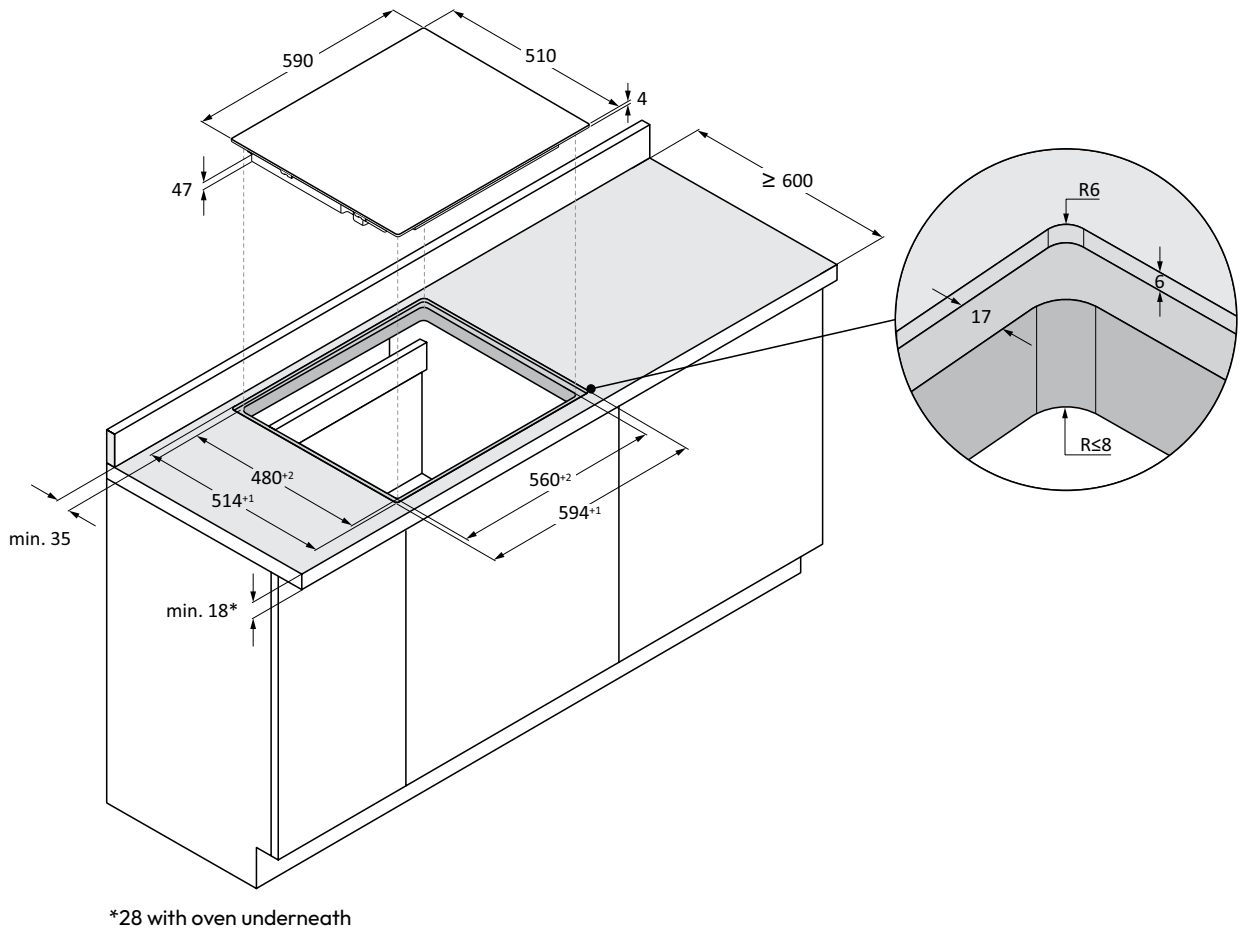
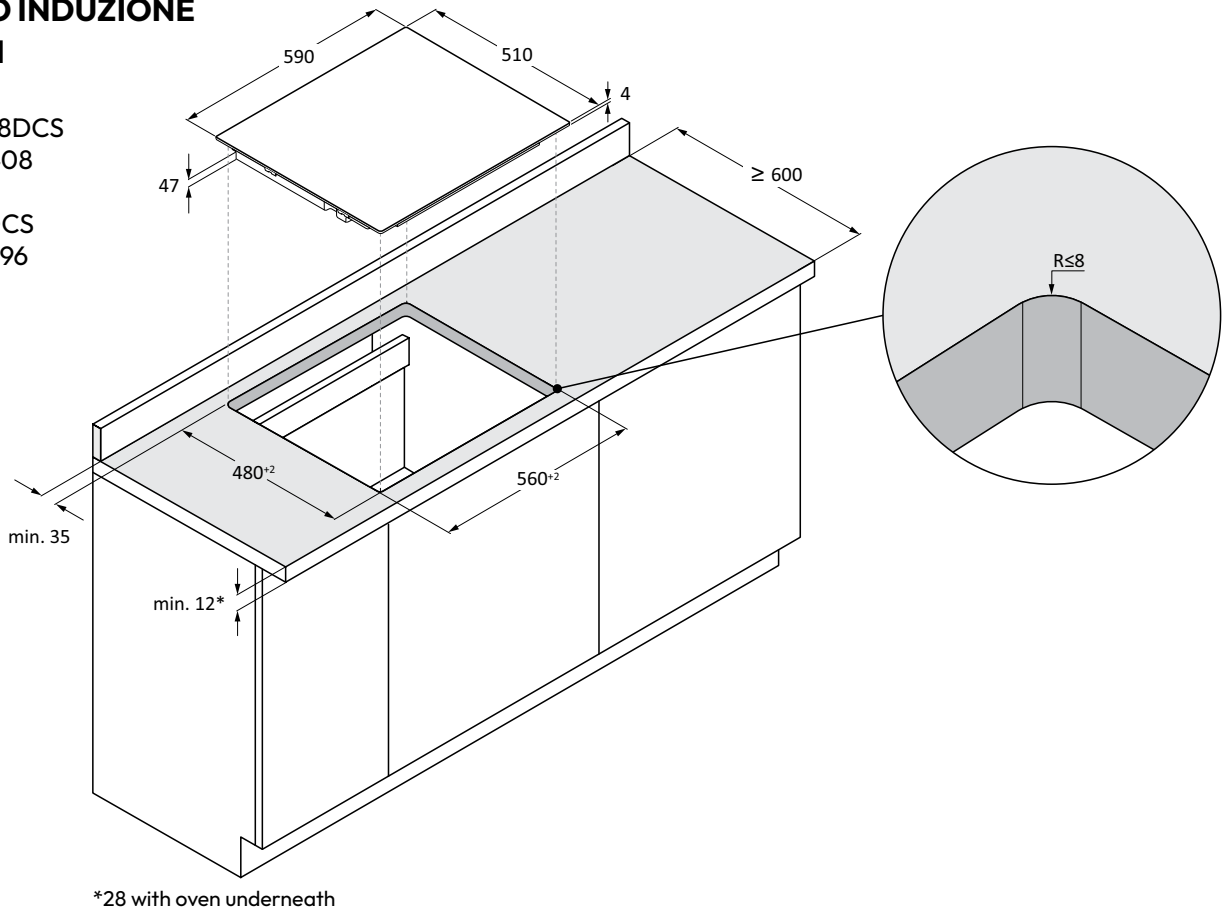

**PIANO INDUZIONE
60 CM**

HTP644MCBB
33803375

HI642MCBB
33803374

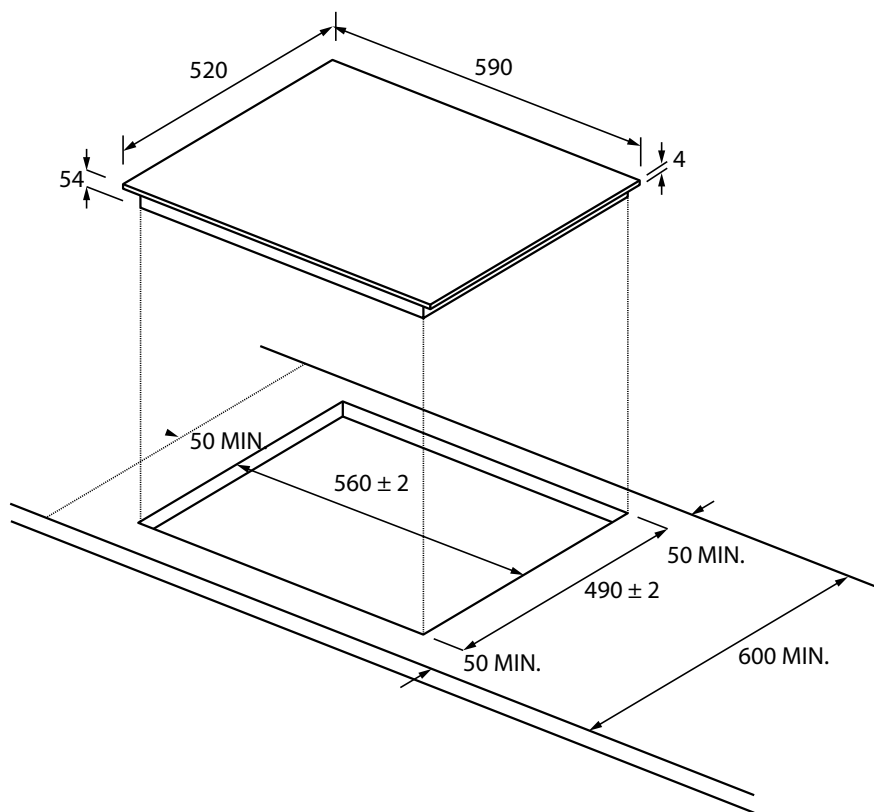

**PIANO INDUZIONE
60 CM**

HI642C/E1
33803453

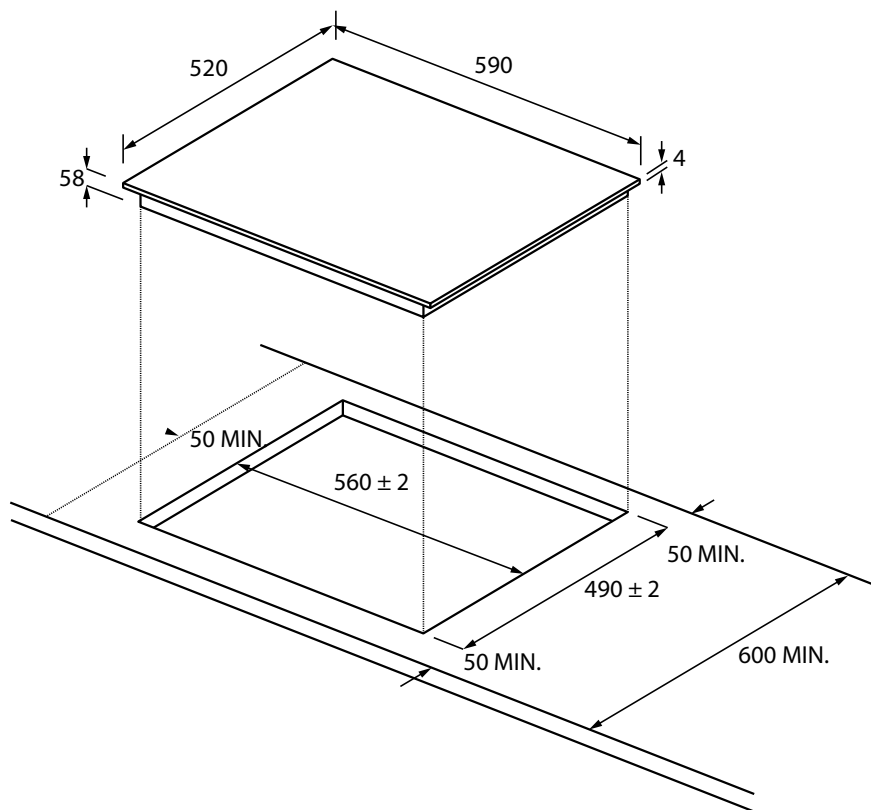

PIANO ELECTRIC VETROCERAMICA
60 CM

HH64DCT
33801928

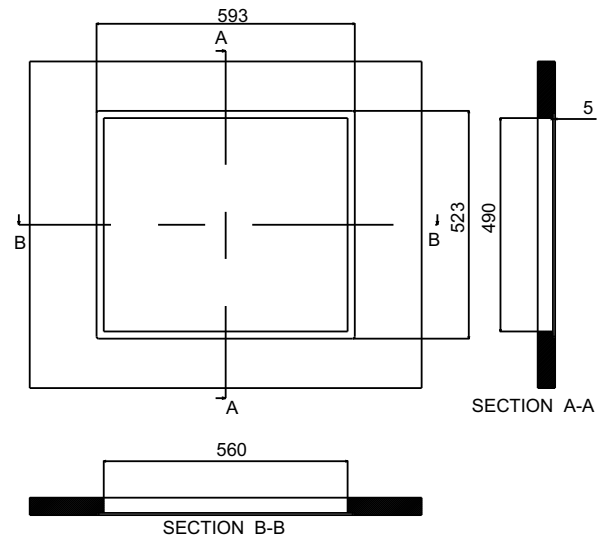
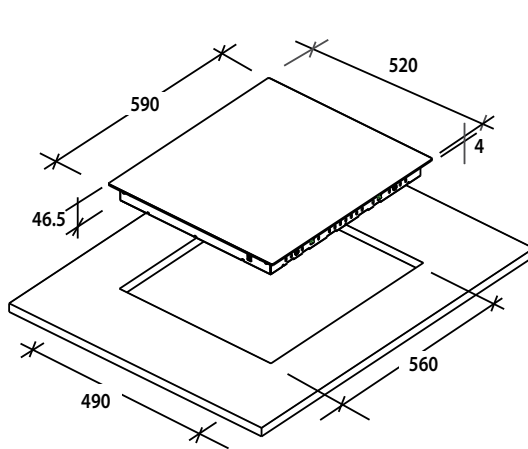



PIANI COTTURA

GAS SU VETRO

Una gamma completa con un nuovo design raffinato e differenti estetiche in base alla collezione. Grazie a robuste griglie in ghisa potrai avere più stabilità per la tua cucina di ogni giorno.

DESIGN PREMIUM

DURATURO E FACILE DA PULIRE

Il vetro temperato offre un'eccezionale resistenza a graffi e abrasioni; in più è estremamente facile da pulire. Basta rimuovere le griglie e metterle in lavastoviglie per un'azione completamente igienica.

VETRO TEMPERATO E PULIZIA SENZA SFORZO



GAS SU METALLO

VASTA GAMMA

I piani cottura Hoover sono disponibili in **varie dimensioni, colori e materiali**: 60 cm o 75 cm di larghezza in acciaio inox.

Sono disponibili diverse configurazioni per soddisfare le esigenze di tutti (diamante, big front, wok centrale e laterale).

OPZIONI DI DIMENSIONE

CUCINA MODERNA

Design rivisto in base ad ogni collezione: nuove griglie, nuove manopole e bruciatori total black.

DESIGN ALL'AVANGUARDIA

MASSIMA STABILITÀ

Le griglie delle pentole in ghisa garantiscono una distribuzione **rapida ed efficiente del calore**, combinata con una **durata** eccezionale. Ciò semplifica il movimento di pentole e padelle sul piano cottura mantenendo una maggiore stabilità della pentola.

GRIGLIE IN GHISA

PRECISIONE ASSOLUTA*

Il sistema Feel Flame ti consente di ottenere flessibilità e piena precisione durante la cottura. Grazie al sensibile feedback, puoi impostare il corretto livello di gas senza guardare la fiamma.

SISTEMA FEEL FLAME

* Solo su alcuni modelli

MASSIMO CONTROLLO DEL CALORE E MASSIMA FLESSIBILITÀ*

I bruciatori a doppia corona consentono una **generazione di calore potente e uniforme**, raggiungendo una potenza fino a 5 Kw, e sono ideali quando si utilizzano pentole molto grandi. Inoltre, grazie alla sua Dual Valve, puoi **gestire separatamente gli anelli del tuo bruciatore**, scegliendo solo l'interno, l'esterno o entrambi contemporaneamente.

BRUCIATORI DOPPIA CORONA / DOPPIA VALVOLA

* Solo su alcuni modelli

/ PIANO A GAS IN VETRO 75 CM

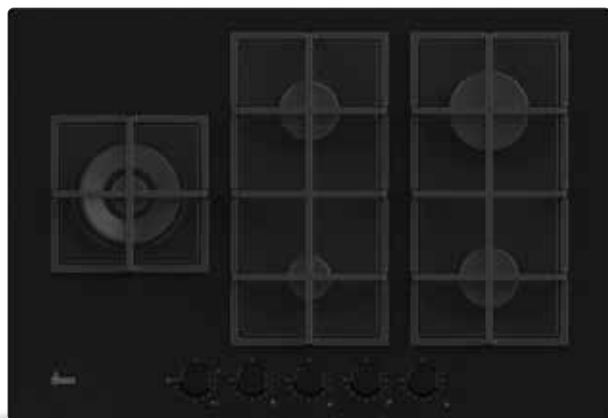

11,7
kW

CONSUMO

HVG7WL4WC5B

Piano cottura gas

Materiale

- Vetro temperato nero

Larghezza

- 75 cm

Caratteristiche principali

- 3 Griglie in ghisa
- 5 bruciatori a gas di cui:
 - Sinistra: doppia corona 4,5 Kw
 - Posteriore centrale: fuoco semi-rapido 1,75 Kw
 - Anteriore centrale: fuoco ausiliario 1 Kw
 - Anteriore destra: fuoco rapido 2,7 kW
 - Posteriore destra: fuoco semi-rapido 1,75 Kw

Altre caratteristiche

- Potenza Totale 11,7 kW
- Alimentazione: gas metano (G20)
- Kit ricambio per alimentazione a gas liquido (G30)
- Griglie lavabili in lavastoviglie

Codice prodotto	Codice EAN	Prezzo
33803128	8059019050737	840 €

/ PIANO A GAS IN VETRO 75 CM



12,65
kW

CONSUMO

HVG74WC3B

Piano cottura gas

Materiale

- Vetro nero

Larghezza

- 75 cm

Caratteristiche principali

- 3 Griglie in ghisa
- 5 bruciatori a gas di cui:
 - Anteriore sinistra: fuoco ausiliario 1 kW
 - Posteriore sinistra: fuoco rapido 2,7 kW
 - Anteriore destra: fuoco semi-rapido 1,75 kW
 - Posteriore destra: fuoco rapido 2,7 kW
 - Centrale: doppia corona 4,5 kW

Altre caratteristiche

- Potenza Totale 12,65 kW
- Alimentazione: gas metano (G20)
- Kit ricambio per alimentazione a gas liquido (G30)
- Griglie lavabili in lavastoviglie

Codice prodotto	Codice EAN	Prezzo
33803510	8059019093031	810 €

/ PIANO A GAS IN VETRO 75 CM

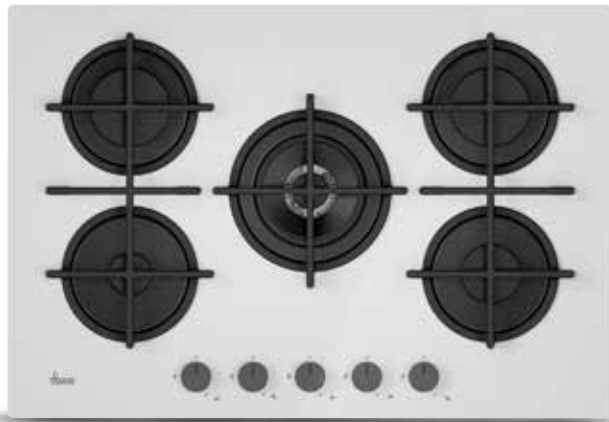

12,15
kW

CONSUMO

HVG74C3W

Piano cottura gas

Materiale

- Vetro bianco

Larghezza

- 75 cm

Caratteristiche principali

- 3 Griglie in ghisa
- 5 bruciatori a gas di cui:
 - Anteriore sinistra: fuoco ausiliario 1 kW
 - Posteriore sinistra: fuoco rapido 2,7 kW
 - Anteriore destra: fuoco semi-rapido 1,75 kW
 - Posteriore destra: fuoco rapido 2,7 kW
 - Centrale: doppia corona 4 kW

Altre caratteristiche

- Potenza Totale 12,15 kW
- Alimentazione: gas metano (G20)
- Kit ricambio per alimentazione a gas liquido (G30)
- Griglie lavabili in lavastoviglie

Codice prodotto	Codice EAN	Prezzo
33803509	8059019093024	770 €

/ PIANO A GAS IN VETRO 60 CM



8,15
kW

CONSUMO

HVG6DC5B

Piano cottura gas

Materiale

- Vetro temperato nero

Larghezza

- 60 cm

Caratteristiche principali

- 3 Griglie in ghisa
- 4 bruciatori a gas di cui:
 - Sinistra: doppia corona 2,7 Kw
 - Destra: doppia corona 2,7 Kw
 - Anteriore centrale: fuoco ausiliario 1 Kw
 - Posteriore destra: fuoco semi-rapido 1,75 kW

Altre caratteristiche

- Potenza Totale 8,15 kW
- Alimentazione: gas metano (G20)
- Kit ricambio per alimentazione a gas liquido (G30)
- Griglie lavabili in lavastoviglie

Codice prodotto	Codice EAN	Prezzo
33803127	8059019050720	670 €

/ PIANO A GAS IN VETRO 60 CM



9,45
kW

CONSUMO

HVG6BR4C3B

Piano cottura gas

Materiale

- Vetro nero

Larghezza

- 60 cm

Caratteristiche principali

- 2 Griglie in ghisa
- 4 bruciatori a gas di cui:
 - Anteriore sinistra: fuoco ausiliario 1 kW
 - Posteriore sinistra: doppia corona 4 kW
 - Posteriore destra: fuoco rapido 2,7 kW
 - Anteriore destra: fuoco semi-rapido 1,75 kW

Altre caratteristiche

- Potenza Totale 9,45 kW
- Alimentazione: gas metano (G20)
- Kit ricambio per alimentazione a gas liquido (G30)
- Griglie lavabili in lavastoviglie

Codice prodotto	Codice EAN	Prezzo
33803507	8059019093000	640 €

/ PIANO A GAS IN VETRO 60 CM



9,45
kW

CONSUMO

HVG6BR4C3W

Piano cottura gas

Materiale

- Vetro bianco

Larghezza

- 60 cm

Caratteristiche principali

- 2 Griglie in ghisa
- 4 bruciatori a gas di cui:
 - Anteriore sinistra: fuoco ausiliario 1 kW
 - Posteriore sinistra: doppia corona 4 kW
 - Posteriore destra: fuoco rapido 2,7 kW
 - Anteriore destra: fuoco semi-rapido 1,75 kW

Altre caratteristiche

- Potenza Totale 9,45 kW
- Alimentazione: gas metano (G20)
- Kit ricambio per alimentazione a gas liquido (G30)
- Griglie lavabili in lavastoviglie

Codice prodotto	Codice EAN	Prezzo
33803508	8059019093017	640 €

/ PIANO A GAS 75 CM

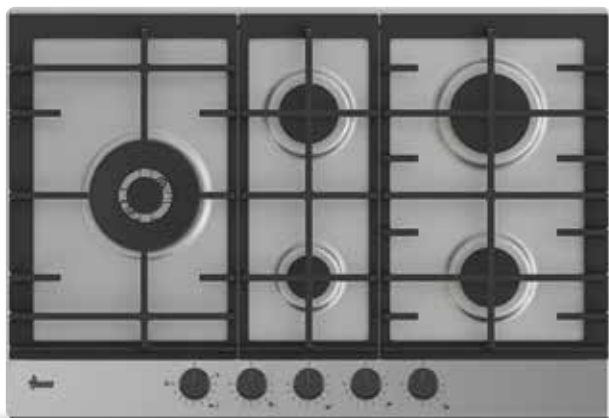

12,2
kW

CONSUMO

HHG7WL5WC5X

Piano cottura gas

Materiale

- Acciaio

Larghezza

- 75 cm

Caratteristiche principali

- 3 Griglie in ghisa
- 5 bruciatori a gas di cui:
 - Destra: doppia corona 5 Kw
 - Posteriore centrale: fuoco semi-rapido 1,75 kW
 - Anteriore centrale: fuoco ausiliario 1 kW
 - Posteriore destra: fuoco rapido 2,7 kW
 - Anteriore destra: fuoco semi-rapido 1,75 kW

Altre caratteristiche

- Potenza Totale 12,2 kW
- Alimentazione: gas metano (G20)
- Kit ricambio per alimentazione a gas liquido (G30)
- Griglie lavabili in lavastoviglie

Codice prodotto	Codice EAN	Prezzo
33803126	8059019050713	740 €

/ PIANO A GAS 75 CM



13,15
kW

CONSUMO

HHG75WC5X

Piano cottura gas

Materiale

- Acciaio

Larghezza

- 75 cm

Caratteristiche principali

- 3 Griglie in ghisa
- 5 bruciatori a gas di cui:
 - Centrale: doppia corona 5 Kw
 - Posteriore sinistra: fuoco rapido 2,7 kW
 - Anteriore sinistra: fuoco ausiliario 1 kW
 - Posteriore destra: fuoco rapido 2,7 kW
 - Anteriore destra: fuoco semi-rapido 1,75 kW

Altre caratteristiche

- Potenza Totale 13,15 kW
- Alimentazione: gas metano (G20)
- Kit ricambio per alimentazione a gas liquido (G30)
- Griglie lavabili in lavastoviglie

Codice prodotto	Codice EAN	Prezzo
33803125	8059019050706	740 €

/ PIANO A GAS 75 CM



13,15
kW

CONSUMO

HHG75WC3X

Piano cottura gas

Materiale

- Acciaio Inox

Larghezza

- 75 cm

Caratteristiche principali

- 3 Griglie in ghisa
- 5 bruciatori a gas di cui:
 - Anteriore sinistra: fuoco ausiliario 1 kW
 - Posteriore sinistra: fuoco rapido 2,7 kW
 - Posteriore destra: fuoco rapido 2,7 kW
 - Anteriore destra: fuoco semi-rapido 1,75 kW
 - Centrale: doppia corona dual 5 kW

Altre caratteristiche

- Potenza Totale 13,15 kW
- Alimentazione: gas metano (G20)
- Kit ricambio per alimentazione a gas liquido (G30)
- Griglie lavabili in lavastoviglie

Codice prodotto	Codice EAN	Prezzo
33803512	8059019093055	650 €

/ PIANO A GAS 60 CM



10,45
kW

CONSUMO

HHG6D5WC5X

Piano cottura gas

Materiale

- Acciaio

Larghezza

- 60 cm

Caratteristiche principali

- 2 Griglie in ghisa
- 4 bruciatori a gas di cui:
 - Sinistra: doppia corona 5 Kw
 - Posteriore centrale: fuoco semi-rapido 1,75 kW
 - Anteriore centrale: fuoco ausiliario 1 kW
 - Destra: fuoco rapido 2,7 kW

Altre caratteristiche

- Potenza Totale 10,45 kW
- Alimentazione: gas metano (G20)
- Kit ricambio per alimentazione a gas liquido (G30)
- Griglie lavabili in lavastoviglie

Codice prodotto	Codice EAN	Prezzo
33803129	8059019050744	650 €

/ PIANO A GAS 60 CM



10,45
kW

CONSUMO

HHG6D5WC3X

Piano cottura gas

Materiale

- Acciaio Inox

Larghezza

- 60 cm

Caratteristiche principali

- 2 Griglie in ghisa
- 4 bruciatori a gas di cui:
 - Sinistra: doppia corona 5 kW
 - Destra: fuoco rapido 2,7 kW
 - Centrale anteriore: fuoco ausiliario 1 kW
 - Centrale posteriore: fuoco semi-rapido 1,75 kW

Altre caratteristiche

- Potenza Totale 10,45 kW
- Alimentazione: gas metano (G20)
- Kit ricambio per alimentazione a gas liquido (G30)
- Griglie lavabili in lavastoviglie

Codice prodotto	Codice EAN	Prezzo
33803514	8059019093079	560 €

/ PIANO A GAS 60 CM



9,65
kW

CONSUMO

HHG6BF4C3X

Piano cottura gas

Materiale

- Acciaio Inox

Larghezza

- 60 cm

Caratteristiche principali

- 2 Griglie in ghisa
- 4 bruciatori a gas di cui:
 - Anteriore sinistra: doppia corona 4,2 kW
 - Posteriore sinistra: fuoco semi-rapido 1,75 kW
 - Posteriore destra: fuoco rapido 2,7 kW
 - Anteriore destra: fuoco ausiliario 1 kW

Altre caratteristiche

- Potenza Totale 9,65 kW
- Alimentazione: gas metano (G20)
- Kit ricambio per alimentazione a gas liquido (G30)
- Griglie lavabili in lavastoviglie

Codice prodotto	Codice EAN	Prezzo
33803511	8059019093048	560 €

/ PIANO A GAS IN VETRO 75 CM

HVG7WL4WC5B
33803128

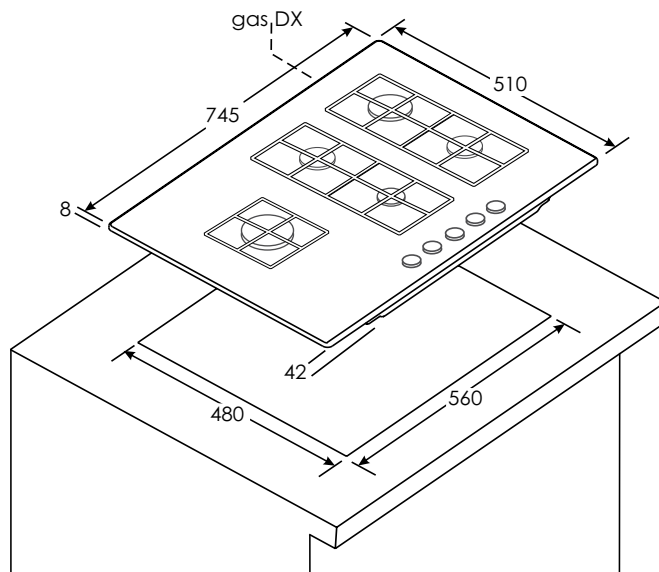

/ PIANO A GAS IN VETRO 75 CM

HVG74WC3B
33803510

HVG74C3W
33803509

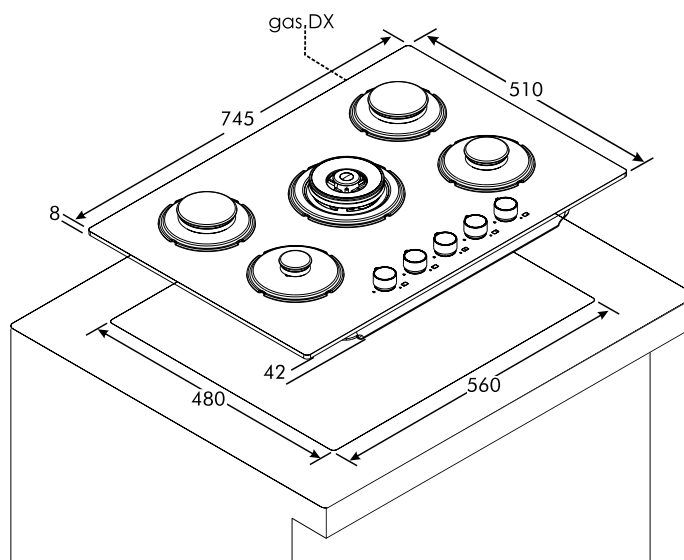

/ PIANO A GAS IN VETRO 60 CM

HVG6DC5B
33803127

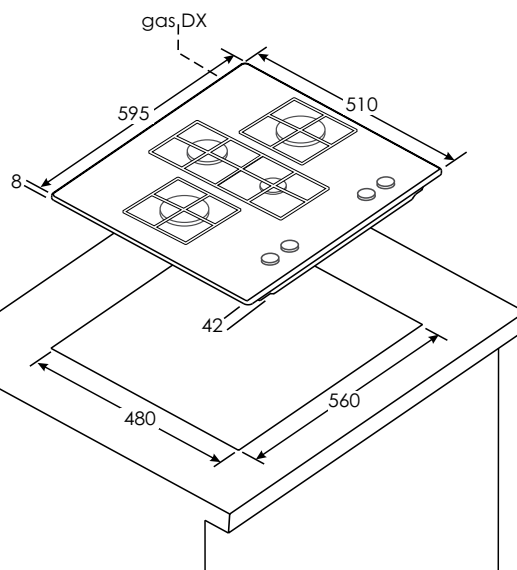

/ PIANO A GAS IN VETRO 60 CM

HVG6BR4C3B
33803507

HVG6BR4C3W
33803508

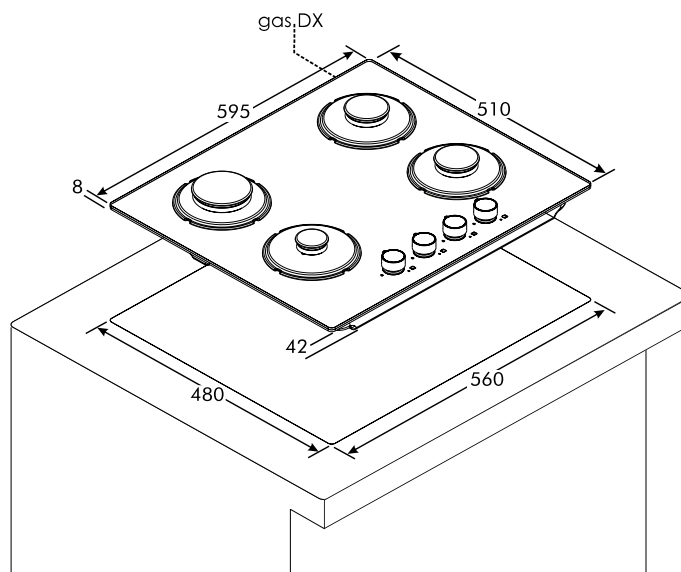

/ PIANO A GAS 75 CM

HHG7WL5W5C5X
33803126

HHG75WC5X
33803125

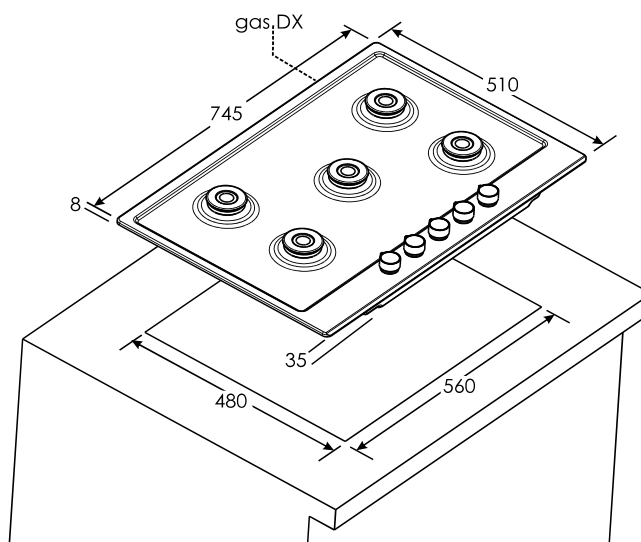

/ PIANO A GAS 60 CM

HHG6D5WC5X
33803129

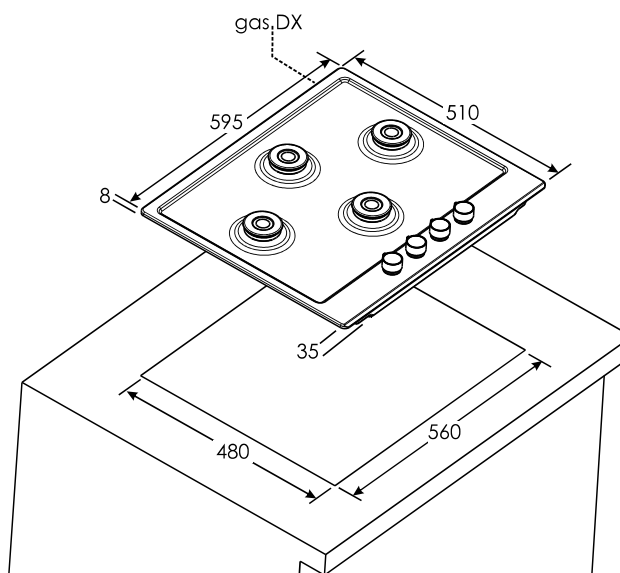

/ PIANO A GAS 75 CM

HHG6D5WC5X
33803512

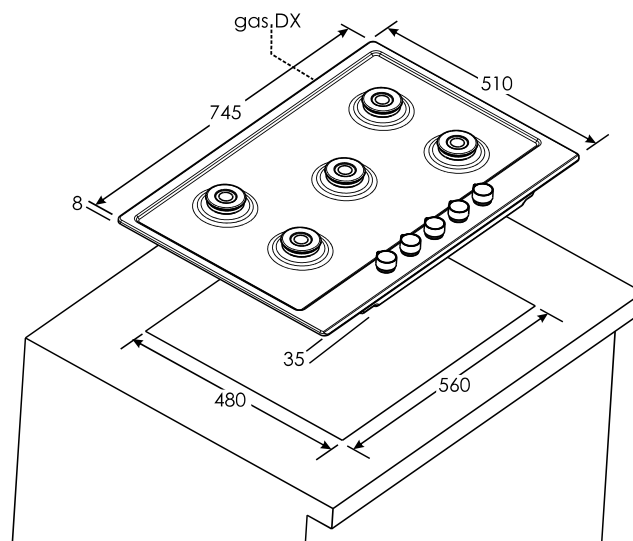

/ PIANO A GAS 60 CM

HHG6BF4C3X
33803511

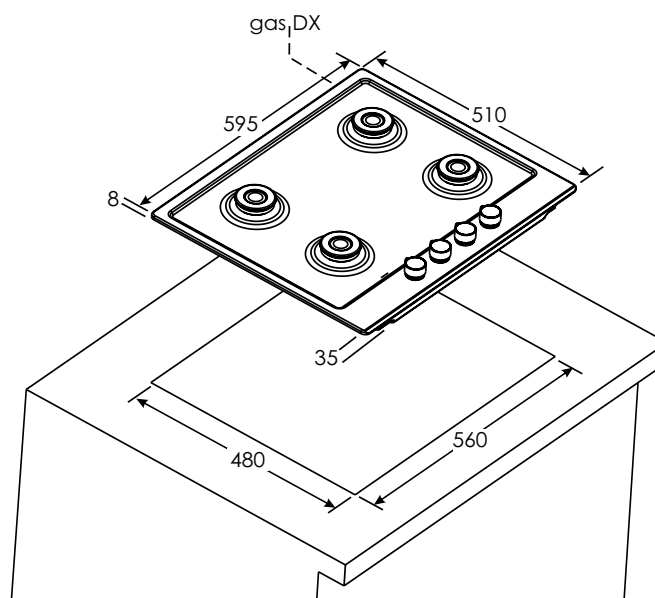

/ PIANO A GAS IN VETRO 60 CM

HHG6D5WC3X
33803514

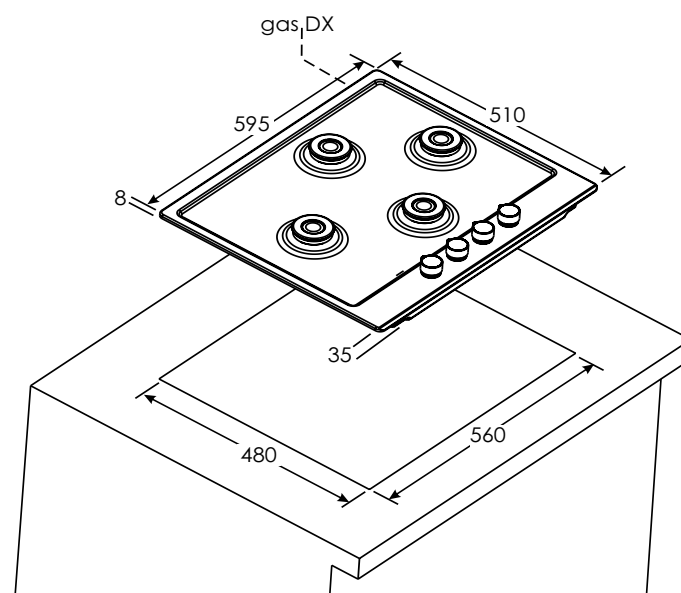



/ H-FRIDGES

Gamma frigoriferi

Hoover dispone di una vasta gamma di frigoriferi ad incasso completamente rinnovati in ogni dettaglio.

La vasta gamma di congelatori e frigoriferi consente di scegliere le prestazioni, la tecnologia, i materiali, le dimensioni e la classe energetica che meglio soddisfa le tue esigenze di conservazione.

Ottieni eccezionali performance dal tuo frigo.

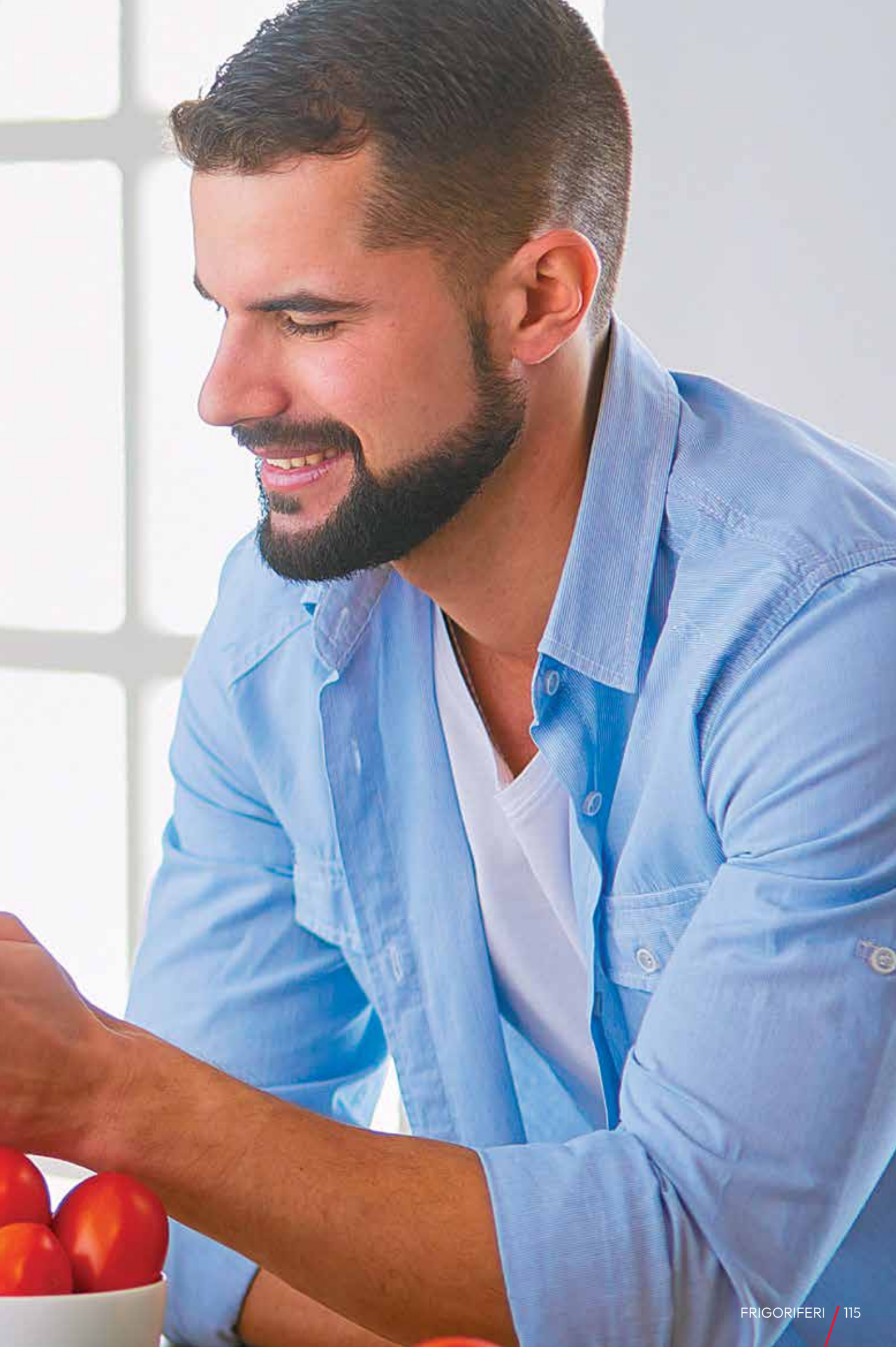



FRIGORIFERI



/ H-FRIDGE 400

Distribuzione uniforme dell'aria, conservazione più sana

Hoover presenta il nuovo H-Fridge, un'esclusiva soluzione Total No Frost* che garantisce una distribuzione uniforme dell'aria su tutti i livelli per mantenere i cibi freschi e gustosi più a lungo. Grazie alle funzioni intelligenti dell'app hOn, puoi ottimizzare la conservazione di frutta, verdura e cibi delicati per ottenere i migliori risultati, direttamente dal tuo smartphone.

* Solo su alcuni modelli

MANTIENI IL TUO CIBO FRESCO PIÙ A LUNGO

Mantieni il tuo cibo fresco più a lungo, prevenendo l'essiccazione e evitando sprechi. Con l'innovativa **Circle Fresh**, il tuo frigorifero garantisce temperature regolari e uniformi, insieme a un'umidità ottimale in ogni angolo. Dì addio alla formazione di brina e ghiaccio, grazie alla tecnologia Total No Frost*.

* Solo su alcuni modelli

PERFETTO CONTROLLO DI UMIDITÀ

Preserva il tuo cibo con l'Adaptive Humidity Area*. Mantieni la frutta e la verdura al livello di umidità perfetto, senza alcun intervento manuale.

* Solo su alcuni modelli

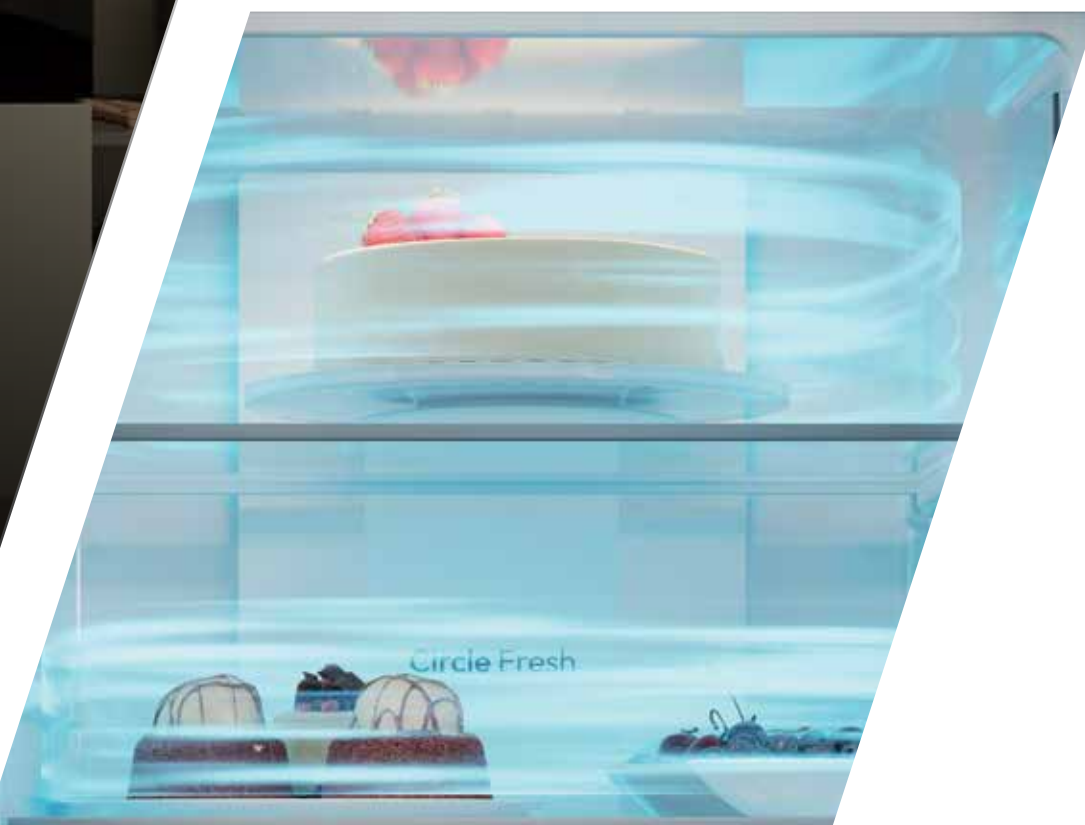



FRIGORIFERI

DESIGN & STILE

I nuovi frigoriferi Hoover, insieme **all'efficienza**, aggiungono un tocco di **eleganza** alla tua cucina con **il suo design** e un mondo di possibilità per **soddisfare le tue esigenze di spazio e il tuo gusto estetico**.

MAXI CAPACITÀ PER UNA MIGLIORE CONSERVAZIONE

Più spazio nel tuo frigorifero da incasso.* Questi frigoriferi vantano tra il 15% (modello 193x54 cm) e il 50% (modello 193x69 cm, colonna cucina da 75 cm) di capacità di stoccaggio** e fino alla classe energetica E.

MASSIMA CAPACITÀ

* Disponibile solo su alcuni modelli

** Rispetto al frigorifero da incasso a montaggio inferiore di dimensioni standard (177 x 54 cm)

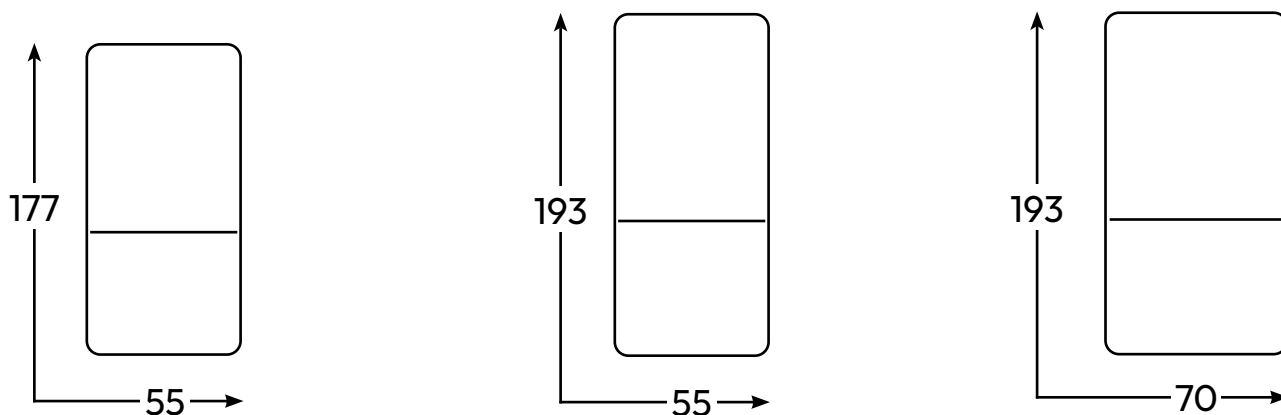

MASSIMO SILENZIO E MIGLIORI PRESTAZIONI

H-FRIDGE TOTAL NO FROST è dotato del compressore Silent Inverter, una tecnologia efficiente che garantisce prestazioni eccezionali e riduce la rumorosità.*

COMPRESSORE SILENT INVERTER

* Disponibile solo su alcuni modelli

MIGLIORE CONSERVAZIONE PER FRUTTA E VERDURA

Uno speciale trattamento antimuffa sulle guarnizioni della porta evita la proliferazione delle muffe.

GUARNIZIONI IGIENE

MIGLIORE CONSERVAZIONE PER FRUTTA E VERDURA

Il cassetto Cool Space Plus con controllo dell'umidità consente la regolazione ideale dell'umidità, preservando sempre il gusto e la consistenza dei tuoi alimenti freschi, come frutta e verdura.

COOL SPACE PLUS

CONSERVARE LE BOTTIGLIE DI VINO IN MODO SICURO

Un unico robusto portabottiglie in metallo ti consente di conservare fino a 7 bottiglie di vino.

PORTABOTTIGLIE

INSTALLAZIONE RAPIDA

Progettato per garantire velocità e precisione, il nostro processo di installazione rende l'installazione dell'elettrodomestico rapida, fluida e senza problemi. Grazie a strumenti avanzati e un design intelligente, è possibile ottenere una configurazione senza misurazioni in soli 15 minuti con un solo trapano. L'assenza di interferenze da parte delle cerniere dei mobili garantisce una vestibilità perfetta, mentre le guide premium, le sagome e le funzioni di autocentratura garantiscono sempre una finitura professionale.

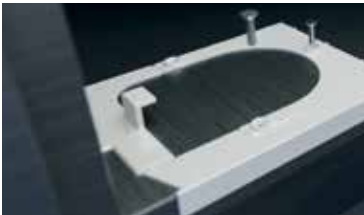

POSIZIONATORI INFERIORI E INTERMEDI

Posizionatore, che consente di trovare l'adattamento ideale per il vostro elettrodomestico all'interno del mobile, senza bisogno di misurazioni.



PIEDINI REGOLABILI

Regola con precisione l'altezza e l'inclinazione del tuo elettrodomestico con i piedini regolabili, garantendo un'installazione piana e stabile. Progettati con otto posizioni delle viti, offrono flessibilità e un montaggio sicuro all'interno del cabinet in legno, garantendo un perfetto allineamento ed equilibrio.



VITI DELLA PORTA PREINSTALLATE

Le viti della porta sono già installate e il cursore della porta è premontato. In questo modo si elimina la necessità di praticare fori nello sportello del prodotto.



CURSORE PORTA

Permette di allineare la porta con le viti preinstallate e fissarla utilizzando il meccanismo di scorrimento della porta per un montaggio preciso e stabile.



CERNIERE DEL COPERCHIO

Il prodotto include un set completo di coperchi delle cerniere, progettati per nascondere sia le cerniere che le viti per un aspetto pulito e lucido. Basta fissarli come indicato per mantenere nascosti tutti gli elementi di fissaggio, garantendo un aspetto senza soluzione di continuità e raffinato.



FRIGORIFERI

/ CONNETTIVITÀ UNICA

Ottieni il massimo dal tuo elettrodomestico. Gestisci il tuo H-FRIDGE* direttamente dal tuo smartphone. Un nuovo set di funzioni innovative che ti permettono di trovare sempre la temperatura perfetta per la migliore conservazione in base alle tue esigenze.

* Solo sui modelli 193x54 cm e 193x69 cm



TEMPERATURA ADATTIVA

Auto Set e My Profile regolano le impostazioni del frigorifero e del congelatore in base alle tue esigenze, mentre la temperatura si adatta alle tue abitudini, agli acquisti e al tempo.

ECO BOX

L'Eco Box dell'app hOn aiuta a risparmiare energia con funzioni come lo Smart Door Counter, il monitoraggio dell'utilizzo della porta e la modalità vacanza, che mette in pausa il raffreddamento quando sei assente. Puoi riavviare da remoto tramite l'app e ottenere suggerimenti per ottimizzare l'efficienza energetica.

AVVISO DI BLACKOUT DEL FRIGORIFERO

Ricevi avvisi tramite l'app hOn sulla disconnessione wifi, garantendo un'azione rapida per prevenire gli sprechi alimentari.

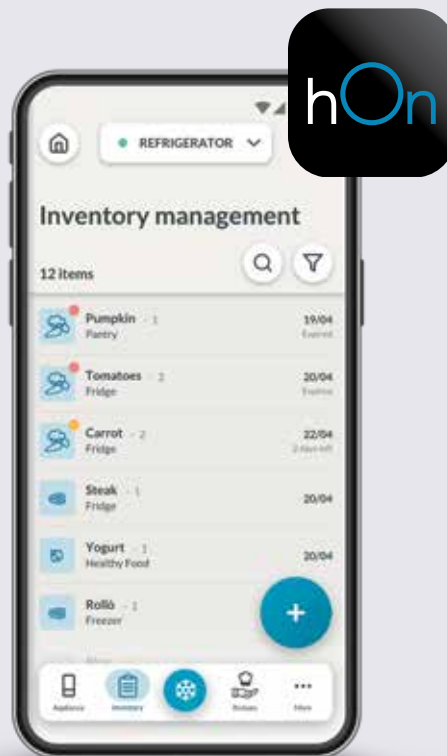

TOTAL NO FROST
193 x 70 CM



WI-FI CLASSE ENERGETICA E TOTAL NO FROST CIRCLE FRESH TOP VISION LED SUPER COOL

HONBQT3719EW

Frigorifero Combinato Total No Frost

Caratteristiche principali

- Classe energetica E
- Tecnologia Total No Frost
- Sistema Aerazione HooverCircleFresh
- Connettività Wi-Fi con App hOn
- Capacità netta totale 382 L
- Illuminazione a SKY Led
- Super raffreddamento/Super Congelamento
- Funzione ECO
- Funzione Vacanza
- Allarme porta (Acustico)
- Livello sonoro 33 dB
- Cerniere scorrevoli
- Classe climatica SN.N.ST.T
- Motore Inverter
- Display LED

Vano frigorifero

- Capacità netta 281 L
- Numero ripiani 4
- Numero balconcini 5
- Adaptive Humidity Area
- Cassetto Crisper

Vano congelatore

- Capacità netta 101 L
- Numero cassetti 3

Accessori inclusi

- 1 Vaschetta ghiaccio
- 1 Porta uova

Dimensioni prodotto senza maniglia AxLxP (mm)

1935 x 690 x 550

Dimensioni nicchia AxLxP (mm)

1941 x 710 x 560 (raccomandato 580)

Codice prodotto	Codice EAN	Prezzo
34901759	8059019107707	1.800 €

TOTAL NO FROST
193 x 55 CM



WI-FI CLASSE ENERGETICA E TOTAL NO FROST CIRCLE FRESH TOP VISION LED SUPER COOL

HONBQT3519EW

Frigorifero Combinato Total No Frost

Caratteristiche principali

- Classe energetica E
- Tecnologia Total No Frost
- Sistema Aerazione HooverCircleFresh
- Connettività Wi-Fi con App hOn
- Capacità netta totale 284 L
- Illuminazione a SKY Led
- Super raffreddamento/Super Congelamento
- Funzione ECO
- Funzione Vacanza
- Allarme porta (Acustico)
- Livello sonoro 35 dB
- Cerniere scorrevoli
- Classe climatica SN.N.ST.T
- Motore Inverter
- Display LED

Vano frigorifero

- Capacità netta 211 L
- Numero ripiani 4
- Numero balconcini 5
- Adaptive Humidity Area
- Cassetto Crisper

Vano congelatore

- Capacità netta 73L
- Numerocassetti 3

Accessori inclusi

- 1 Vaschetta ghiaccio
- 1 Porta uova

Dimensioni prodotto senza maniglia AxLxP (mm)

1935 x 540 x 550

Dimensioni nicchia AxLxP (mm)

1941 x 560 x 560 (raccomandato 580)

Codice prodotto	Codice EAN	Prezzo
34901750	8059019107646	1.600 €

TOTAL NO FROST 177 X 55 CM

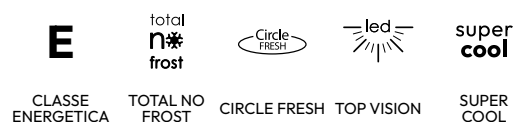

CLASSE ENERGETICA TOTAL NO FROST CIRCLE FRESH TOP VISION SUPER COOL

HONBQT3518E

Frigorifero Combinato Total No Frost

Caratteristiche principali

- Classe energetica E
- Tecnologia Total No Frost
- Sistema Aerazione HooverCircleFresh
- Capacità netta totale 251 L
- Illuminazione a SKY Led
- Super raffreddamento/Super Congelamento
- Funzione ECO
- Funzione Vacanza
- Allarme porta (Acustico)
- Livello sonoro 35 dB
- Cerniere scorrevoli
- Classe climatica SN.N.ST.T
- Motore Inverter
- Display LED

Vano frigorifero

- Capacità netta 178 L
- Numero ripiani 3
- Numero balconcini 5
- Adaptive Humidity Area
- Cassetto Crisper

Vano congelatore

- Capacità netta 73 L
- Numero cassetti 3

Accessori inclusi

- 1 Vaschetta ghiaccio
- 1 Porta uova

Dimensioni prodotto senza maniglia AxLxP (mm)

1772 x 540 x 550

Dimensioni nicchia AxLxP (mm)

1778 x 560 x 560 (raccomandato 580)

Codice prodotto	Codice EAN	Prezzo
34901743	8059019107479	1.500 €

LOW FROST 177 X 55 CM

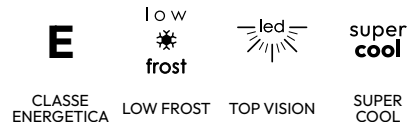

CLASSE ENERGETICA LOW FROST TOP VISION SUPER COOL

HONBQL3518EV

Frigorifero Combinato Low Frost

Caratteristiche principali

- Classe energetica E
- Tecnologia Low Frost Direct Cooling
- Capacità netta totale 268 L
- Illuminazione a SKY Led
- Super raffreddamento
- Funzione ECO
- Allarme porta (Acustico)
- Livello sonoro 35 dB
- Cerniere scorrevoli
- Classe climatica SN.N.ST
- Air Fan
- Display LED

Vano frigorifero

- Capacità netta 194 L
- Numero ripiani 4
- Numero balconcini 5
- Cassetto Crisper

Vano congelatore

- Capacità netta 74 L
- Numero cassetti 3

Accessori inclusi

- 1 Vaschetta ghiaccio
- 1 Porta uova

Dimensioni prodotto senza maniglia AxLxP (mm)

1772 x 540 x 550

Dimensioni nicchia AxLxP (mm)

1778 x 560 x 560 (raccomandato 580)

Codice prodotto	Codice EAN	Prezzo
34901741	8059019107400	1.300 €

STATICO
158 x 55 CM

**E**

CLASSE
ENERGETICA TOP VISION

HOTM516EW

Frigorifero Doppia Porta Statico

Caratteristiche principali

- Sistema di controllo meccanico
- Motore standard
- Livello sonoro 39 dB
- Illuminazione Power Led
- Capacità netta totale 242 L
- Classe energetica E
- Classe climatica ST

Vano frigorifero

- Capacità netta totale 201 L
- Numero ripiani 4
- Numero balconcini 5
- Cassetto Crisper

Vano congelatore

- Capacità netta totale 41 L
- Numero cassette: 1

Accessori inclusi

- 1 Vaschetta ghiaccio

Dimensioni prodotto senza maniglia AxLxP (mm)

1575 x 540 x 545 mm

Dimensioni nicchia AxLxP (mm)

1577-1580 x 560 x min 550 mm

Codice prodotto

34901639

Codice EAN

8059019082424

Prezzo

1.210 €

VENTILATO
177 x 55 CM

**E**

CLASSE
ENERGETICA TOP VISION

HBOD 174/N

Frigorifero Monoporta Statico Ventilato

Caratteristiche principali

- Ventilato
- Classe energetica E
- Capacità netta totale 286 L
- Illuminazione Power Led
- Cerniere scorrevoli
- Classe climatica ST/N
- Livello sonoro: 39 dB
- Ventilato Aria 3D

Vano frigorifero

- Capacità netta totale 253 L
- Numero ripiani 4
- Numero balconcini 5
- Portabottiglie
- 2 Cassetti

Vano congelatore

- Capacità netta totale 33 L
- Numero ripiani 1

Accessori inclusi

- 1 Vaschetta ghiaccio
- 1 Porta uova

Dimensioni prodotto senza maniglia AxLxP (mm)

1769 x 540 x 540 mm

Dimensioni nicchia AxLxP (mm)

1771-1775 x 560 x min.550

Codice prodotto

34901271

Codice EAN

8059019022956

Prezzo

1.450 €



FRIGORIFERO COMBINATO
193x70 CM

HONBQT3719EW
34901759

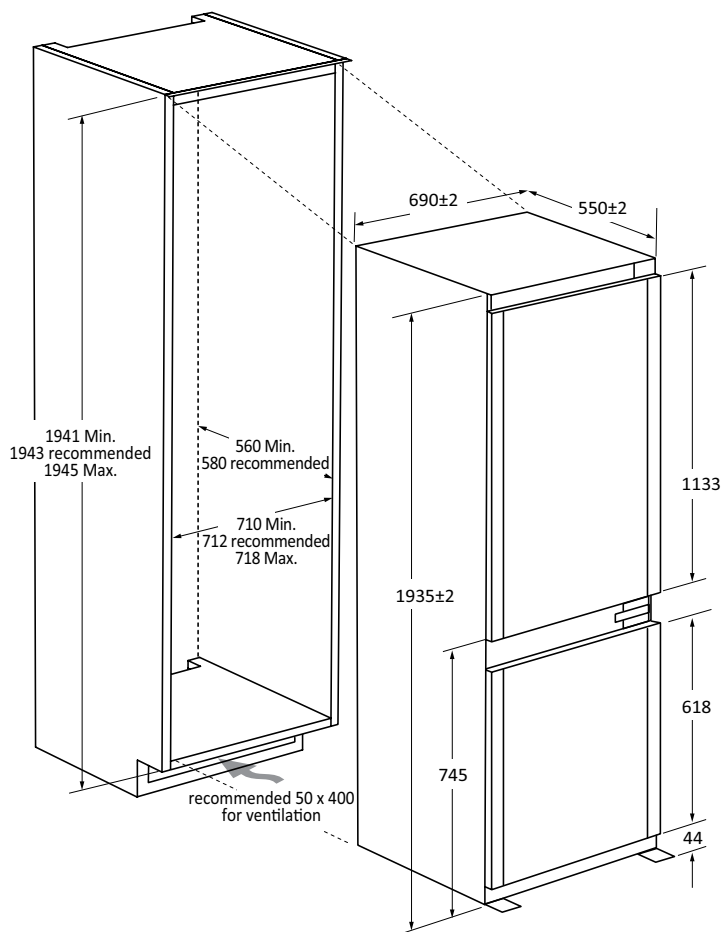

FRIGORIFERO COMBINATO
193x55 CM

HONBQT3519EW
34901423

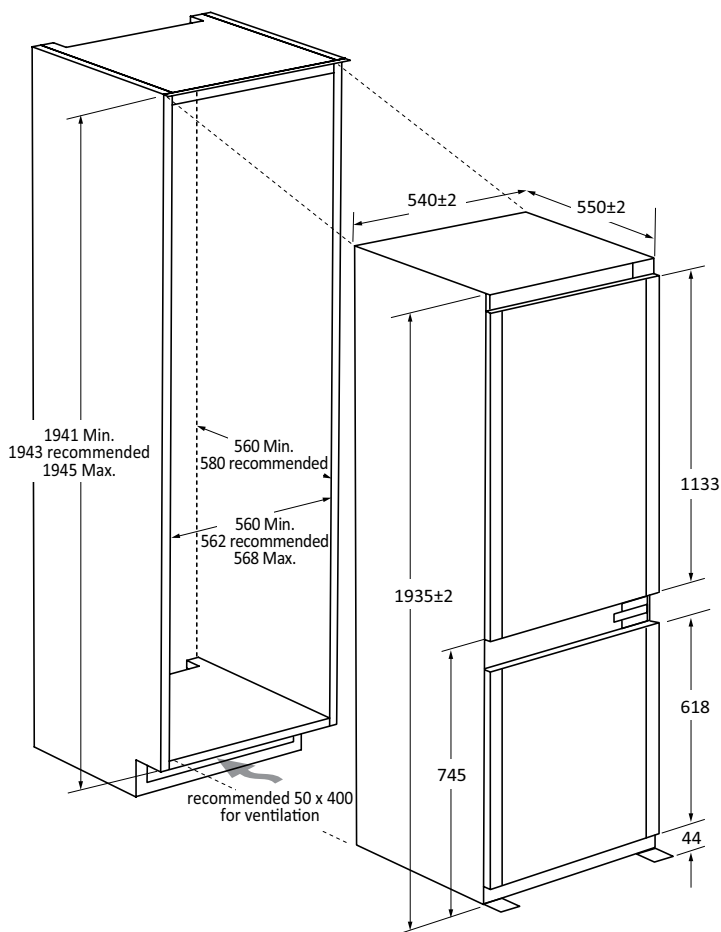

FRIGORIFERO COMBINATO
177x55 CM

HONBQT3518E
34901743

8059019107400
34901741

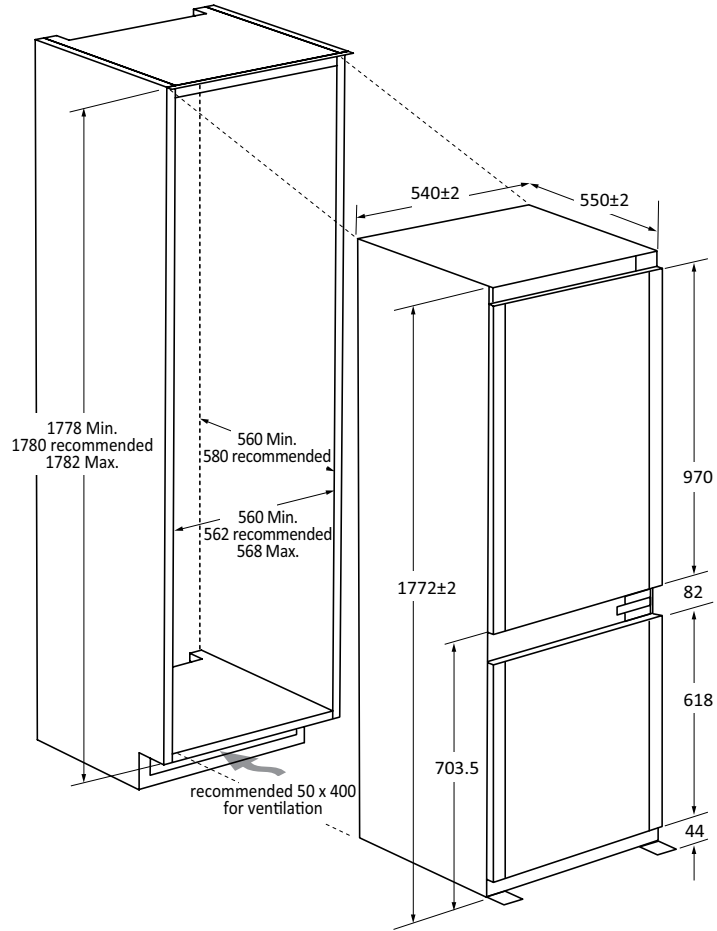

FRIGORIFERO COMBINATO
193x55 CM

HOBT5519EW
34901423

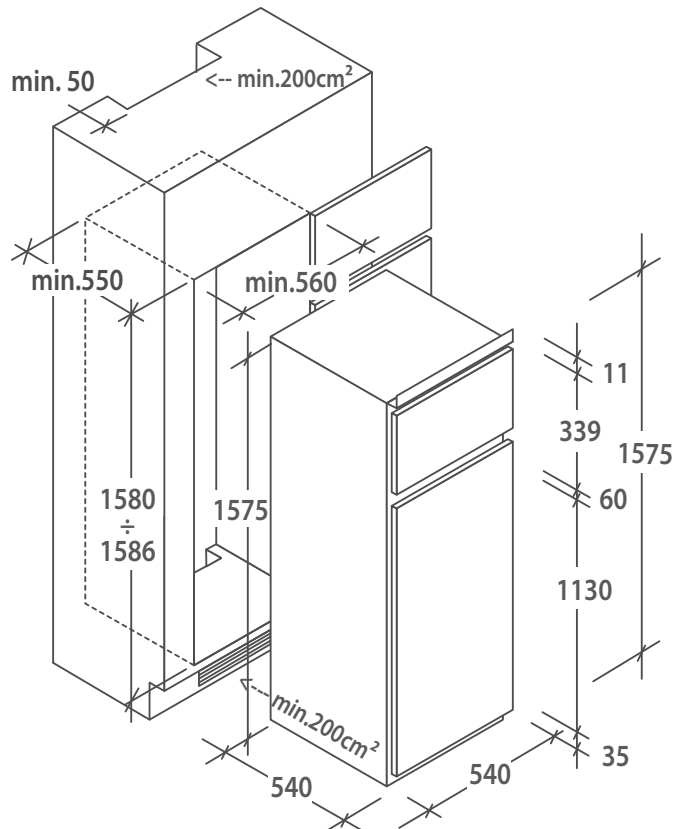

FRIGORIFERO MONOPORTA
177x55 CM

HBOD 174/N
34901271

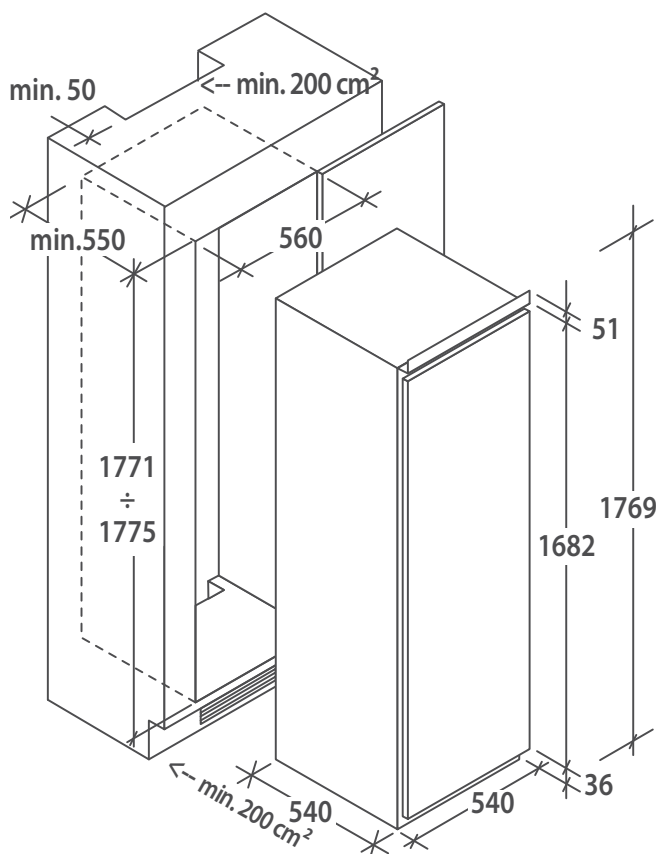



/ H-WINE COOLERS

Gamma cantinette

Hoover ha sviluppato un'ampia gamma di cantinette che consentono di conservare i vini in condizioni ideali per il mantenimento delle qualità organolettiche. Puoi impostare la temperatura desiderata con un semplice tocco, evitando che i raggi UV o un'atmosfera troppo secca danneggino i vini più pregiati.





CANTINETTE

LA MIGLIORE CURA PER IL TUO VINO

Un livello ideale di umidità è essenziale per mantenere i vini in condizioni eccellenti. Le cantinette Hoover forniscono un intervallo di umidità che va dal 50 all'80%, ideale per conservare le vostre bottiglie.

CONTROLLO DELL'UMIDITÀ

PURE AIR

Per mantenere una qualità dell'aria ottimale all'interno, le cantinette sono dotate di filtri al carbone che assorbono qualsiasi odore lasciando l'ambiente puro e privo di contaminazioni.

FILTRO AL CARBONE

INTERFACCIA UTENTE AVANZATA

Mantenere costante la temperatura è il primo segreto per la perfetta conservazione dei vini. Usando il display digitale l'utente può controllare e impostare la temperatura giusta in ogni momento.

DISPLAY FULL TOUCH

PERFETTE CONDIZIONI DI CONSERVAZIONE

Il compressore di alta qualità, i ripiani in legno e la giusta angolazione delle bottiglie garantiscono un'impeccabile conservazione dei vini mantenendo le vibrazioni sotto controllo, assicurando i tappi umidi e ammortizzando possibili urti e movimenti accidentali.

SISTEMA ANTIVIBRANTE E RIPIANI IN LEGNO

MASSIMA PROTEZIONE

Per mitigare gli effetti della luce solare le cantinette Hoover sono dotate di uno speciale vetro resistente ai raggi UV, che riflette le radiazioni UV e previene il deterioramento del vino.

VETRINETTA ANTI UV

MASSIMA FLESSIBILITÀ

Per adattarsi alla perfezione ad ogni cucina, la cantinetta è dotata di cerniere che possono essere montate su entrambi i lati.

PORTA CON CERNIERE REVERSIBILI

CONTROLLO DELLA TEMPERATURA SU MISURA

Il controllo elettronico ti permette impostare diversi livelli di temperatura in base alle tue necessità

- MONO ZONA: Imposta una temperatura adeguata per tutto il vino conservato
- DOPPIA ZONA: Puoi impostare due diverse temperature per conservare perfettamente diverse tipologie di vino.

MONO/DOPPIA ZONA



/ RICEVI CONSIGLI EXTRA TRAMITE L'APP HON

Scopri di più sui tuoi vini e gestisci il tuo inventario grazie all'App hOn.

CONOSCI L'IDENTITA' DEL TUO VINO?

Fotografa l'etichetta del tuo vino per ottenere la sua carta d'identità con tutte le informazioni importanti e guarda i suggerimenti dei piatti a cui abbinarlo!

QUAL È IL TUO VINO PREFERITO?

Dai un'occhiata alle tue attività per scoprire quale vino ti è piaciuto di più.

SCAN TO STORE

Scopri un universo di contenuti e dai una nuova prospettiva alla tua cantina. Scarica la nuova App hOn e scopri la funzione di scansione delle etichette.

COSA C'È NELLA TUA CANTINA?

Mantieni aggiornato il tuo inventario dei vini per controllare cosa c'è nella tua cantina e scoprire cosa manca ogni volta che vuoi.

/ CANTINA VINO 60 CM

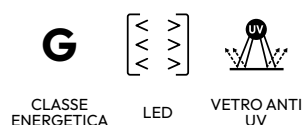
**HWCB 60/N**

Cantina Monoporta due zone

Caratteristiche principali

- Sistema di controllo elettronico: Display digitale
- Classe energetica G
- Capacità bottiglie 46
- Capacità netta totale 134 lt
- Illuminazione Interna
- Luce on/off bianca
- Classe climatica N-ST
- Umidità costante (50%~80%)
- Vetro anti UV

Estetica

- Numero ripiani: 6
- Materiale del ripiano: legno

Dimensioni prodotto senza maniglia AxLxP

813-833 x 595 x 575 mm

Codice prodotto	Codice EAN	Prezzo
34901285	8059019024059	1.880 €

/ CANTINA VINO 30 CM

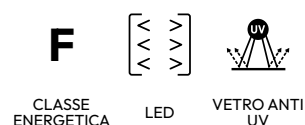
**HWCB 30/I**

Cantina Monoporta

Caratteristiche principali

- Sistema di controllo elettronico: Display digitale
- Classe energetica F
- Capacità bottiglie 20
- Capacità netta totale 58 lt
- Illuminazione Interna
- Luce on/off bianca
- Classe climatica N-ST
- Umidità costante (50%~80%)
- Vetro anti UV

Estetica

- Numero ripiani: 6
- Materiale del ripiano: legno

Dimensioni prodotto senza maniglia AxLxP

813-833 x 295 x 575 mm

Codice prodotto	Codice EAN	Prezzo
34901206	8059019016993	1.120 €

/ CANTINA VINO 15 CM

**G**CLASSE
ENERGETICA

LED

VETRO ANTI
UV

HWCB 15/1

Cantina Monoporta

Caratteristiche principali

- Sistema di controllo elettronico: Display digitale
- Classe energetica G
- Capacità bottiglie 7
- Capacità netta totale 20 lt
- Illuminazione Interna
- Luce on/off bianca
- Classe climatica N-ST
- Umidità costante (50%-80%)
- Vetro anti UV

Estetica

- Numero ripiani: 7
- Materiale del ripiano: legno

Dimensioni prodotto senza maniglia AxLxP

865-885 x 145 x 475 mm

Codice prodotto	Codice EAN	Prezzo
34901201	8059019016528	790 €

**CANTINA VINO
60 CM**

HWCB 60/N
34901285

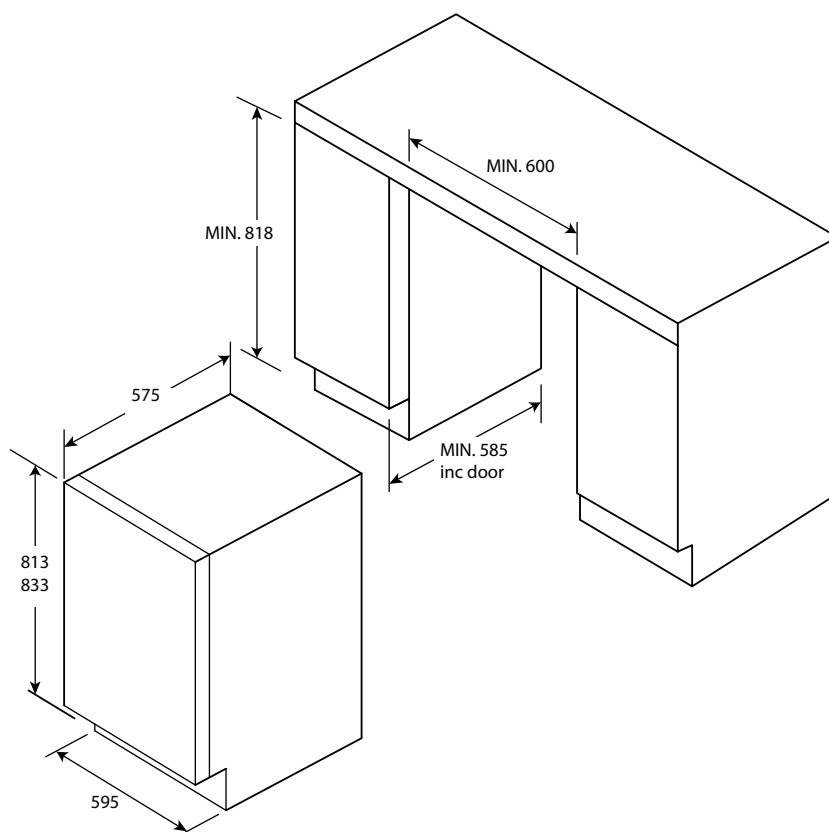

**CANTINA VINO
30 CM**

HWCB 30/1
34901206

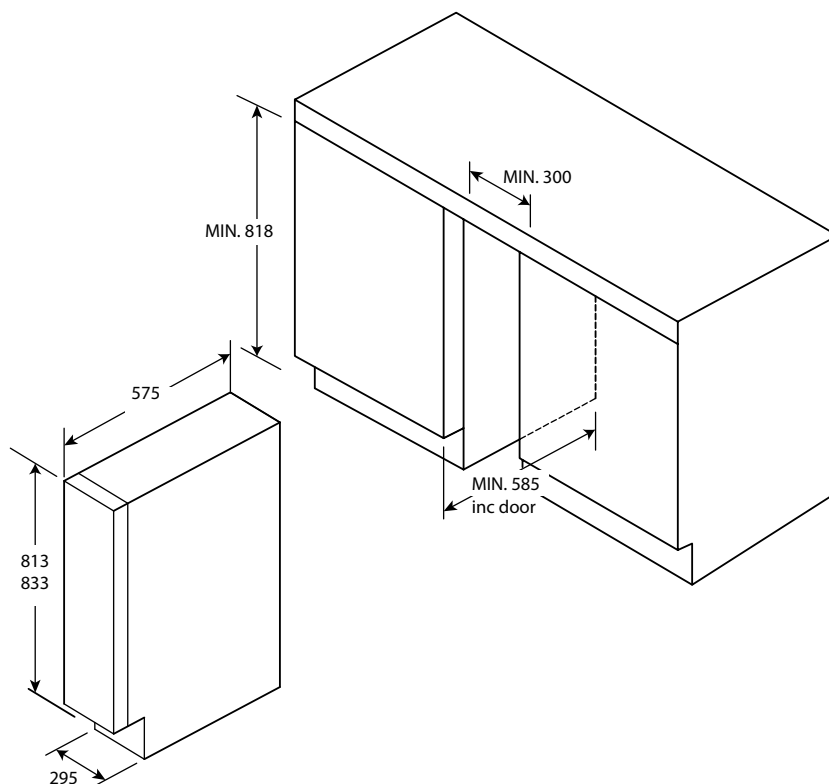

CANTINA VINO
15 CM

HWCB 15/1
34901201

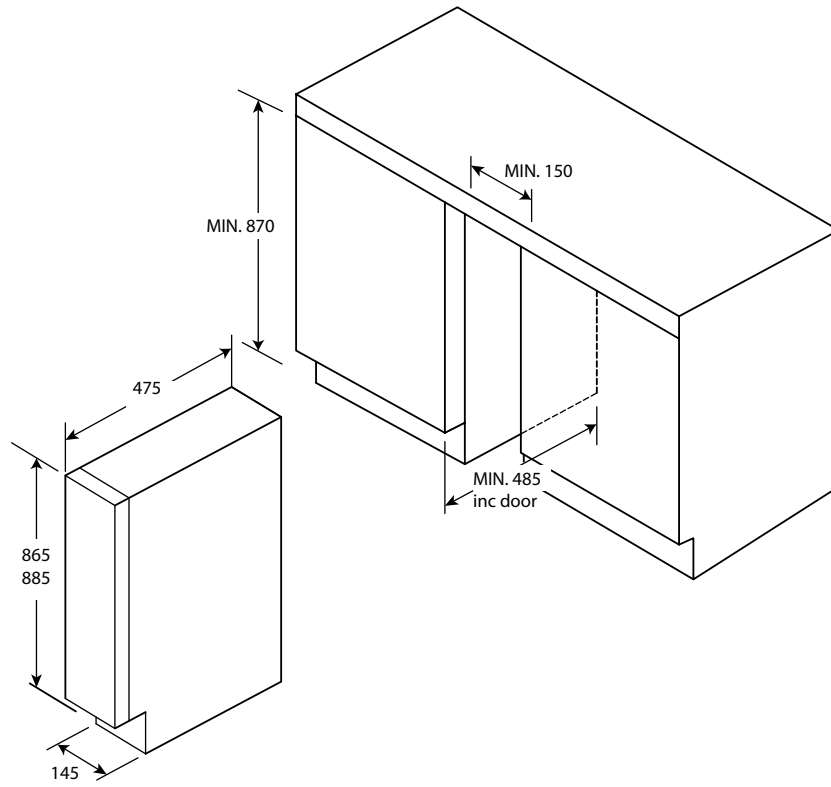



/ H/DISHWASHERS

Gamma lavastoviglie

Hoover offre lavastoviglie sia in dimensioni slim che standard, perfette per qualsiasi spazio della cucina. Ogni modello presenta un design moderno ed elegante e tecnologie di sanificazione avanzate per garantire un'igiene completa dei tuoi utensili da cucina. Inoltre, con l'app hOn, puoi gestire e monitorare facilmente la tua lavastoviglie da remoto, ogni volta che ne hai bisogno.





LAVASTOVIGLIE



/ GAMMA H-DISH

Scopri la nuova incredibile gamma H-DISH.
Da H-DISH 300, passando per H-DISH 500 fino a H-DISH 700, godrai delle prestazioni più affidabili ed efficienti per un lavaggio e un'asciugatura perfetti e un'igienizzazione completa di tutti i tipi di stoviglie, anche le più delicate.

MASSIMI RISULTATI

Ottieni sempre risultati di pulizia e asciugatura perfetti per tutti gli utensili da cucina, inclusi quelli in plastica, grazie al motore Eco Power Inverter.

ECCEZIONALMENTE SILENZIOSA

Grazie al nuovo Motore Speed Drive Inverter e alla più avanzata tecnologia di insonorizzazione, il nuovo H-DISH è eccezionalmente silenzioso, quindi ideale in una cucina open space. Grazie alla combinazione del nuovo Motore Inverter e i suoi sistemi di lavaggio appositamente creati, la tua nuova lavastoviglie può arrivare fino alla Nuova Classe Energetica B.

IGIENE COMPLETA

Il sistema Active Hygiene Protection consente di igienizzare sia le stoviglie che la lavastoviglie, garantendo la massima sicurezza per te e la tua famiglia. Il potente **trattamento ABT** agisce sui principali componenti interni ed è potenziato dalle alte temperature dei cicli per **rimuovere il 99,9% di batteri e allergeni.**

ACTIVE HYGIENE PROTECTION SYSTEM

MASSIMA CURA

Fai brillare le tue stoviglie dopo ogni lavaggio. I cicli Autocare daranno ottimi risultati, facendo sembrare come nuove le tue stoviglie in cristallo e ceramica. Seleziona infatti automaticamente la durata e la temperatura del ciclo più efficienti ed efficaci in funzione del carico e del livello di sporco.

CICLI AUTOCARE

MASSIMA PROTEZIONE

Proteggi anche gli oggetti più delicati con il nuovo **Total Care+**: un set specifico di accessori progettati per prendersi cura di utensili da cucina fragili come cristalli, ceramiche, calici da vino e altro ancora.

DOPPI SUPPORTI IN GOMMA
PROTEZIONE IN GOMMA

MASSIMA EFFICIENZA

La nuova gamma H-DISH ti aiuterà a **risparmiare energia e denaro, rispettando anche l'ambiente.** Grazie alla sua **classe energetica B**, riduce i consumi fino al 40% rispetto a una classe G, fornendo la massima efficienza energetica.

FINO A UNA CLASSE ENERGETICA A





LAVASTOVIGLIE

H-DISH 700

Performance efficienti e durature

Dotata della migliore tecnologia, la nuova Hoover H-DISH 700 è una lavastoviglie estremamente affidabile che offre risultati eccezionali con la migliore classe energetica. Grazie alle sue caratteristiche di connettività diventa un ottimo alleato nella tua cucina.



LA MIGLIORE EFFICIENZA

La combinazione del nuovo Motore Inverter, del nuovo 3° Cestello e del Braccio Irroratore dedicato, permette alla tua H-DISH 700 di raggiungere la **Nuova Classe Energetica B**, una classe eccezionale nella sua categoria. In ottemperanza alla Nuova Etichetta Energetica, la lavastoviglie in classe B **riduce i consumi a partire dal 40% rispetto a una classe G**, risparmiando energia e tutelando **l'ambiente**.

PROGRAMMA SILENT

Hoover ha sviluppato il **programma Silent Care**, un nuovo programma appositamente creato per sfruttare le prestazioni dell'innovativo motore **Eco Power Inverter**. Attivandolo, la tua lavastoviglie raggiungerà un **livello minimo di rumore di 42 db**, assicurandoti prestazioni elevate, un'efficienza di pulizia ottimale e la migliore esperienza di lavaggio.

POWER WASH

L'H-DISH 700 vanta la **tecnologia Power Wash**: un braccio irroratore aggiuntivo che garantisce prestazioni di lavaggio **4 volte più efficienti** grazie all'azione combinata di **sei getti d'acqua** con rotazione indipendente. Il getto pulente agisce sui piatti più sporchi, assicurando ogni volta risultati eccellenti.

TERZO CESTELLO FLESSIBILE

Il nuovo **3° Cestello** garantisce non solo i migliori risultati di lavaggio per le tue posate, ma anche un'esperienza di lavaggio versatile grazie alle zone di scorrimento laterali, che ti consentono di massimizzare lo spazio nel cestello superiore.

/ LAVAGGIO INTELLIGENTE DELLE STOVIGLIE CON L'APP HON

Migliora le tue prestazioni di lavaggio con l'app hOn e accedi a un mondo di funzioni esclusive.

CONTROLLO REMOTO E SUPPORTO ALLA MANUTENZIONE

Tieni la tua lavastoviglie **sempre sotto controllo**, anche **da remoto**, grazie all'App hOn:

- Monitora lo stato e i consumi del tuo ciclo di lavaggio
 - Ricevi una notifica quando il ciclo di lavaggio si è concluso
 - Controlla lo stato di manutenzione
- Ricevi suggerimenti e notifiche per impostare il ciclo di igienizzazione.

SCAN TO CARE

Scatta una foto del tuo cesto carico e ottieni consigli sul corretto caricamento: l'app suggerirà il ciclo più adatto in base all'immagine che l'utente scansiona per raggiungere le migliori prestazioni di lavaggio e ottimizzare il consumo di energia. L'App ti suggerirà anche la collocazione migliore per le tue stoviglie, per ottimizzare la cura e ottenere i migliori risultati di lavaggio.

DISH PLACER

Utilizza la **funzione Dish Placer** per risolvere ogni dubbio sul corretto caricamento. In base all'immagine che gli utenti scansionano, l'App suggerirà come ottimizzare l'utilizzo dei cestelli, facendoti scoprire la giusta posizione per ogni tipo di stoviglie.

FILTRI DEL PROGRAMMA ECO

Imposta il ciclo perfetto la rapidità o efficienza: l'algoritmo si occuperà di tutto per te individuando i programmi perfetti.

INVENTARIO

Grazie alla **funzione Inventario**, gestisci l'inventario delle pastiglie e monitora il livello di sale e brillantante tramite l'app hOn. Inoltre, ricevi una notifica quando è richiesta un'azione specifica.





LAVASTOVIGLIE

PRESTAZIONI ED EFFICIENZA AL TOP

Le lavastoviglie Hoover offrono risultati eccezionali grazie al nuovo motore, al sistema idraulico avanzato e ai sensori, che ti aiutano a eliminare gli sprechi di acqua ed energia.

CLASSE ENERGETICA: FINO ALLA CLASSE B

MASSIME PRESTAZIONI, MENO SPRECHI

Grazie al Dirt Sensor System, la lavastoviglie regola automaticamente la temperatura e la durata del ciclo a seconda del grado di sporco rilevato dal sensore, ottimizzando le prestazioni di lavaggio, l'utilizzo di acqua e il consumo di energia.

SENSORI DI RILEVAMENTO SPORCO

SOLUZIONI DI LAVAGGIO COMPLETE

Un programma di lavaggio completo, studiato per lavare e asciugare a pieno carico in meno di un'ora garantendo un alto livello di performance e qualità di lavaggio.

LAVAGGIO & ASCIUGATURA

NESSUN PROBLEMA

Tutte le lavastoviglie Hoover sono dotate di dispositivi di sicurezza. Se l'acqua a causa di un qualsiasi malfunzionamento supera il livello normale, il dispositivo blocca automaticamente l'afflusso e/o scarica l'acqua in eccesso.

AQUASTOP - TOTAL WATER BLOCK

PIÙ FORTE CONTRO LO SPORCO

Power Wash™ è un braccio irroratore innovativo che fornisce un flusso d'acqua 4 volte maggiore durante i cicli di lavaggio intensivi e una doppia azione di lavaggio per prestazioni di pulizia migliorate.

POWER WASH TOTAL WATER BLOCK





AUTO DOOR OPENING

A fine ciclo lo sportello della lavastoviglie si apre automaticamente di 10cm centimetri (solo con temperatura in vasca inferiore ai 40°C), affinché i piatti si asciughino perfettamente senza rischio di odori sgradevoli.

SPAZI INTERNI FLESSIBILI

Il Cesto Total Care ti permette di posizionare tutte le tue stoviglie più delicate, da quelle di cristallo a quelle in ceramica, nel modo più sicuro e comodo. L'altezza del cesto può essere regolata anche quando è carico, per una flessibilità e uno spazio imbattibili.

TERZO CESTO

Grazie ai tre cesti, all'uso dello spazio, alle nuove maniglie e le finiture interne, potrai caricare fino a 16 coperti nel modo più facile possibile.

LAVASTOVIGLIE CON CERNERE SLIDING

Installare la lavastoviglie non è mai stato così facile. H-DISH 700 è dotata di giunture scorrevoli e compatibili con zoccoli di diverse altezze (da 0 a 225 mm). Questa soluzione intelligente è stata ideata per adattarsi a qualsiasi porta, per rispettare qualsiasi tipo di design e adattarsi a tutti i tipi di cucina. Perfettamente in linea con gli ultimi trend in merito al design delle cucine contemporanee che propongono zoccoli di altezze diverse.

SCHEMA INSTALLAZIONE

Formula calcolo altezza zoccolo (mm) = Altezza Lavastoviglie (mm) - Altezza Pannello (mm)

LAVASTOVIGLIE CERNIERE SLIDING

ALTEZZA PANNELLO (mm)	ALTEZZA LAVASTOVIGLIE (mm)					
	ZOCCOLO (mm)	820..	..840..	..860..	..880..	..900..
810..		10	30	50	70	90
..765..		55	75	95	115	135
..720..		100	120	140	160	180
..675..		145	165	185	205	225

LAVASTOVIGLIE CERNIERE FULCRO VARIABILE

ALTEZZA PANNELLO (mm)	ALTEZZA LAVASTOVIGLIE (mm)					
	ZOCCOLO (mm)	820..	..840..	..860..	..880..	..900..
730..		90	110	130	150	170
..700..		120	140	160	180	200
..675..		145	165	185	205	225



LAVASTOVIGLIE



NUOVA H-DISH 500 45 CM: ALTA EFFICIENZA IN SPAZI RIDOTTI

Lava, igienizza e prenditi cura di tutti i tipi di stoviglie, anche quelle **più delicate** con la nuova H-DISH 500 larga 45 cm. Grazie all'app hOn, puoi **aumentare la tua efficienza accedendo a un'ampia gamma di programmi e funzioni**. Aziona, controlla e monitora da remoto la tua lavastoviglie ovunque tu sia.

MAGGIOR RISPARMIO DI DENARO ED ENERGIA

H-DISH 500 da 45 CM viene fornita con il nuovo motore **inverter Eco-Power**, il motore più duraturo, potente ed efficiente disponibile sul mercato. Grazie alla sua **velocità di rotazione**, è in grado di **aumentare le prestazioni di pulizia** riducendo il consumo **di energia e acqua**. **L'aumento del 15% del regime del motore** fornisce tutta la **potenza necessaria** per raggiungere la **classe energetica C** e **ridurre il livello di rumorosità fino a 43 dbA**.

FINO ALLA CLASSE ENERGETICA C

IGIENE COMPLETA

Igienizza al massimo le tue stoviglie. L'innovativo **Programma Active Hygiene** è studiato per **igienizzare** le tue stoviglie semplicemente **aumentando la temperatura** e **attivando i trattamenti Antibatterici (ABT)**, il potente **trattamento igienizzante** sui principali **componenti plastici** che aiuta a **ridurre e inibire la proliferazione di batteri, muffe e allergeni** durante i cicli di lavaggio.

ACTIVE HYGIENE
TRATTAMENTO ABT

MIGLIORE ORGANIZZAZIONE DEGLI ARTICOLI, MIGLIORI RISULTATI DI PULIZIA

Caricare la lavastoviglie non è mai stato così facile. Il **terzo cestello della nuova H-DISH** è progettato con un **cassetto laterale pieghevole** per **migliorare la flessibilità** e caricare meglio **bicchieri e cristalli**. Le posate saranno ben **organizzate e protette** grazie alla **griglia** e a una nuova **legenda intelligente** per **trovare facilmente la collocazione migliore e ottenere i migliori risultati di pulizia**.

TERZO CESTO - 11 COPERTI

LAVA FACILMENTE ANCHE LE STOVIGLIE PIÙ GRANDI

Posiziona le tue pentole e i tuoi piatti dove vuoi grazie al cestello inferiore flessibile. Le **rastrelliere pieghevoli flessibili** e robuste nel **cestello inferiore** garantiscono un **supporto più forte e una migliore elasticità**. Puoi **facilmente piegarli per lavare pentole** o padelle più grandi o tenerli sollevati per attaccare il tuo set di piatti.

CESTELLO FLESSIBILE



LAVASTOVIGLIE

CONSERVA I TUOI OGGETTI DELICATI

H-DISH 500 45 cm è dotato di un **nuovo tappo** e di **portabicchieri**.

Grazie alla loro **superficie** posta nei **punti di contatto**, garantiscono la **massima protezione di oggetti delicati**, come i calici.

PORTABICCHIERI

PULISCI E PROTEGGI I TUOI OGGETTI PREZIOSI

Il programma Glass Care è un ciclo di pulizia delicata per i tuoi piatti delicati e cristalli più preziosi. Un programma dedicato che protegge la durata della tua vetreria.

GLASS CARE

IMPOSTAZIONI DI LAVAGGIO AUTOMATICHE IN BASE AL CARICO

I **programmi Auto-Care di H-DISH** sono **ottimizzati** grazie a un **sensore intelligente** che **adatta i parametri di lavaggio al carico effettivo**.

La lavastoviglie è in grado di **regolare** e ottimizzare il consumo di **energia** e acqua in base alla stima del carico, **impostando automaticamente il carico d'acqua, la temperatura di lavaggio e il tempo della fase di lavaggio**.

AUTO-CARE

GESTISCI IL TUO ELETTRODOMESTICO NELLA TUA LINGUA MADRE

H-DISH 500 parla nella tua stessa lingua. Grazie al nuovo Smart Text Display, puoi trovare fino a 18 lingue per permetterti di leggere istantaneamente nella tua lingua madre tutte le informazioni su impostazioni e cicli.



/ MIGLIORA LA TUA EFFICIENZA CON L'APP HON

Migliora la tua efficienza e le tue prestazioni di lavaggio con l'app hOn. Permette di accedere a un mondo di funzioni esclusive come cicli extra e consigli su lavaggio e manutenzione. Puoi gestire meglio la tua lavastoviglie e migliorare l'efficienza risparmiando tempo e denaro.

CONTROLLO REMOTO E SUPPORTO ALLA MANUTENZIONE

Tieni la tua lavastoviglie **sempre sotto controllo**, anche **da remoto**, grazie all'App hOn:

- Monitora lo stato del tuo ciclo e dei tuoi consumi
 - Ricevi la notifica di fine ciclo
 - Monitorare lo stato di manutenzione
- Ricevi suggerimenti sulla cura delle stoviglie,
- sulla pulizia dei filtri e sulla pulizia del calcare
 - Consulta la guida manuale

/ LAVASTOVIGLIE SLIDING 60 CM

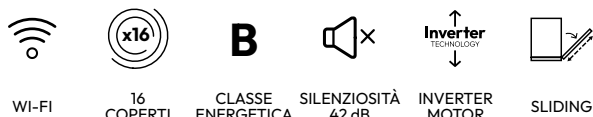
**HS 6B2SIPTA**

Lavastoviglie Sliding 60 cm a comparsa totale

Caratteristiche principali

- Classe energetica B
- 16 coperti
- Livello sonoro 42 dB
- Motore BLDC Inverter
- Connessione Wi-Fi & Bluetooth con App hOn
- Indicatore mancanza sale
- Indicatore mancanza brillantante
- Auto Door Opening
- Power Wash
- Cerniere Sliding (zoccolo 0-225mm)

Sistema di controllo

- Interfaccia 6 Digits (colore bianco)
- 10 programmi: Auto Igiene, Auto Care, ECO, Universale, Glass Care, Intensivo, 59min, Prelavaggio, Rapido 49', Notte
- Partenza ritardata 1-23h

Dotazione interne

- Terzo livello di carico
- Rastrelliere ripiegabili
- Total Care Protect

Altre caratteristiche

- Cesto superiore regolabile con Easy-Click
- Diverter

Sicurezza

- Aquastop

Codice prodotto	Codice EAN	Prezzo
32901639	8059019061771	1.380 €

/ LAVASTOVIGLIE 60 CM

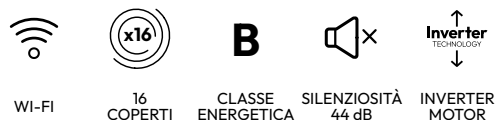
**HI 6B4SIPTA**

Lavastoviglie 60 cm a comparsa totale

Caratteristiche principali

- Classe energetica B
- 16 coperti
- Livello sonoro 44 dB
- Motore BLDC Inverter
- Connessione Wi-Fi & Bluetooth con App hOn
- Indicatore mancanza sale
- Indicatore mancanza brillantante
- Auto Door Opening
- Power Wash
- Cerniere Fulcro Variabile

Sistema di controllo

- Interfaccia 6 Digits (colore bianco)
- 10 programmi: Auto Igiene, Auto Care, ECO, Universale, Glass Care, Intensivo, 59min, Prelavaggio, Rapido 49', Notte
- Partenza ritardata 1-23h

Dotazione interne

- Terzo livello di carico
- Rastrelliere ripiegabili
- Total Care Protect

Altre caratteristiche

- Cesto superiore regolabile con Easy-Click
- Diverter

Sicurezza

- Aquastop

Codice prodotto	Codice EAN	Prezzo
32901641	8059019061795	1.300 €

/ LAVASTOVIGLIE SLIDING 60 CM

/ LAVASTOVIGLIE 60 CM

**HS 5C4FOPTS**

Lavastoviglie Sliding 60 cm a comparsa totale

Caratteristiche principali

- Classe energetica C
- 15 coperti
- Livello sonoro 44 dB
- Motore BLDC Inverter
- Connessione Wi-Fi & Bluetooth con App hOn
- Indicatore mancanza sale
- Indicatore mancanza brillantante
- Auto Door Opening
- Power Wash
- Cerniere Sliding (zoccolo 0-225mm)

Sistema di controllo

- Interfaccia 4 Digits (colore bianco)
- 8 programmi: Auto Igiene, Auto Care, ECO, Universale, Intensivo, 59min, Prelavaggio, Rapido 49'
- Partenza ritardata 1-23h

Dotazione interne

- Rastrelliere ripiegabili
- Total Care Protect

Altre caratteristiche

- Cesto superiore regolabile con Easy-Click
- Diverter

Sicurezza

- Aquastop

Codice prodotto	Codice EAN	Prezzo
32901649	8059019061870	1.200 €

HI 4C5FOS

Lavastoviglie 60 cm a scomparsa totale

Caratteristiche principali

- Classe energetica C
- 14 coperti
- Livello sonoro 45 dB
- Motore BLDC Inverter
- Connessione Wi-Fi & Bluetooth con App hOn
- Indicatore mancanza sale
- Indicatore mancanza brillantante
- Auto Door Opening
- Cerniere Fulcro Variabile

Sistema di controllo

- Interfaccia 4 Digits (colore bianco)
- 8 programmi: Auto Care, ECO, Universale, Glass Care, Intensivo, 59min, Prelavaggio, Rapido 49'
- Partenza ritardata 1-23h

Dotazione interne

- Dotazioni standard

Altre caratteristiche

- Cesto superiore regolabile con Easy-Click
- Diverter

Sicurezza

- Sicurezza Standard Antitrabocco

Codice prodotto	Codice EAN	Prezzo
32901631	8059019060644	1.050 €

/ LAVASTOVIGLIE SLIDING 60 CM

/ LAVASTOVIGLIE 60 CM

**HS 3C7L0S**

Lavastoviglie Sliding 60 cm a comparsa totale

Caratteristiche principali

- Classe energetica C
- 13 coperti
- Livello sonoro 47 dB
- Motore BLDC Inverter
- Connessione Wi-Fi & Bluetooth con App hOn
- Indicatore mancanza sale
- Auto Door Opening
- Cerniere Sliding (zoccolo 0-225mm)

Sistema di controllo

- Interfaccia LED
- Colore Led: bianco
- 5 programmi: Universale, Intensivo, ECO, Rapido 49', Prelavaggio
- Partenza ritardata 3-6-9h

Dotazione interne

- Dotazioni standard

Altre caratteristiche

- Cesto superiore regolabile con Easy-Click

Sicurezza

- Sicurezza Standard Anti trabocco

Codice prodotto	Codice EAN	Prezzo
32901710	8059019070650	1.100 €

HI 3E7L0S

Lavastoviglie 60 cm a scomparsa totale

Caratteristiche principali

- Classe energetica E
- 13 coperti
- Livello sonoro 47 dB
- Motore BLDC Inverter
- Connessione Wi-Fi & Bluetooth con App hOn
- Indicatore mancanza sale
- Cerniere Fulcro Variabile

Sistema di controllo

- Interfaccia LED
- Colore Led: bianco
- 5 programmi: Universale, Intensivo, ECO, Rapido 49', Prelavaggio
- Partenza ritardata 3-6-9h

Dotazione interne

- Dotazioni standard

Altre caratteristiche

- Cesto superiore regolabile con Easy-Click

Sicurezza

- Sicurezza Standard Anti trabocco

Codice prodotto	Codice EAN	Prezzo
32901629	8059019060620	950 €

/ LAVASTOVIGLIE SLIM 45 CM



WI-FI



16
COPERTI



CLASSE
ENERGETICA



SILENZIOSITÀ
45 dB



TERZO
LIVELLO



INVERTER
MOTOR

HI1C5SBIFS

Lavastoviglie a scomparsa totale 45 cm

Caratteristiche principali

- Classe energetica C
- 11 coperti
- Livello sonoro 45 dB
- Motore BLDC Inverter
- Connessione Wi-Fi & Bluetooth con App hOn
- Sensore di sporco
- Indicatore mancanza sale
- Indicatore mancanza brillantante
- Auto Door Opening
- Cerniere Fulcro Fisso

Sistema di controllo

- Interfaccia 4 Digits (colore bianco)
- 8 programmi: Auto Care, Trattamento Vetro, Eco, Universale, Intensivo, Hygiene, 59Min, Prelavaggio
- Fino a 24h

Dotazione interne

- Terzo livello di carico
- Rastrelliere ripiegabili

Altre caratteristiche

- Cesto superiore regolabile con Easy-Click
- Diverter

Sicurezza

- Sicurezza Standard Anti trabocco

Codice prodotto	Codice EAN	Prezzo
32901766	6925777875009	1.300 €

/ LAVASTOVIGLIE SLIDING 60 CM

HS 6B2S1PTA
32901639

HS 5C4FOPTS
32901649

HS 3C7LOS
32901710

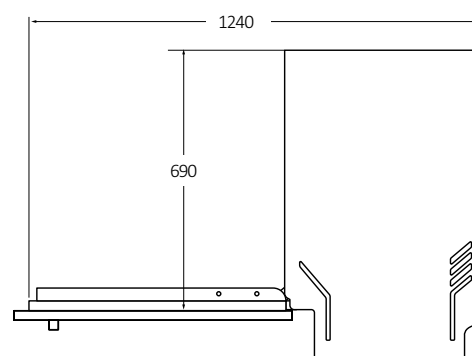
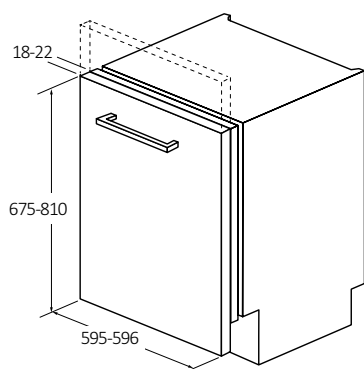
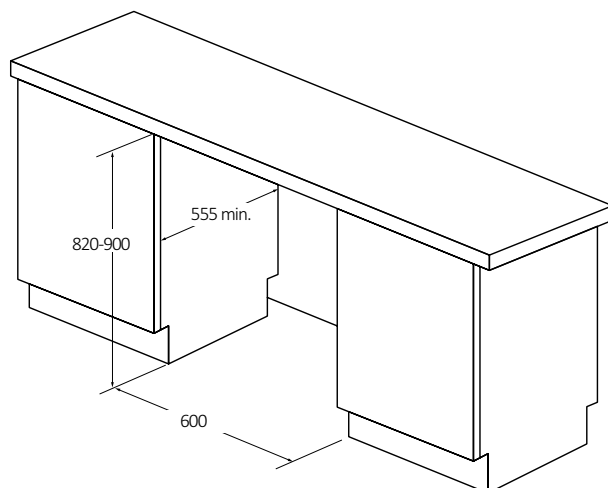
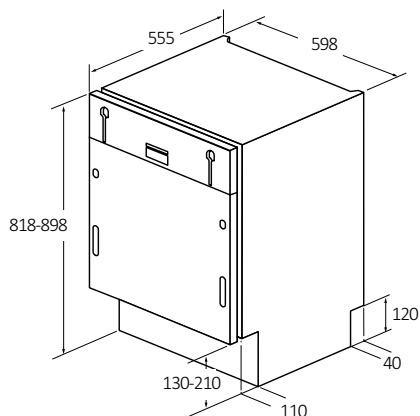

/ LAVASTOVIGLIE 60 CM

HI 6B4S1PTA
32901641

HI 4C5FOS
32901631

HI 3E7LOS
32901629

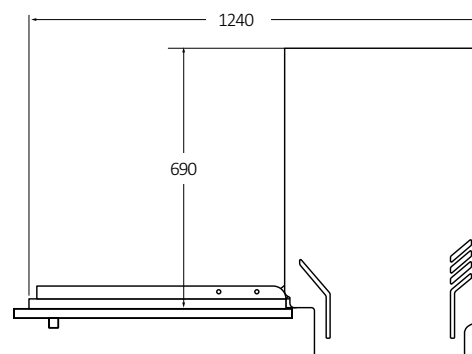
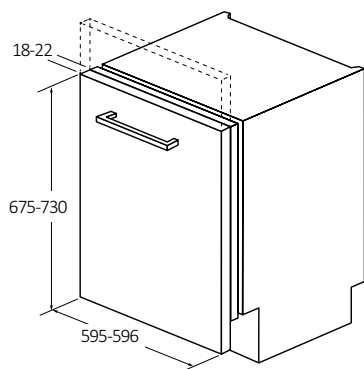
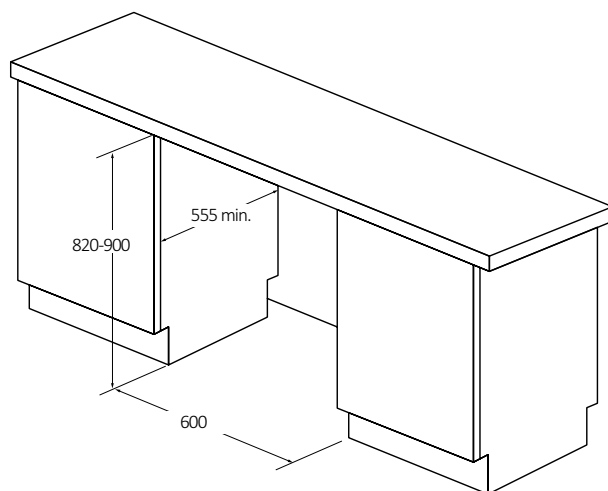
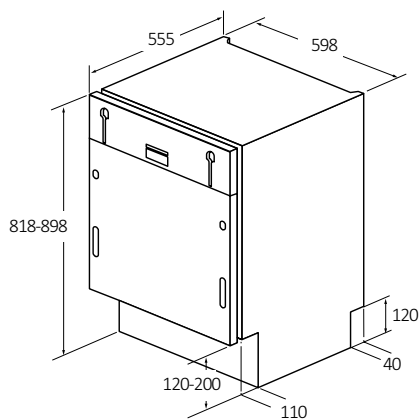

/ LAVASTOVIGLIE 45 CM

H11C5SB1FS
32901766

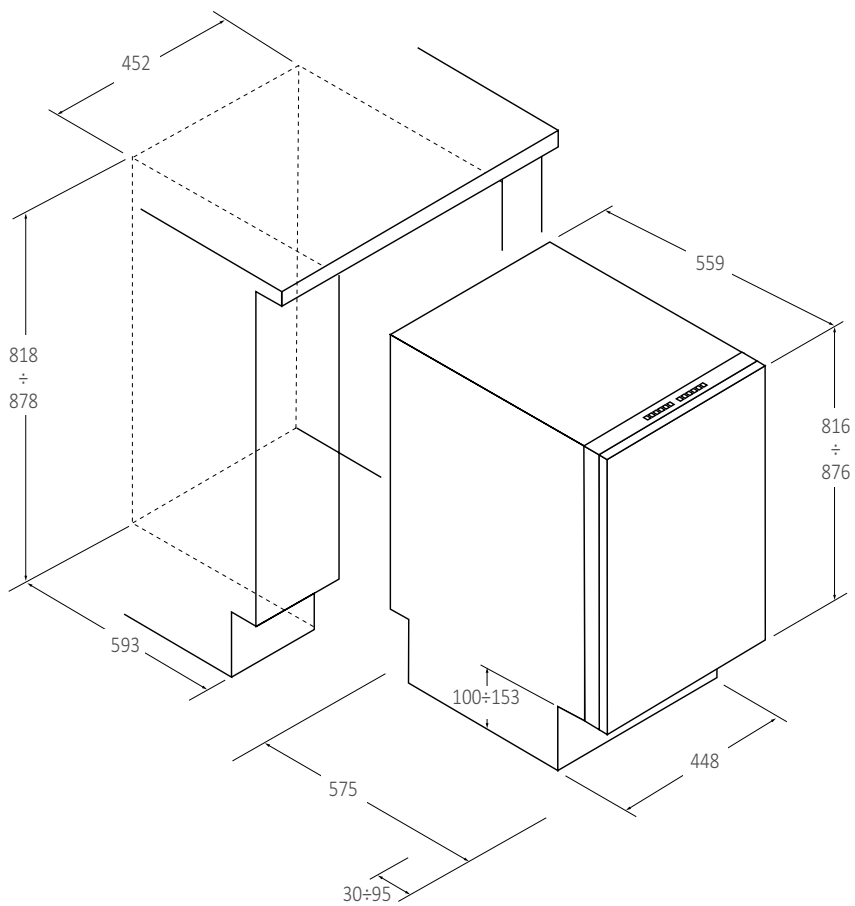



/ H/WASHING MACHINES

/ H/WASHER DRYERS

/ H/DRYERS

**Gamma Lavabiancheria,
Lavasciuga e Asciugabiancheria**

Le nuove lavabiancheria e lavasciuga da incasso Hoover offrono massima efficienza e prestazioni di alto livello con un design completamente rinnovato e raffinato. Un nuovo approccio moderno che dà importanza alle forme e ai dettagli, offrendo allo stesso tempo una gamma completa di funzioni, materiali resistenti e capacità di carico eccezionali.





LAVABIANCHERIA E LAVASCIUGA



MASSIMA EFFICIENZA IN CLASSE A

Le lavatrici e le lavasciuga Hoover sono progettate per mantenere le migliori prestazioni più a lungo. They are equipped with the new-generation Eco-Power Inverter Motor, the longest lasting and the most powerful belt technology available in the market. Il motore Brushless è 4 volte più durevole: riduce le vibrazioni e gli attriti per allungare la vita della macchina garantendo la massima silenziosità e risultati eccellenti più a lungo. Queste tecnologie permettono di raggiungere la **Classe Energetica A**, la migliore della sua categoria, **riducendo i consumi a partire dal 51%** rispetto ad una classe G pur **risparmiando energia e tutelando l'ambiente**.

CLASSE ENERGETICA A

MASSIMA COMODITÀ DI CARICO

Con le sue lavatrici da 9 kg e le lavasciuga da 9+6 kg, Hoover ti offre una gamma di alternative di lavaggio che assicurano risultati eccezionali e facilità di stiratura. Grazie al cestello più grande i capi hanno più spazio per girare, permettendo all'acqua e al sapone di penetrare più a fondo nel tessuto.

LAVABIANCHERIA 9KG
LAVASCIUGA 9+6 KG

CURA COMPLETA PER LE TUE FIBRE

Le lavatrici e le lavasciuga Hoover offrono il programma Steam Care, che rinfresca le fibre e rimuove tutti gli odori dai tuoi capi. Ti aiuta anche a ridurre le pieghe, permettendoti di dedicare meno tempo alle operazioni di stiratura.

STEAM CARE

LAVAGGIO PERFETTO, MASSIMA CURA E NIENTE SPRECHI

Questo sistema di autodosaggio calcola e fornisce ogni volta il corretto dosaggio di detersivo e ammorbidente, perfetto al milligrammo.

AUTODOSE

LAVAGGIO RAPIDO PERFETTO

Le lavabiancheria Hoover garantiscono lavaggi di alta qualità con i loro cicli rapidi da 14', 30' e 44', insieme alla tecnologia All in One da 59 minuti, che rivoluziona il concetto di lavaggio rapido e conferma l'unicità di Hoover sul mercato. Questo programma speciale consente di lavare a pieno carico capi di differenti colori e tessuti in soli 59 minuti.

PROGRAMMI RAPIDI

MASSIMA PERFORMANCE

Power Care System è una tecnologia in grado di creare l'emulsione perfetta tra acqua e detersivo che penetra profondamente nelle fibre, rimuovendo ogni macchia anche alle temperature più basse per risultati professionali. Un modo efficiente e professionale per una cura dei capi dalla qualità elevata.

POWER CARE SYSTEM





LAVABIANCHERIA E LAVASCIUGA



FUNZIONI WI-FI DEDICATE

Le lavatrici e lavasciuga Hoover possono essere gestite tramite l'App Wizard utilizzando la connessione Wi-Fi: controlla e attiva il tuo elettrodomestico da remoto e accedi a nuove e utili funzionalità per una migliore esperienza di lavaggio.

FINO A 9 CICLI CARE

Trova il ciclo migliore per le tue esigenze.

EXTRA CARE
ALL IN ONE 59'
FITNESS CARE
SOFT CARE
ALLERGY CARE 60'
FRESH CARE
CICLO RAPIDO 14'/30'/44'
COTTON CARE
WOOL & SOFT CARE

CONTROLLO TOTALE DEI RISULTATI DI LAVAGGIO

Ottieni il ciclo di lavaggio più adatto alle tue esigenze scegliendo il tipo di tessuto e colori.

LAVAGGIO GUIDATO

SUPPORTO EXTRA

Ottieni il tuo manuale d'uso scaricandolo direttamente dall'App Hoover Wizard.

MANUALE UTENTE





ASCIUGABIANCHERIA

EFFICACIA E PROTEZIONE NELL'ASCIUGATURA DEI TESSUTI

Conserva la morbidezza e la luminosità dei tuoi capi. La pompa di calore lavora a temperature inferiori del 40% (45°C anziché 75°C) rispetto alle asciugatrici tradizionali. Questo è possibile grazie a due circuiti chiusi che non richiedono l'uso di riscaldatori elettrici, garantendo la massima cura per i tuoi vestiti, consumando il 60% di energia in meno. Questo riutilizzo dell'energia rende le asciugatrici a pompa di calore le più efficienti.

TECNOLOGIA POMPA DI CALORE

LIVELLI DI ASCIUGATURA DEDICATI PER OGNI TESSUTO

L'Active Drying Sensor permette di scegliere uno dei quattro livelli di asciugatura per ogni programma: Pronto per stirare, Pronto da appendere, Pronto armadio e Extra asciutto. In questo caso, ottieni il livello di asciugatura di cui hai bisogno prendendoti cura dei tuoi vestiti e mantenendo i costi di consumo energetico basso. Pronto stiro: lascia indumenti leggermente umidi in modo che siano più facili da stirare. Pronto da appendere: gli indumenti sono pronti per essere messi sull'appendiabiti. Pronto armadio: per il bucato che può essere messo via direttamente. Extra-asciutto: per asciugature complete, ideale quando si lavora a pieno carico.

ACTIVE DRYING SENSOR

RILEVAMENTO INTELLIGENTE DEL PESO

L'asciugatrice garantisce risultati migliori grazie al sensore di rilevamento del peso intelligente, che identifica la dimensione del carico e regola di conseguenza la durata del ciclo. Al fine di garantire la massima efficienza, si fermerà automaticamente quando il bucato ha raggiunto il livello di asciugatura.

KILO MODE



/ CONNETTIVITÀ UNICA

Migliora le tue prestazioni di asciugatura con la nuova app hOn che consente di accedere ad un mondo di contenuti extra esclusivi:

- Ottieni più di 25 cicli aggiuntivi tramite l'app hOn per prenderti cura di un capo o tessuto specifico.
 - Sincronizza la tua asciugatrice Asciuga perfettamente sincronizzando la tua asciugatrice con la tua H-WASH 500. L'App rileverà il ciclo di lavaggio, la centrifuga, la quantità e il tipo di bucato e la quantità di umidità residua scegliendo il ciclo giusto e la corretta durata dell'asciugatura.
 - Suggerimenti e consigli Scopri i suggerimenti per ottimizzare i risultati di asciugatura, prenderti cura dei vestiti e ridurre gli sprechi.
 - Massima efficienza e controllo dello stato Controlla lo stato dell'asciugatrice da remoto e ricevi una notifica di fine ciclo per non dimenticarlo mai. Inoltre, con l'app hOn puoi ottenere dati sui consumi in tempo reale durante i cicli di asciugatura e tenere traccia delle tue abitudini di utilizzo per migliorare l'efficienza.
 - Manutenzione semplice Ricevi aggiornamenti di manutenzione programmati per preservare l'affidabilità e le buone prestazioni della tua asciugatrice. L'App ti guiderà attraverso semplici e dettagliate procedure.

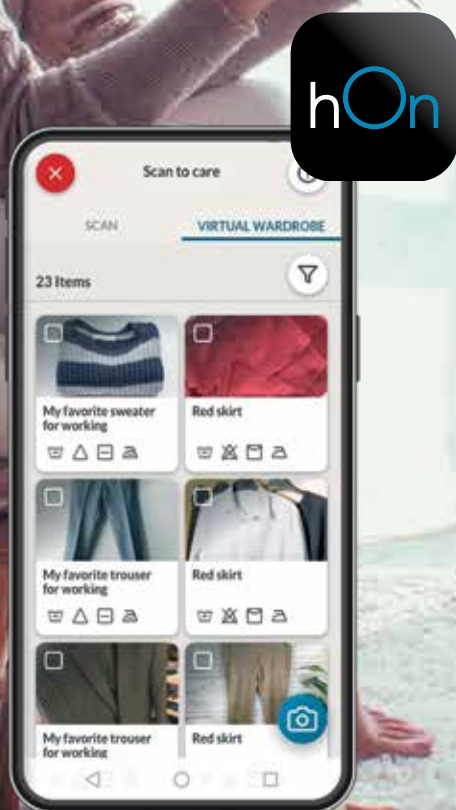

SCAN TO CARE

Grazie alla funzione Scan To Care, potrai dimenticare le etichette dei tuoi vestiti! Basta scattare una foto del tuo capo e creerai il tuo guardaroba virtuale. L'App raccoglierà e memorizzerà tutte le istruzioni per il lavaggio e l'asciugatura dei tuoi capi, suggerendoti il programma migliore per prendertene cura.



ASCIUGABIANCHERIA

Soluzioni uniche per asciugare i capi: selezionare tra 15 diversi cicli automatici progettati per asciugare qualsiasi tipo di tessuto, anche i più preziosi. Due dei programmi sono Woolmark e All In One.

MASSIMA CURA DELL'ABBIGLIAMENTO

L'asciugatrice Hoover si prende cura dei tessuti più delicati come lana e cachemire, grazie a un ciclo esclusivo che con un movimento delicato e accurato e un sofisticato sistema di gestione della temperatura riduce al minimo l'usura dei tessuti.

CURA DEI CAPI D'ABBIGLIAMENTO IN LANA

ASCIUGA TESSUTI DIVERSI E RICEVI UNA NOTIFICA QUANDO SONO PRONTI TESSUTI PIÙ DELICATI

Sentiti libero di mischiare tessuti sintetici con tessuti di cotone assicurando allo stesso tempo la miglior cura per i tuoi vestiti e la massima efficienza: All in One è una tecnologia innovativa e tecnologica che ti informa quando i tuoi tessuti più delicati sono pronti in modo che tu possa tirarli fuori. L'asciugatrice continuerà ad asciugare perfettamente gli altri indumenti.

TECNOLOGIA ALL IN ONE

MASSIMA CAPACITÀ

Le asciugatrice Hoover possono asciugare fino a 7 kg. La capacità più grande del mercato con risultati eccezionali di asciugatura per soddisfare ogni tuo bisogno.

7 KG

IL MODO MIGLIORE PER GESTIRE L'ACQUA

Un brevettato sistema Hoover raccoglie l'acqua nella porta e la rende pronta per essere riutilizzata. Grazie al design unico del serbatoio, si ha una chiara visione del livello dell'acqua in ogni momento. L'innovativa forma compatta facilita lo svuotamento e il riuso dell'acqua ed evita fuoriuscite per garantire un controllo ed un'efficienza ottimali.

AQUAVISION

AQUA
VISION

PATENTED





/ LAVATRICE



WI-FI

9kg

LAVAGGIO

A

CLASSE
ENERGETICA**HBWO69TAMCE-S**

Lavatrice da incasso

Caratteristiche principali

- Classe energetica A
- Capacità 9 kg
- Livello sonoro lavaggio 76 dB
- Motore BPM Inverter
- Connessione Wi-Fi con App Wizard
- Cesto in Acciaio Inox
- Velocità Centrifuga 1600 giri/min

Sistema di controllo

- Display con pulsanti touch + Manopola
- Colore Led: rosso
- 15 programmi + 1: Cotone, ECO 40-60°, Lana e Mano, 20°C, Misti, Scarico e Centrifuga, Risciacqui, Fitness Care, Soft Care, Fresh Care, Allergy Care, Rapid Care, All In One 59min, Cotton Care 59min, Extra Care + Off
- Partenza ritardata fino a 24h

Altre caratteristiche

- Piedini regolabili

Sicurezza

- Blocco Porta

Codice prodotto	Codice EAN	Prezzo
31800954	8059019022338	1.290 €

/ LAVASCIUGA



WI-FI

8kg

LAVAGGIO

5kg

ASCIUGATURA

D

CLASSE
ENERGETICA**HBDO485TAMCE/1-S**

Lavasciuga da incasso

Caratteristiche principali

- Classe energetica D
- Capacità 8 + 5 kg
- Livello sonoro lavaggio 48 dB
- Motore BPM Inverter
- Connessione Wi-Fi con App Wizard
- Cesto in Acciaio Inox
- Velocità Centrifuga 1400 giri/min

Sistema di controllo

- Display con pulsanti touch + Manopola
- Colore Led: rosso
- 15 programmi + 1: Cotone, ECO 40-60°, Lana e Asciuga, 20°C, Misti, Scarico e Centrifuga, Risciacqui, Soft Care, Rapid Care, All in One 59', Extra Care, Asciugatura Lana, Misti e Cotone + Off
- Partenza ritardata fino a 24h

Altre caratteristiche

- Piedini regolabili

Sicurezza

- Blocco Porta

Codice prodotto	Codice EAN	Prezzo
31800955	8059019022345	1.460 €

/ ASCIUGATRICE

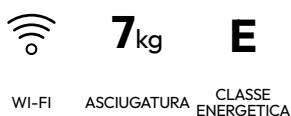
**BHTD H7A2TCE-S**

Asciugatrice da incasso

Caratteristiche principali

- Classe energetica E
- Connettività Wi-Fi con App hOn
- Capacità 7 kg
- Livello sonoro 48 dB
- Connessione Wi-Fi con App hOn
- Motore AC
- Cesto in Acciaio Inox
- Pompa di Calore

Sistema di controllo

- Display digitale + Manopola
- Colore Led: rosso
- 15 programmi: Cotone Normativo, Bianchi, Jeans, Scuri e Colorati, Sintetici, Camicie, Rapidi 30'/45'/59', Tutto in uno, Igiene Extra, Anti Odori, Lana Certificata, Delicati, Anti Allergia, XXL
- Partenza ritardata fino a 24h

Altre caratteristiche

- Piedini regolabili

Sicurezza

- Blocco Porta

Codice prodotto	Codice EAN	Prezzo
31900557	8059019109480	1.360 €

/ LAVATRICE

HBWO69TAMCE-S
31800954

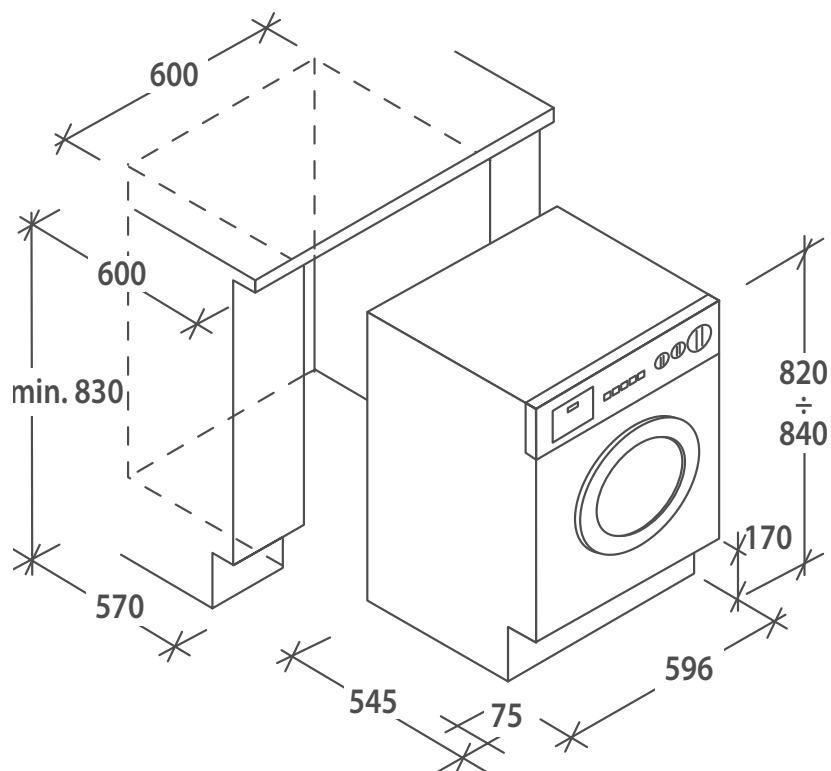

/ LAVASCIUGA

HBDO485TAMCE/1-S
31800955

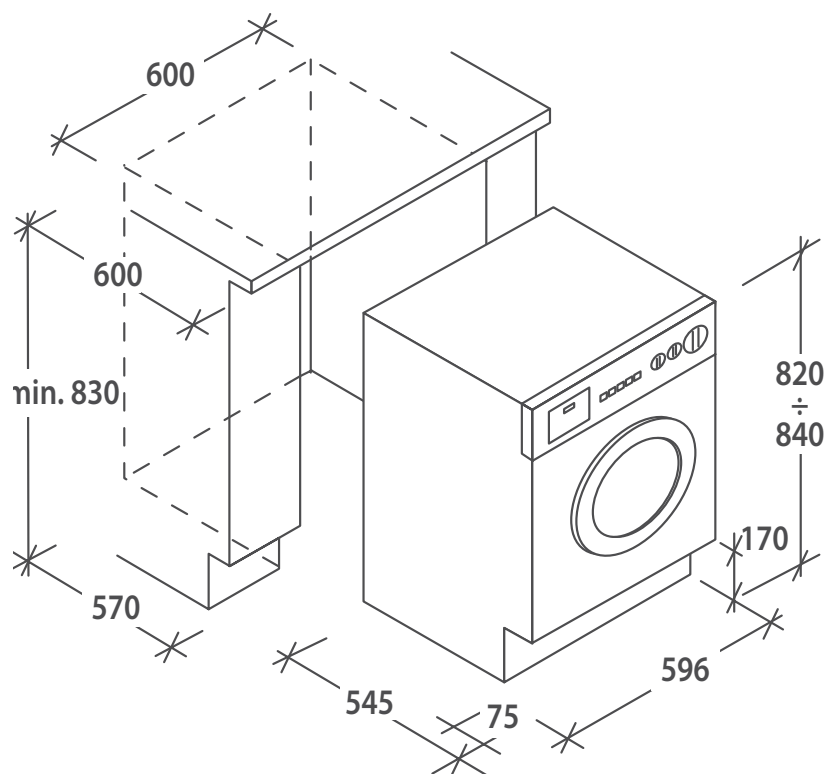

/ ASCIUGATRICE

BHTD H7A2TCE-S
31900557

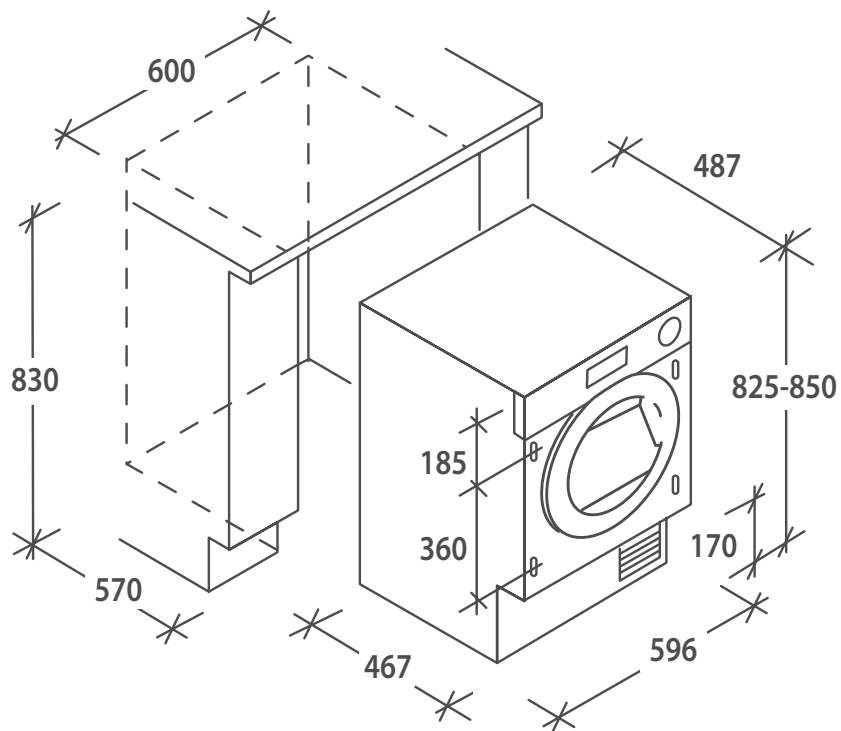





/SCHEDE TECNICHE

COTTURA

H-OVENS 173

EXTRA DIMENSION OVENS 172

H-MICROWAVES 177

H-HOBS 181

CONSERVAZIONE

H-FRIDGES 189

H-WINE COOLERS 191

LAVARE E ASCIUGARE

H-DISHWASHERS 192

H-WASHING MACHINES 194

H-WASHER DRYERS 194

H-DRYERS 195

MODELLO	FORNI COLLECTION 5	
	HO752170B	HOC3U317ELO
Codice Prodotto	33703710	33703753
Codice EAN	8059019072876	8059019077109
Tipologia	Forno elettrico multifunzione 75cm	Forno elettrico multifunzione 90cm
CARATTERISTICHE PRINCIPALI		
Classe Energetica	A	A
Capacità (l)	90	121
Interfaccia Utente	Display timer con due manopole: Interfaccia H-Oven 500 Timer Touch	Display touch con due manopole: Interfaccia H-Oven 300 Timer Touch
Connettività (Wi-Fi)	-	-
Voice Control	-	-
Finiture	Vetro Nero	Inox
Livelli Cottura	5	-
Cottura Multilivello	Si	Si
Numero Vetri Porta	3	3
Illuminazione interna	Si	Si
Sistema Pulizia	Hydro Easy Clean	-
Tecnologia Vapore	-	-
Capacità Cassetto Vapore	-	-
CAVITÀ INTERNA		
Castelletto	Si	Si
Guide telescopiche	Si	Si
Leccarda	1 Leccarda (35mm)	2 Griglie Inox
Griglia Inox	1 Griglia Inox	1 Leccarda (35mm)
Termosonda	-	-
FUNZIONI		
Numero Funzioni	10	8
Lista Funzioni	Scongelamento, Statico, Statico Ventilato, Ventilato, Grill Ventilato, Riscaldamento inferiore, Riscaldamento superiore, Grill, Eco, Booster	Scongelamento, Statico, Riscaldamento inferiore, Statico + Ventilato, Riscaldamento superiore, Grill, Grill Ventilato, ECO
ALTRE CARATTERISTICHE		
Sistema Raffreddamento	Si, radiale	Si, radiale
Range Temperatura Cottura	30°C-280°C	30°C-280°C
Temperatura max. pulizia pirolitica	-	-
Sistema Chiusura/Apertura Porta	Softclose	Softclose
Pulizia Porta Comfort Clean	Si	-
DATI TECNICI		
Potenza (kW)	3,3	3,3
Consumo Energetico Statico (kWh)	1,1	1,1
Consumo Energetico Ventilato (kWh)	0,68	0,68
Frequenza (Hz)	50/60	50/60
Tipologia Presa Elettrica	Schuko	Schuko
Dimensioni Prodotto (mm)	595 x 746 x 540	895 x 595 x 550
Dimensioni Nicchia (mm)	585 x 710 x 550	860 x 600 x 550

	FORNI NEW COLLECTION 5			
MODELLO	HO6 M5G5SYTB	HO6 M5G3YTB	HO6 M5G3HTB	HO6 M5G5HTB
Codice Prodotto	33704027	33703882	33703871	33703868
Codice EAN	8059019092096	8059019085388	8059019085272	8059019085272
Tipologia	Forno elettrico multifunzione pirolitico con cottura a Vapore	Forno elettrico multifunzione pirolitico	Forno elettrico multifunzione	Forno elettrico multifunzione
CARATTERISTICHE PRINCIPALI				
Classe Energetica	A++	A++	A++	A++
Capacità (l)	78	78	78	78
Interfaccia Utente	Display con comandi touch: Interfaccia H-Oven 550 Flow	Display con comandi touch: Interfaccia H-Oven 550 Flow	Display con comandi touch: Interfaccia H-Oven 550 Flow	Display con comandi touch: Interfaccia H-Oven 550 Flow
Connettività (Wi-Fi)	Si, con App hOn	Si, con App hOn	Si, con App hOn	Si, con App hOn
Voice Control	Si	Si	Si	Si
Finiture	Vetro Nero Matt	Vetro Nero Matt	Vetro Nero Matt	Vetro Nero Matt
Livelli Cottura	6	6	6	6
Cottura Multilivello	Si, fino a 4 lv.	Si, fino a 4 lv.	Si, fino a 4 lv.	Si, fino a 4 lv.
Numero Vetri Porta	4	4	2	2
Illuminazione interna	Doppia illuminazione laterale	Illuminazione superiore	Illuminazione superiore	Illuminazione superiore
Sistema Pulizia	Pirolisi e Vapore	Pirolisi e Hydro Easy Clean	Hydro Easy Clean	Hydro Easy Clean
Tecnologia Vapore	Steam Plus Technology	-	-	-
Capacità Cassetto Vapore	1000 ml	-	-	-
CAVITÀ INTERNA				
Castelletto	Si	Si	Si	Si
Guide telescopiche	Si	Si	Si	Si
Leccarda	2 (20, 40mm)	1 (40mm)	1 (40mm)	1 (40mm)
Griglia Inox	1	1	1	1
Termosonda	Si, Wireless	-	-	Si, Wireless
Accessori	-	AirFry	AirFry	Vapore & BBQ
FUNZIONI				
Numero Funzioni	21	19	17	17
Lista Funzioni	Statico, Ventilato, Cottura Multilivello, Riscaldamento Inferiore, Riscaldamento Inferiore Ventilato, Grill, Supergrill, Grill Ventilato, Multilivello+, ECO, AirFry, Gentle Cooking, Vapore, Carne Vapore, Pesce Vapore, Verdure Vapore, Panificati Vapore, Pirolisi Super, Pirolisi, Pulizia Vapore, Scarico Acqua, Decalcificazione	Statico, Ventilato, Cottura Multilivello, Riscaldamento Inferiore, Riscaldamento Inferiore Ventilato, Grill, Supergrill, Grill Ventilato, Multilivello+, ECO, AirFry, Gentle Cooking, Carne, Pesce, Panificati, Verdure, Pirolisi Super, Pirolisi, Hydro Easy Clean	Statico, Ventilato, Cottura Multilivello, Riscaldamento Inferiore, Riscaldamento Inferiore Ventilato, Grill, Supergrill, Grill Ventilato, Multilivello+, ECO, AirFry, Gentle Cooking, Carne, Pesce, Panificati, Verdure, Hydro Easy Clean	Statico, Ventilato, Cottura Multilivello, Riscaldamento Inferiore, Riscaldamento Inferiore Ventilato, Grill, Supergrill, Grill Ventilato, Multilivello+, ECO, AirFry, Gentle Cooking, Carne, Pesce, Panificati, Verdure, Hydro Easy Clean
ALTRE CARATTERISTICHE				
Sistema Raffreddamento	Si, radiale	Si, radiale	Si, radiale	Si, radiale
Range Temperatura Cottura	30°C-300°C (300° solo funzione Pizza)	30°C-300°C (300° solo funzione Pizza)	30°C-300°C (300° solo funzione Pizza)	30°C-300°C (300° solo funzione Pizza)
Temperatura max. pulizia pirolitica	430°C	430°C	-	-
Sistema Chiusura/Apertura Porta	Softclose & Softopen	Softclose & Softopen	Softclose & Softopen	Softclose & Softopen
Pulizia Porta Comfort Clean	Si	Si	Si	Si
DATI TECNICI				
Potenza (kW)	3,3	3,3	3,3	3,3
Consumo Energetico Statico (kWh)	0,99	0,99	0,97	0,97
Consumo Energetico Ventilato (kWh)	0,54	0,54	0,54	0,54
Frequenza (Hz)	50/60	50/60	50/60	50/60
Tipologia Presa Elettrica	Schuko	Schuko	Schuko	Schuko
Dimensioni Prodotto (mm)	595x595x568	595x595x568	595x595x568	595x595x568
Dimensioni Nicchia (mm)	590 x 560 x 560	590x560x560	590x560x560	590x560x560

MODELLO	FORNI NEW COLLECTION 5				
	HO6 S5G3SYTB	HO6 S5G5HTB	HO6 S5G3HTB	HO6 S5B3HTB	HO6 S3B3HTB
Codice Prodotto	33703897	33703870	33703872	33703822	33703878
Codice EAN	8059019085548	8059019085265	8059019085289	8059019084473	8059019085340
Tipologia	Forno elettrico multifunzione pirolitico con cottura vapore	Forno elettrico multifunzione	Forno elettrico multifunzione	Forno elettrico multifunzione	Forno elettrico multifunzione
CARATTERISTICHE PRINCIPALI					
Classe Energetica	A++	A++	A++	A++	A++
Capacità (l)	78	78	78	78	78
Interfaccia Utente	Display con comandi touch: Interfaccia H-Oven 550 Flow	Display con comandi touch: Interfaccia H-Oven 550 Flow	Display con comandi touch: Interfaccia H-Oven 550 Flow	Display con due manopole: Interfaccia H-Oven 550 Smooth	Display con due manopole: Interfaccia H-Oven 550 Smooth
Connettività (Wi-Fi)	Si, con App hOn	Si, con App hOn	Si, con App hOn	Si, con App hOn	Si, con App hOn
Voice Control	Si	Si	Si	Si	Si
Finiture	Vetro nero, maniglia in acciaio spazzolato	Vetro nero, maniglia in acciaio spazzolato	Vetro nero, maniglia in acciaio spazzolato	Vetro nero, maniglia in acciaio spazzolato	Vetro nero, maniglia in acciaio spazzolato
Livelli Cottura	6	6	6	6	6
Cottura Multilivello	Si, fino a 4 lv.	Si, fino a 4 lv.	Si, fino a 4 lv.	Si, fino a 3 lv. (4 lv. tramite App hOn).	Si, fino a 3 lv. (4 lv. tramite App hOn).
Numero Vetri Porta	4	2	2	2	2
Illuminazione interna	Doppia illuminazione laterale	Illuminazione superiore	Illuminazione superiore	Illuminazione superiore	Illuminazione superiore
Sistema Pulizia	Pirolisi e Hydro Easy Clean	Hydro Easy Clean	Hydro Easy Clean	Hydro Easy Clean	Hydro Easy Clean
Tecnologia Vapore	Steam Plus Technology	-	-	-	-
Capacità Cassetto Vapore	1000 ml	-	-	-	-
CAVITÀ INTERNA					
Castelletto	Si	Si	Si	Si	Si
Guide telescopiche	Si	Si	Si	Si	No
Leccarda	1 (40mm)	1 (40mm)	1 (40mm)	1 (40mm)	1 (40mm)
Griglia Inox	1	1	1	1	1
Termosonda	-	Si	-	-	-
Accessori	-	BBQ	AirFry	AirFry	-
FUNZIONI					
Numero Funzioni	21	19	17	11	11
Lista Funzioni	Statico, Ventilato, Cottura Multilivello, Riscaldamento Inferiore, Riscaldamento Inferiore Ventilato, Grill, Supergrill, Grill Ventilato, Multilivello+, ECO, AirFry, Gentle Cooking Vapore, Carne Vapore, Pesce Vapore, Verdure Vapore, Panificati Vapore, Pirolisi Super, Pirolisi, Pulizia Vapore, Scarico Acqua, Decalcificazione	Statico, Ventilato, Cottura Multilivello, Riscaldamento Inferiore, Riscaldamento Inferiore Ventilato, Grill, Supergrill, Grill Ventilato, Multilivello+, ECO, AirFry, Gentle Cooking, Carne, Pesce, Panificati, Verdure, Pirolisi Super, Pirolisi, Hydro Easy Clean	Statico, Ventilato, Cottura Multilivello, Riscaldamento Inferiore, Riscaldamento Inferiore Ventilato, Grill, Supergrill, Grill Ventilato, Multilivello+, ECO, AirFry, Gentle Cooking, Carne, Pesce, Panificati, Verdure, Hydro Easy Clean	ECO, Statico, Cottura Multilivello, Supergrill, Pizza, Carne, Pesce, Verdure, Airfry, Gratinatura, Hydro Easy Clean	ECO, Statico, Cottura Multilivello, Supergrill, Pizza, Carne, Pesce, Verdure, Gentle Cooking, Gratinatura, Hydro Easy Clean
ALTRE CARATTERISTICHE					
Sistema Raffreddamento	Si, radiale	Si, radiale	Si, radiale	Si, radiale	Si, radiale
Range Temperatura Cottura	30°C-300°C (300° solo funzione Pizza)	30°C-300°C (300° solo funzione Pizza)	30°C-300°C (300° solo funzione Pizza)	30°C-300°C (300° solo funzione Pizza)	30°C-300°C (300° solo funzione Pizza)
Temperatura max. pulizia pirolitica	430°C	-	-	-	-
Sistema Chiusura/Apertura Porta	Softclose & Softopen	Softclose & Softopen	Softclose & Softopen	-	-
Pulizia Porta Comfort Clean	Si	Si	Si	Si	Si
DATI TECNICI					
Potenza (kW)	3,3	3,3	3,3	3,3	3,3
Consumo Energetico Statico (kWh)	0,99	0,97	0,97	0,97	0,97
Consumo Energetico Ventilato (kWh)	0,54	0,54	0,54	0,54	0,54
Frequenza (Hz)	50/60	50/60	50/60	50/60	50/60
Tipologia Presa Elettrica	Schuko	Schuko	Schuko	Schuko	Schuko
Dimensioni Prodotto (mm)	595x595x568	595x595x568	595x595x568	595x595x568	595x595x568
Dimensioni Nicchia (mm)	590x560x560	590x560x560	590x560x560	590x560x560	590x560x560

	FORNI NEW COLLECTION 3			
MODELLO	HO6 U3B3YTX	HO6 T5G3HTB	HO6 T5G3HTW	HO6 T3B3HTB
Codice Prodotto	33703912	33703895	33703931	33703877
Codice EAN	8059019085692	8059019085524	8059019085883	8059019085333
Tipologia	Forno elettrico multifunzione pirolitico	Forno elettrico multifunzione	Forno elettrico multifunzione	Forno elettrico multifunzione
CARATTERISTICHE PRINCIPALI				
Classe Energetica	A++	A++	A++	A++
Capacità (l)	78	78	78	78
Interfaccia Utente	Display con due manopole: Interfaccia H-Oven 350 Smooth	Display con comandi touch: Interfaccia H-Oven 350 Flow	Display con comandi touch: Interfaccia H-Oven 350 Flow	Display con due manopole: Interfaccia H-Oven 350 Smooth
Connettività (Wi-Fi)	Si, con App hOn	Si, con App hOn	Si, con App hOn	Si, con App hOn
Voice Control	Si	Si	Si	Si
Finiture	Full inox	Vetro bianco, maniglia in acciaio spazzolato	Vetro bianco, maniglia in acciaio spazzolato	Vetro nero, maniglia in acciaio spazzolato
Livelli Cottura	6	6	6	6
Cottura Multilivello	Si, fino a 3 lv. (4 lv. tramite App hOn).	Si, fino a 4 lv.	Si, fino a 4 lv.	Si, fino a 3 lv. (4 lv. tramite App hOn).
Numero Vetri Porta	4	2	2	2
Illuminazione interna	Illuminazione superiore	Illuminazione superiore	Illuminazione superiore	Illuminazione superiore
Sistema Pulizia	Pirolisi e Hydro Easy Clean	Hydro Easy Clean	Hydro Easy Clean	Hydro Easy Clean
Tecnologia Vapore	-	-	-	-
Capacità Cassetto Vapore	-	-	-	-
CAVITÀ INTERNA				
Castelletto	Si	Si	Si	Si
Guide telescopiche	-	Si	Si	-
Leccarda	1 (40mm)	1 (40mm)	1 (40mm)	1 (40mm)
Griglia Inox	1	1	1	1
Termosonda	-	-	-	-
Accessori	-	-	-	-
FUNZIONI				
Numero Funzioni	12	17	17	11
Lista Funzioni	ECO, Statico, Cottura Multilivello, Supergrill, Pizza, Carne, Pesce, Verdure, Gentle Cooking, Gratinatura, Pirolisi, Hydro Easy Clean	Statico, Ventilato, Cottura Multilivello, Riscaldamento Inferiore, Riscaldamento Inferiore Ventilato, Grill, Supergrill, Grill Ventilato, Multilivello+, ECO, AirFry, Gentle Cooking, Carne, Pesce, Panificati, Verdure, Hydro Easy Clean	Statico, Ventilato, Cottura Multilivello, Riscaldamento Inferiore, Riscaldamento Inferiore Ventilato, Grill, Supergrill, Grill Ventilato, Multilivello+, ECO, AirFry, Gentle Cooking, Carne, Pesce, Panificati, Verdure, Hydro Easy Clean	ECO, Statico, Cottura Multilivello, Supergrill, Pizza, Carne, Pesce, Verdure, Gentle Cooking, Gratinatura, Hydro Easy Clean
ALTRE CARATTERISTICHE				
Sistema Raffreddamento	Si, radiale	Si, radiale	Si, radiale	Si, radiale
Range Temperatura Cottura	30°C-300°C (300° solo funzione Pizza)	30°C-300°C (300° solo funzione Pizza)	30°C-300°C (300° solo funzione Pizza)	30°C-300°C (300° solo funzione Pizza)
Temperatura max. pulizia pirolitica	-	-	-	-
Sistema Chiusura/Apertura Porta	-	Softclose & Softopen	Softclose & Softopen	-
Pulizia Porta Comfort Clean	Si	Si	Si	Si
DATI TECNICI				
Potenza (kW)	3,3	3,3	3,3	3,3
Consumo Energetico Statico (kWh)	0,99	0,97	0,97	0,97
Consumo Energetico Ventilato (kWh)	0,54	0,54	0,54	0,54
Frequenza (Hz)	50/60	50/60	50/60	50/60
Tipologia Presa Elettrica	Schuko	Schuko	Schuko	Schuko
Dimensioni Prodotto (mm)	595x595x568	595x595x568	595x595x568	595x595x568
Dimensioni Nicchia (mm)	590x560x560	590x560x560	590x560x560	590x560x560

MODELLO	FORNI NEW COLLECTION 3			
	HO6 T3B3HTW	HO6 U5B3HTX	HO6 U3T3HTX	H OC3U1178IN
Codice Prodotto	33703929	33703804	33703841	33704349
Codice EAN	8059019085869	8059019084190	8059019084978	8059019100494
Tipologia	Forno elettrico multifunzione	Forno elettrico multifunzione	Forno elettrico multifunzione	Forno elettrico multifunzione
CARATTERISTICHE PRINCIPALI				
Classe Energetica	A++	A++	A	A
Capacità (l)	78	78	78	70
Interfaccia Utente	Display con due manopole: Interfaccia H-Oven 350 Smooth	Display con due manopole: Interfaccia H-Oven 350 Smooth	Display con due manopole: Interfaccia H-Oven 350 Spin	Display con tre manopole
Connettività (Wi-Fi)	Si, con App hOn	Si, con App hOn	Si, solo contenuti su App hOn	-
Voice Control	Si	Si	-	-
Finiture	Vetro bianco, maniglia in acciaio spazzolato	Full inox	Full inox	Inox
Livelli Cottura	6	6	6	5
Cottura Multilivello	Si, fino a 3 lv. (4 lv. tramite App hOn).	Si, fino a 3 lv. (4 lv. tramite App hOn).	Si, fino a 3 lv.	Si
Numero Vetri Porta	2	2	2	2
Illuminazione interna	Illuminazione superiore	Illuminazione superiore	Illuminazione superiore	Si
Sistema Pulizia	Hydro Easy Clean	Hydro Easy Clean	Hydro Easy Clean	Hydro Easy Clean
Tecnologia Vapore	-	-	-	-
Capacità Cassetto Vapore	-	-	-	-
CAVITÀ INTERNA				
Castelletto	Si	Si	Si	Si
Guide telescopiche	-	Si	-	Si
Leccarda	1 (40mm)	1 (40mm)	1 (40mm)	1 (35mm)
Griglia Inox	1	1	1	2
Termosonda	-	-	-	-
Accessori	-	AirFry	-	-
FUNZIONI				
Numero Funzioni	11	11	9	6
Lista Funzioni	ECO, Statico, Cottura Multilivello, Supergrill, Pizza, Carne, Pesce, Verdure, Gentle Cooking, Gratinatura, Hydro Easy Clean	ECO, Statico, Cottura Multilivello, Supergrill, Pizza, Carne, Pesce, Verdure, AirFry, Gratinatura, Hydro Easy Clean	Off, Lamp, Defrost, Cottura Multilivello, Grill Ventilato (ECO), Riscaldamento Inferiore Ventilato, Statico + H ₂ O, Grill, Pizza	Scongelamento, Ventilato, Master bake, Statico, Grill, Pizza
ALTRE CARATTERISTICHE				
Sistema Raffreddamento	Si, radiale	Si, radiale	Si, radiale	Si, radiale
Range Temperatura Cottura	30°C-300°C (300° solo funzione Pizza)	30°C-300°C (300° solo funzione Pizza)	30°C-300°C (300° solo funzione Pizza)	30°C-280°C
Temperatura max. pulizia pirolitica	-	-	-	-
Sistema Chiusura/Apertura Porta	-	-	-	-
Pulizia Porta Comfort Clean	Si	Si	Si	-
DATI TECNICI				
Potenza (kW)	3,3	3,3	3,3	3,3
Consumo Energetico Statico (kWh)	0,97	0,97	0,98	1,1
Consumo Energetico Ventilato (kWh)	0,54	0,54	0,72	0,68
Frequenza (Hz)	50/60	50/60	50/60	50/60
Tipologia Presa Elettrica	Schuko	Schuko	Schuko	Schuko
Dimensioni Prodotto (mm)	595x595x568	595x595x568	595x595x568	595 x 595 x 568
Dimensioni Nicchia (mm)	590x560x560	590x560x560	590x560x560	590 x 560 x 560

MODELLO	MICROONDE NEW COLLECTION 5		MICROONDE NEW COLLECTION 3
	HO4MWM9G6NQB	HO4MWS9G6NQB	HO38FMW7NB
Codice Prodotto	38900768	38900767	38900789
Codice EAN	8059019086811	8059019086804	8059019094755
Tipologia	Forno microonde combinato 45cm	Forno microonde combinato 45cm	Forno microonde con grill 38cm
Finitura	Vetro Nero Matt	Vetro Nero Slim	Vetro nero Slim
CARATTERISTICHE PRINCIPALI			
Volume Cavità (L)	44	44	17
Livelli di Cottura	4	4	-
Display	Display Full Touch: Interfaccia H-Oven 550 Flow	Display Full Touch: Interfaccia H-Oven 550 Flow	Controllo digitale: programmatore con tasti
Connettività (Wi-Fi)	Si, con App hOn	Si, con App hOn	Solo contenuti su App hOn
Tensione	220 - 240V	220 - 240V	220 - 240V
Frequenza	50Hz	50Hz	50Hz
Assorbimento elettrico massimo	3 kW	3 kW	1,1 kW
CAVITÀ INTERNA			
Potenza massima microonde (W)	900	900	700
Livelli di potenza microonde	6	6	5
Potenza massima grill (W)	2500	2500	1000
Livelli di potenza grill	5	5	2
Potenza massima microonde + grill (W)	2800	2800	-
Illuminazione	Interna laterale	Interna laterale	-
Ventola Cavità Posteriore	Si	Si	-
FUNZIONI			
Numero Funzioni	9 + 6 speciali	9 + 6 speciali	3
Lista Funzioni	Defrost (per tempo, per peso), Fast Start, Statico, Ventilato, Grill, Grill Ventilato, Cottura Multilivello, Preriscaldamento Rapido, Arrosto; 6 funzioni speciali: Mantieni in Caldo (solo su App hOn), AirFry, Lievitazione Rapida, Essiccazione, Yogurt, Popcorn (solo su App hOn)	Defrost (per tempo, per peso), Fast Start, Statico, Ventilato, Grill, Grill Ventilato, Cottura Multilivello, Preriscaldamento Rapido, Arrosto; 6 funzioni speciali: Mantieni in Caldo (solo su App hOn), AirFry, Lievitazione Rapida, Essiccazione, Yogurt, Popcorn (solo su App hOn)	Microonde, Defrost (per tempo, per peso)
ACCESSORI			
Griglia	Si, Inox	Si, Inox	-
Piatto rotante (diamet)	-	-	Si, Ø 245 mm
Supporto Grill	-	-	Si
Castelletto	Si	Si	-
Leccarda	Si	Si	-
Termosonda Cablata	Si, Multipoint	Si, Multipoint	-
DIMENSIONI			
Dimensioni Prodotto AxLxP (mm)	455 x 595 x 565	455 x 595 x 565	388 x 595 x 320
Dimensioni Nicchia per Installazione AxLxP (mm)	450 x 560 x min. 560 max.	450 x 560 x min. 560 max.	380 x 560 x min.300

	MICROONDE COLLECTION 3			
MODELLO	HO38SC3BF7XS	HMG28WC3	HIG1730DX	HMG281XC3
Codice Prodotto	38900840	38900694	38900698	38900697
Codice EAN	8059019107547	8059019031224	8059019034508	8059019034492
Tipologia	Forno microonde con grill 38 cm Full Touch	Forno microonde combinato 60cm	Forno microonde sotto pensile	Forno microonde combinato 60cm
Finitura	Vetro nero	Vetro bianco	Inox	Inox
CARATTERISTICHE PRINCIPALI				
Volume Cavità (L)	24	28	17	28
Livelli di Cottura	-	-	-	-
Display	Display Touch led bianchi	Display con comandi elettronici: Interfaccia Full Touch	Controllo Digitale: Programmatore con tasti	Controllo Digitale: Programmatore con tasti
Connettività (Wi-Fi)	-	-	-	-
Tensione	220 - 240V	220 - 240V	220 - 240V	220 - 240V
Frequenza	50Hz	50Hz	50Hz	50Hz
Assorbimento elettrico massimo	2,0 kW	1,5 kW	1,1 kW	1,5 kW
CAVITÀ INTERNA				
Potenza massima microonde (W)	700	900	700	900
Livelli di potenza microonde	7	8	6	8
Potenza massima grill (W)	800	1100	1000	1100
Livelli di potenza grill	-	-	-	1020
Potenza massima microonde + grill (W)	-	1200	-	-
Illuminazione	Interna	Interna	-	-
Ventola Cavità Posteriore	-	-	-	-
FUNZIONI				
Numero Funzioni	9	6	5	6
Lista Funzioni	Avvio rapido, Impostazione tempo, scongelamento (per tempo, per peso), Auto menu, Microonde, Grill, Cottura combinata	Cooking Preset, Microonde, Grill, Statico, Defrost (per tempo, per peso), riscaldamento automatico	Cooking Preset, Microonde, Grill, Statico, Defrost (per tempo, per peso)	Cooking Preset, Microonde, Grill, Statico, Defrost (per tempo, per peso), riscaldamento automatico
ACCESSORI				
Griglia	-	-	-	-
Piatto rotante	Si, Ø 255 mm	Si, Ø 315 mm	Si, Ø 245 mm	Si, Ø 315 mm
Supporto Grill	Si	-	-	-
Castelletto	-	-	-	-
Leccarda	-	-	-	-
Termosonda Cablata	-	-	-	-
DIMENSIONI				
Dimensioni Prodotto AxLxP (mm)	393 x 595 x 316	388 x 595 x 401	388 x 595 x 320	460 x 595 x 400
Dimensioni Nicchia per Installazione AxLxP (mm)	370 x 560 x 560	380 x 560 x 500 max.	380 x 560 x min.300	450 x 560 x 500

MODELLO	CASSETTO SCALDAVIVANDE	CASSETTO SCALDAVIVANDE
	HPWD14C5M	HPWD14C5S
Codice Prodotto	36000656	36000655
Codice EAN	8059019052953	8059019052946
Tipologia	Scaldavivande	Scaldavivande
Finitura	Vetro Nero Matt	Vetro Nero Slim
CARATTERISTICHE PRINCIPALI		
Volume Cavità (L)	20	20
Range temperatura	30-70°	30-70°
Numero set di piatti	6	6
Tipologia apertura	Push&Pull	Push&Pull
DATI TECNICI		
Potenza (W)	420	420
Frequenza (Hz)	50	50
Voltaggio (V)	220-240	220-240
Dimensioni Prodotto AxLxP (mm)	145x595x562	145x595x562

CASSETTO SOTTOVUOTO

	CASSETTO SOTTOVUOTO
MODELLO	HVSD14 SV
Codice Prodotto	36000076
Codice EAN	8016361954410
Tipologia	Cassetto Sottovuoto
Finitura	Vetro nero
CARATTERISTICHE PRINCIPALI	
Volume Cavità (L)	6,9
Interfaccia	Full Touch
Capacità Sottovuoto	4 m ³ /h
Funzione Chef	Si (Marinatura Carne)
Funzione Start / Stand By / Stop	Si
Sottovuoto per sacchetti di plastica	Si, 3 livelli
Sottovuoto per vasetti	Si, 3 livelli
Funzione Sigillatura	Si, 3 livelli
Illuminazione	Led Bianco
ALTRE CARATTERISTICHE	
Set Sottovuoto	Si, 50 sacchetti (in due misure)
Manicotto per sottovuoto esterno con adattatore	Si
Guide Telescopiche	Si
Apertura Porta	Push&Pull
Dimensione max. Buste	250x350mm
Apertura max.	440mm
DATI TECNICI	
Potenza (W)	240
Frequenza (Hz)	50/60
Voltaggio (V)	220-240
Dimensioni Prodotto AxLxP (mm)	140x595x575

MODELLO	PIANI COTTURA INDUZIONE CON CAPP A INTEGRATA			
	HIH8ICE	HIH8ICF	HIH6ICE	HIH6ICF
Codice Prodotto	33803472	33803473	33803474	33803475
Codice EAN	8059019091679	8059019091686	8059019091693	8059019091709
Tipologia	Piano cottura induzione con cappa integrata aspirante	Piano cottura induzione con cappa integrata filtrante	Piano cottura induzione con cappa integrata aspirante	Piano cottura induzione con cappa integrata filtrante
Finitura	Vetroceramica con finitura a filo	Vetroceramica con finitura a filo	Vetroceramica con finitura a filo	Vetroceramica con finitura a filo
Dimensione	80	80	60	60
Potenza Totale (kW)	7,0	7,0	7,0	7,0
CARATTERISTICHE PRINCIPALI				
Numero zone	4	4	4	4
Termosonda	-	-	-	-
Rilevamento automatico della padella	Si	Si	Si	Si
Connesione	-	-	-	-
Posizione Zona 1	Anteriore Sinistra	Anteriore Sinistra	Anteriore Sinistra	Anteriore Sinistra
Dimensione (mm)	180	180	180	180
Dimensione minima pentola (mm)	140	140	140	140
Potenza Nominale (W) (Booster)	1800 (2200)	1800 (2200)	1800 (2200)	1800 (2200)
Posizione Zona 2	Posteriore Sinistra	Posteriore Sinistra	Posteriore Sinistra	Posteriore Sinistra
Dimensione (mm)	160	160	160	160
Dimensione minima pentola (mm)	120	120	120	120
Potenza Nominale (W) (Booster)	1200 (1500)	1200 (1500)	1200 (1500)	1200 (1500)
Posizione Zona 3	Posteriore Destra	Posteriore Destra	Posteriore Destra	Posteriore Destra
Dimensione (mm)	160	160	160	160
Dimensione minima pentola (mm)	120	120	120	120
Potenza Nominale (W) (Booster)	1200 (1500)	1200 (1500)	1200 (1500)	1200 (1500)
Posizione Zona 4	Anteriore Destra	Anteriore Destra	Anteriore Destra	Anteriore Destra
Dimensione (mm)	180 mm	180 mm	180 mm	180 mm
Dimensione minima pentola (mm)	140 mm	140 mm	140 mm	140 mm
Nominale (Potenza Booster)	1800 (2200)	1800 (2200)	1800 (2200)	1800 (2200)
Tipologia Aspirazione Cappa	Aspirante	Filtrante	Aspirante	Filtrante
Livelli potenza cappa	3 + Booster	3 + Booster	3 + Booster	3 + Booster
Potenza min. aspirazione (m ³ /h)	151	151	151	151
Potenza max. aspirazione (m ³ /h)	376,5	376,5	376,5	376,5
Potenza Booster (m ³ /h)	477	477	477	477
Livello rumorosità min. dB	43	43	43	43
Livello rumorosità max. dB	63	63	63	63
Livello rumorosità Booster dB	68	68	68	68
SISTEMA DI CONTROLLO				
Interfaccia Utente	Interfaccia Controllo Centrale	Interfaccia Controllo Centrale	Interfaccia Controllo Centrale	Interfaccia Controllo Centrale
Colore LED	Rossi	Rossi	Rossi	Rossi
Livelli potenza cottura	9 + Booster	9 + Booster	9 + Booster	9 + Booster
Timer	Si	Si	Si	Si
Power Management	Si	Si	Si	Si
SISTEMA DI SICUREZZA				
Funzione Pausa	-	-	-	-
Sicurezza Bambino	Si	Si	Si	Si
Segnale Surriscaldamento	Si	Si	Si	Si
Segnale Fuoriuscita Liquidi	Si	Si	Si	Si
Indicatore Calore Residuo	Si	Si	Si	Si
DIMENSIONI				
Dimensioni Prodotto (mm)	830 x 520 x 250	830 x 520 x 250	590 x 520 x 250	590 x 520 x 250
Dimensioni Nicchia (mm)	800 x 490 x 245	800 x 490 x 245	560 x 490 x 245	560 x 490 x 245
Installazione Easy Clip	-	-	-	-
Installazione a filo top	Compatibile	Compatibile	Compatibile	Compatibile

MODELLO	PIANI COTTURA INDUZIONE		
	HIFS954MCTT	HIFS85MCTT/I	HIF84DCS
Codice Prodotto	33803357	33803364	33803414
Codice EAN	8059019075761	8059019076331	8059019084800
Tipologia	Piano cottura induzione	Piano cottura induzione	Piano cottura induzione
Finitura	Vetroceramica con finitura a filo	Vetroceramica con finitura a filo	Vetroceramica con finitura a filo
Dimensione	90	80	80
Potenza Totale (kW)	7,4	7,4	7,4
CARATTERISTICHE PRINCIPALI			
Numero zone	5 zone di cottura (selezionabili 5 zone in contemporanea)	5 zone di cottura (selezionabili 5 zone in contemporanea)	4 zone di cottura (selezionabili 4 zone in contemporanea)
Termosonda	-	-	Compatibile
Rilevamento automatico della padella	Si	Si	Si
Connessione	-	-	Wi-Fi con App hOn
Posizione Zona 1	Anteriore sinistra	Anteriore sinistra	Anteriore sinistra
Dimensione (mm)	180*180	180*180	200 x 195
Dimensione minima pentola (mm)	120	120	120
Potenza Nominale (W) (Booster)	2000(2600)	2000(2600)	2000 (3000)
Posizione Zona 2	Posteriore sinistra	Posteriore sinistra	Posteriore sinistra
Dimensione (mm)	180*180	180*180	200 x 185
Dimensione minima pentola (mm)	120	120	120
Potenza Nominale (W) (Booster)	1500(2000)	1500(2000)	2000 (3000)
Posizione Zona 3	Centrale	Centrale	Posteriore destra
Dimensione (mm)	280	200	240
Dimensione minima pentola (mm)	180	140	165
Potenza Nominale (W) (Booster)	2300(3000)	2000(2600)	3000(3300)
Posizione Zona 4	Posteriore destra	Posteriore destra	Anteriore destra
Dimensione (mm)	180*180	180*180	150
Dimensione minima pentola (mm)	120	120	90
Nominale (Potenza Booster)	2000(2600)	2000(2600)	1200(2000)
Posizione Zona 5	Anteriore destra	Anteriore destra	-
Dimensione (mm)	180*180	180*180	-
Dimensione minima pentola (mm)	120	120	-
Nominale (Potenza Booster)	1500(2000)	1500(2000)	-
Zona speciale Sinistra	Heat link zone	Heat link zone	H-Flexy & H-Move function
Dimensione (mm)	385*180	385*180	200x380
Dimensione minima pentola (mm)	240 or 160*270	240	220
Potenza Nominale (W) (Booster)	2800 (3500)	2800 (3500)	3000 (3700)
Zona speciale Destra	Heat link zone	Heat link zone	-
Dimensione (mm)	385*180	385*180	-
Dimensione minima pentola (mm)	240 or 160*270	240	-
Potenza Nominale (W) (Booster)	2800(3500)	2800(3500)	-
SISTEMA DI CONTROLLO			
Interfaccia Utente	Comandi elettronici touch: Interfaccia Multislider indipendente	Comandi elettronici touch: Interfaccia Multislider indipendente	Comandi elettronici touch: Interfaccia Dual Slider
Colore LED	Rosso	Rosso	Rosso
Livelli potenza cottura	9 livelli di potenza + Booster	9 livelli di potenza + Booster	15 Livelli di potenza + Booster
Timer	Si	Si	Si
H-move function	-	-	Si
H-Flexy	-	-	Si
Heat link (Bond Zone)	Si, 2	Si, 2	-
Power Management (kW)	2,5-3,0-4,5-6,5-7,4	2,5-3,0-4,5-6,5-7,4	2,5-3,5-4,5-5,5-6,8-
SISTEMA DI SICUREZZA			
Funzione Pausa	Si	Si	Si
Sicurezza Bambino	Si	Si	Si
Segnale Surriscaldamento	Si	Si	Si
Segnale Fuoriuscita Liquidi	Si	Si	Si
Indicatore Calore Residuo	Si	Si	Si
DIMENSIONI			
Dimensioni Prodotto (mm)	900x520x60	770 x 520 x 60	800x510x51
Dimensioni Nicchia (mm)	870x490x56	740 x 490 x 56	750x490x47
H-Fit sostituzione Gas	-	-	-
Installazione Easy Clip	-	Si	Si
Installazione a filo top	Compatibile	Compatibile	Compatibile

MODELLO	PIANI COTTURA INDUZIONE		
	H2MT68DCS	HIF64DCS	HTP644MCBB
Codice Prodotto	33803408	33803396	33803375
Codice EAN	8059019084749	8059019084626	8059019078854
Tipologia	Piano cottura induzione	Piano cottura induzione	Piano cottura induzione
Finitura	Vetroceramica con finitura a filo	Vetroceramica con finitura a filo	Vetroceramica con finitura a filo
Dimensione	60	60	60
Potenza Totale (kW)	7,4	7,4	7,2
CARATTERISTICHE PRINCIPALI			
Numero zone	8 zone di cottura (selezionabili 4 zone in contemporanea)	4 zone di cottura (selezionabili 4 zone in contemporanea)	4 zone di cottura (selezionabili 4 zone in contemporanea)
Termosonda	Compatibile	Compatibile	-
Rilevamento automatico della padella	Si	Si	Si
Connessione	Wi-Fi con App hOn	Wi-Fi con App hOn	-
Posizione Zona 1	Anteriore sinistra (x2)	Anteriore sinistra	Anteriore sinistra
Dimensione (mm)	200 x 90	200 x 185	180
Dimensione minima pentola (mm)	90	120	140
Potenza Nominale (W) (Booster)	2200(3700)	2000 (3000)	1800(2100)
Posizione Zona 2	Posteriore sinistra (x2)	Posteriore sinistra	Posteriore sinistra
Dimensione (mm)	200 x 90	200 x 185	180
Dimensione minima pentola (mm)	90	120	140
Potenza Nominale (W) (Booster)	2200(3700)	2000 (3000)	1800(2100)
Posizione Zona 3	Posteriore destra (x2)	Posteriore destra	Posteriore destra
Dimensione (mm)	200 x 95	210	180
Dimensione minima pentola (mm)	90	140	140
Potenza Nominale (W) (Booster)	2200(3700)	2100/3200	1800(2100)
Posizione Zona 4	Anteriore destra (x2)	Anteriore destra	Anteriore destra
Dimensione (mm)	200 x 95	150	160
Dimensione minima pentola (mm)	90	90	160
Nominale (Potenza Booster)	2200(3700)	1200(2000)	1200(1500)
Posizione Zona 5			
Dimensione (mm)			
Dimensione minima pentola (mm)			
Nominale (Potenza Booster)			
Zona speciale Sinistra	H-Flexy & H-Move function	H-Flexy & H-Move function	Heat Link Zone
Dimensione (mm)	200x380	200x380	398x180
Dimensione minima pentola (mm)	160	220	400x200
Potenza Nominale (W) (Booster)	3000 (3700W)	3000 (3700W)	3000(3600)
Zona speciale Destra	H-Flexy & H-Move function	-	-
Dimensione (mm)	200x380	-	-
Dimensione minima pentola (mm)	160	-	-
Potenza Nominale (W) (Booster)	3000 (3700W)	-	-
SISTEMA DI CONTROLLO			
Interfaccia Utente	Comandi elettronici touch: Interfaccia Dual Slider	Comandi elettronici touch: Interfaccia Dual Slider	Comandi elettronici touch: Interfaccia Multislider
Colore LED	Rosso	Rosso	Rosso
Livelli potenza cottura	15 Livelli di potenza + Booster	15 Livelli di potenza + Booster	9 Livelli di potenza + Booster
Timer	Si	Si	Si
H-move function	Si, 2	Si	-
H-Flexy	Si, 2	Si	-
Heat link (Bond Zone)	-	-	Si
Power Management	2,5-3,5-4,5-5,5-6,8 - MAX (kW)	2,5-3,5-4,5-5,5-6,8 - MAX (kW)	2,5-3,5-4,5-5,5-7,2 Kw
SISTEMA DI SICUREZZA			
Funzione Pausa	Si	Si	Si
Sicurezza Bambino	Si	Si	Si
Segnale Surriscaldamento	Si	Si	Si
Segnale Fuoriuscita Liquidi	Si	Si	Si
Indicatore Calore Residuo	Si	Si	Si
DIMENSIONI			
Dimensioni Prodotto (mm)	590x510x51	590x510x51	590x520x58
Dimensioni Nicchia (mm)	560x480x47	560x480x47	560x490x54
H-Fit sostituzione Gas	Si	Si	-
Installazione Easy Clip	Si	Si	-
Installazione a filo top	Compatibile	Compatibile	Compatibile

MODELLO	PIANI COTTURA INDUZIONE		PIANO ELETTRICO
	HI642MCBB	HI642C/EI	HH64DCT
Codice Prodotto	33803374	33803453	33801928
Codice EAN	8059019078847	8059019091303	8016361962460
Tipologia	Piano cottura induzione	Piano cottura induzione	Piano cottura elettrico
Finitura	Vetroceramica con finitura a filo	Vetroceramica con finitura a filo	Vetroceramica con finitura a filo
Dimensione	60	60	60
Potenza Totale (kW)	7,2	7,2	6,4 kW
CARATTERISTICHE PRINCIPALI			
Numero zone	4 zone di cottura (selezionabili 4 zone in contemporanea)	4 zone di cottura (selezionabili 4 zone in contemporanea)	4 zone di cottura
Termosonda	-	-	-
Rilevamento automatico della padella	Si	Si	Si
Connessione	-	-	-
Posizione Zona 1	Anteriore sinistra	Anteriore sinistra	Anteriore sinistra
Dimensione (mm)	210	160	155
Dimensione minima pentola (mm)	160	120	120
Potenza Nominale (W) (Booster)	2300(3000)	1300 (1500)	1200
Posizione Zona 2	Posteriore sinistra	Posteriore sinistra	Posteriore sinistra
Dimensione (mm)	160	210	130/220
Dimensione minima pentola (mm)	120	160	-
Potenza Nominale (W) (Booster)	1200(1500)	2300 (2600)	1000(1200)
Posizione Zona 3	Posteriore destra	Posteriore destra	Posteriore destra
Dimensione (mm)	180	180	190
Dimensione minima pentola (mm)	180	140	150
Potenza Nominale (W) (Booster)	1800(2100)	1800(2000)	1800
Posizione Zona 4	Anteriore destra	Anteriore destra	Anteriore destra
Dimensione (mm)	160	180	155
Dimensione minima pentola (mm)	120	140	120
Nominale (Potenza Booster)	1200(1500)	1800(2000)	1200
Posizione Zona 5			-
Dimensione (mm)			-
Dimensione minima pentola (mm)			-
Nominale (Potenza Booster)			-
Zona speciale Sinistra	-	-	-
Dimensione (mm)	-	-	-
Dimensione minima pentola (mm)	-	-	-
Potenza Nominale (W) (Booster)	-	-	-
Zona speciale Destra	-	-	-
Dimensione (mm)	-	-	-
Dimensione minima pentola (mm)	-	-	-
Potenza Nominale (W) (Booster)	-	-	-
SISTEMA DI CONTROLLO			
Interfaccia Utente	Comandi elettronici touch: Interfaccia Multislider	Comandi elettronici touch: Interfaccia Controllo Centrale	Comandi elettronici touch
Colore LED	Rosso	Rosso	Rosso
Livelli potenza cottura	9 Livelli di potenza + Booster	9 Livelli di potenza + Booster	10 livelli di potenza
Timer	Si	Si	Si
H-move function	-	-	-
H-Flexy	-	-	-
Heat link (Bond Zone)	-	-	-
Power Management	2,5-3,5-4,5-5,5-7,2 Kw	2.5, 3.5, 4.5, 5.5, 6.5,7.2kW	Si
SISTEMA DI SICUREZZA			
Funzione Pausa	Si	Si	-
Sicurezza Bambino	Si	Si	Si
Segnale Surriscaldamento	Si	Si	Si
Segnale Fuoriuscita Liquidi	Si	Si	Si
Indicatore Calore Residuo	Si	Si	Si
DIMENSIONI			
Dimensioni Prodotto (mm)	590x520x58	590x520x58	590x520x51
Dimensioni Nicchia (mm)	560x490x54	560x490x54	560x490x47
H-fit	-	-	-
Sostituzione Gas	-	-	-
Installazione Easy Clip	-	Si	-
Installazione a filo top	Compatibile	Compatibile	Compatibile

MODELLO	PIANI A GAS IN VETRO			
	HVG7WL4WC5B	HVG74WC3B	HVG74C3W	HVG6DC5B
Codice Prodotto	33803128	33803510	33803509	33803127
Codice EAN	8059019050737	8059019093031	8059019093024	8059019050720
Tipologia	Piano cottura a gas	Piano cottura a gas	Piano cottura a gas	Piano cottura a gas
Finitura	Vetro temperato nero	Vetro nero	Vetro bianco	Vetro temperato nero
Dimensione (cm)	75	75	75	60
Potenza Totale	11,7 kW	12,65 Kw	12,15 Kw	8,15 kW
CARATTERISTICHE PRINCIPALI				
Numero Bruciatori Gas	5	5	5	4
Posizione Bruciatore 1	Sinistra	Anteriore sinistra	Anteriore sinistra	Sinistra
Tipologia Bruciatore 1	Doppia Corona	Ausilirario	Ausilirario	Rapidoo
Misura	Ø135	Ø54	Ø54	Ø98
Potenza (Kw)	4,5	1	1	2,7
Posizione Bruciatore 2	Posteriore centrale	Posteriore sinistra	Posteriore sinistra	Destra
Tipologia Bruciatore 2	Semi-Rapidoo	Rapidoo	Rapidoo	Rapidoo
Misura (mm)	Ø73	Ø98,5	Ø98,5	Ø98
Potenza (Kw)	1,75	2,7	2,7	2,7
Posizione Bruciatore 3	Anteriore centrale	Anteriore destra	Anteriore destra	Anteriore centrale
Tipologia Bruciatore 3	Ausiliario	Semi-Rapidoo	Semi-Rapidoo	Ausiliario
Misura (mm)	Ø54	Ø73,5	Ø73,5	Ø54
Potenza (Kw)	1	1,75	1,75	1
Posizione Bruciatore 4	Anteriore destra	Posteriore destra	Posteriore destra	Posteriore destra
Tipologia Bruciatore 4	Semi-Rapidoo	Rapidoo	Rapidoo	Semi-Rapidoo
Misura (mm)	Ø73	Ø98,5	Ø98,5	Ø73
Potenza (Kw)	1,75	2,7	2,7	1,75
Posizione Bruciatore 5	Posteriore destra	Centrale	Centrale	
Tipologia Bruciatore 5	Rapidoo	Doppia Corona	Doppia Corona	
Misura (mm)	Ø98	Ø135	Ø123	
Potenza (Kw)	2,7	4,5	4	
ALTRE CARATTERISTICHE				
Tipologie Griglie	Ghisa	Ghisa	Ghisa	Ghisa
Numero Griglie	3	3	3	3
Griglie lavabili in lavastoviglie	Si	Si	Si	Si
Alimentazione	Alimentazione: gas metano (G20)	Alimentazione: gas metano (G20)	Alimentazione: gas metano (G20)	Alimentazione: gas metano (G20)
Alimentazione alternativa	Kit ricambio per alimentazione a gas liquido (G30)	Kit ricambio per alimentazione a gas liquido (G30)	Kit ricambio per alimentazione a gas liquido (G30)	Kit ricambio per alimentazione a gas liquido (G30)
DIMENSIONI				
Dimensioni Prodotto (mm)	510 x 745 x 50	510 x 745 x 50	510 x 745 x 50	510 x 595 x 50
Dimensioni Nicchia (mm)	480 x 560 x 42	480 x 560 x 42	480 x 560 x 42	480 x 560 x 42

MODELLO	PIANI A GAS IN VETRO	
	HVG6BR4C3B	HVG6BR4C3W
Codice Prodotto	33803507	33803508
Codice EAN	8059019093000	8059019093017
Tipologia	Piano cottura gas	Piano cottura gas
Finitura	Vetro nero	Vetro bianco
Dimensione (cm)	60	60
Potenza Totale	9,45 Kw	9,45 Kw
CARATTERISTICHE PRINCIPALI		
Numero Bruciatori Gas	4	4
Posizione Bruciatore 1	Anteriore sinistra	Anteriore sinistra
Tipologia Bruciatore 1	Ausiliario	Ausiliario
Misura	Ø54	Ø
Potenza (Kw)	1	1
Posizione Bruciatore 2	Posteriore sinistra	Posteriore sinistra
Tipologia Bruciatore 2	Doppia Corona	Doppia Corona
Misura (mm)	Ø123	Ø
Potenza (Kw)	4	4
Posizione Bruciatore 3	Posteriore destra	Posteriore destra
Tipologia Bruciatore 3	Rapidoo	Rapidoo
Misura (mm)	Ø98,5	Ø
Potenza (Kw)	2,7	2,7
Posizione Bruciatore 4	Anteriore destra	Anteriore destra
Tipologia Bruciatore 4	Semi-Rapidoo	Semi-Rapidoo
Misura (mm)	Ø73,5	Ø
Potenza (Kw)	1,75	1,75
Posizione Bruciatore 5		
Tipologia Bruciatore 5		
Misura (mm)		
Potenza (Kw)		
ALTRE CARATTERISTICHE		
Tipologie Griglie	Ghisa	Ghisa
Numero Griglie	2	2
Griglie lavabili in lavastoviglie	Si	Si
Alimentazione	Alimentazione: gas metano (G20)	Alimentazione: gas metano (G20)
Alimentazione alternativa	Kit ricambio per alimentazione a gas liquido (G30)	Kit ricambio per alimentazione a gas liquido (G30)
DIMENSIONI		
Dimensioni Prodotto (mm)	510 x 595 x 50	510 x 595 x 50
Dimensioni Nicchia (mm)	480 x 560 x 42	480 x 560 x 42

MODELLO	PIANI A GAS IN VETRO			
	HHG7WL5WC5X	HHG75WC5X	HHG75WC3X	HHG6D5WC5X
Codice Prodotto	33803126	33803125	33803512	33803129
Codice EAN	8059019050713	8059019050706	8059019093055	8059019050744
Tipologia	Piano cottura a gas	Piano cottura a gas	Piano cottura gas	Piano cottura a gas
Finitura	Acciaio Inox	Acciaio Inox	Acciaio Inox	Acciaio Inox
Dimensione (cm)	75	75	75	60
Potenza Totale	12,2 kW	13,15 kW	13,15 Kw	10,45 kW
CARATTERISTICHE PRINCIPALI				
Numero Bruciatori Gas	5	5	5	4
Posizione Bruciatore 1	Sinistra	Anteriore sinistra	Anteriore sinistra	Sinistra
Tipologia Bruciatore 1	Doppia Corona	Ausiliare	Ausiliario	Doppia Corona
Misura	Ø138	Ø50	Ø50	Ø138
Potenza (Kw)	5	1	1	5
Posizione Bruciatore 2	Centrale Front	Anteriore destra	Posteriore sinistra	Destra
Tipologia Bruciatore 2	Ausiliare	Semi-Rapido	Rapido	Rapido
Misura (mm)	Ø50	Ø70	Ø70	Ø95
Potenza (Kw)	1	1,75	2,7	2,7
Posizione Bruciatore 3	Centrale destra	Posteriore destra	Posteriore destra	Centrale Posteriore
Tipologia Bruciatore 3	Semi-Rapido	Rapido	Rapido	Semi-Rapido
Misura (mm)	Ø70	Ø95	Ø70	Ø70
Potenza (Kw)	1,75	2,7	2,7	1,75
Posizione Bruciatore 4	Posteriore destra	Posteriore destra	Anteriore destra	Centrale Front
Tipologia Bruciatore 4	Rapido	Rapido	Semi-Rapido	Ausiliare
Misura (mm)	Ø95	Ø95	Ø95	Ø50
Potenza (Kw)	2,7	2,7	1,75	1
Posizione Bruciatore 5	Anteriore destra	Centrale	Centrale	
Tipologia Bruciatore 5	Semi-Rapido	Doppia Corona	Doppia Corona	
Misura (mm)	Ø70	Ø138	Ø138	
Potenza (Kw)	1,75	5	5	
ALTRE CARATTERISTICHE				
Tipologie Griglie	Ghisa	Ghisa	Ghisa	Ghisa
Numero Griglie	3	3	3	2
Griglie lavabili in lavastoviglie	Si	Si	Si	Si
Alimentazione	Alimentazione: gas metano (G20)	Alimentazione: gas metano (G20)	Alimentazione: gas metano (G20)	Alimentazione: gas metano (G20)
Alimentazione alternativa	Kit ricambio per alimentazione a gas liquido (G30)	Kit ricambio per alimentazione a gas liquido (G30)	Kit ricambio per alimentazione a gas liquido (G30)	Kit ricambio per alimentazione a gas liquido (G30)
DIMENSIONI				
Dimensioni Prodotto (mm)	510 x 745 x 43	510 x 745 x 43	510 x 745 x 43	510 x 595 x 43
Dimensioni Nicchia (mm)	480 x 560 x 35	480 x 560 x 35	480 x 560 x 35	480 x 560 x 35

MODELLO	PIANI A GAS IN VETRO	
	HHG6D5WC3X	HHG6BF4C3X
Codice Prodotto	33803514	33803511
Codice EAN	8059019093079	8059019093048
Tipologia	Piano cottura gas	Piano cottura gas
Finitura	Acciaio Inox	Acciaio Inox
Dimensione (cm)	60	60
Potenza Totale	10,45 Kw	9,65 Kw
CARATTERISTICHE PRINCIPALI		
Numero Bruciatori Gas	4	4
Posizione Bruciatore 1	Sinistra	Anteriore sinistra
Tipologia Bruciatore 1	Doppia Corona	Doppia Corona
Misura	Ø138	Ø125
Potenza (Kw)	5	4,2
Posizione Bruciatore 2	Destra	Posteriore sinistra
Tipologia Bruciatore 2	Rapidoo	Semi-Rapidoo
Misura (mm)	Ø70	Ø70
Potenza (Kw)	2,7	1,75
Posizione Bruciatore 3	Centrale anteriore	Posteriore destra
Tipologia Bruciatore 3	Ausiliario	Rapidoo
Misura (mm)	Ø50	Ø95
Potenza (Kw)	1	2,7
Posizione Bruciatore 4	Centrale posteriore	Anteriore destra
Tipologia Bruciatore 4	Semi-Rapidoo	Ausiliario
Misura (mm)	Ø95	Ø50
Potenza (Kw)	1,75	1
Posizione Bruciatore 5		
Tipologia Bruciatore 5		
Misura (mm)		
Potenza (Kw)		
ALTRE CARATTERISTICHE		
Tipologie Griglie	Ghisa	Ghisa
Numero Griglie	2	2
Griglie lavabili in lavastoviglie	Si	Si
Alimentazione	Alimentazione: gas metano (G20)	Alimentazione: gas metano (G20)
Alimentazione alternativa	Kit ricambio per alimentazione a gas liquido (G30)	Kit ricambio per alimentazione a gas liquido (G30)
DIMENSIONI		
Dimensioni Prodotto (mm)	510 x 595 x 43	510 x 595 x 43
Dimensioni Nicchia (mm)	480 x 560 x 35	480 x 560 x 35

FRIGORIFERI

MODELLO	HONBQT3719EW	HONBQT3519EW	HONBQT3518E	HONBQL3518EV
Codice Prodotto	34901759	34901750	34901743	34901741
Codice EAN	8059019107707	8059019107646	8059019107479	8059019031873
Tipologia	Frigorifero Combinato 193x70cm	Frigorifero Combinato 193x55cm	Frigorifero Combinato 177x55cm	Frigorifero Combinato 177x55cm
Tecnologia	Total No Frost	Total No Frost	Total No Frost	Low Frost
CARATTERISTICHE PRINCIPALI				
Classe Energetica	E	E	E	E
Connettività Wi-Fi	Si	Si	-	-
Classe Climatica	SN.N.ST.T	SN.N.ST.T	SN.N.ST.T	SN.N.ST.T
Capacità netta totale (l)	382	284	251	268
Compressore	Inverter	Inverter	Inverter	Standard
Consumo energia/ annuo (kWh)	259	226	229	220
Voltaggio / Frequenza	220-250 V / 50 Hz	220-250 V / 50 Hz	220-250 V / 50 Hz	220-250 V / 50 Hz
Sistema di controllo	Elettronico (doppia impostazione)	Elettronico (doppia impostazione)	Elettronico (doppia impostazione)	Elettronico (doppia impostazione)
Display Digitale LED	Si	Si	Si	Si
Air Care Technology	Si	Si	Si	-
Funzione Vacanza (stand by)	Si	Si	Si	-
Funzione ECO	Si	Si	Si	Si
Allarme Porta (Acustico)	Si	Si	Si	Si
Allarme Alta Temperatura	-	-	-	-
Tempo massimo di mantenimento dopo perdita corrente elettrica	8h	9h	8h	10h
Silenziosità	33 dB	35	35 dB	35 dB
Kit Lysteria	-	-	-	-
Illuminazione	Sky Led	Sky Led	Sky Led	Sky Led
VANO FRIGORIFERO				
Capacità netta (l)	281	211	178	194
Numero ripiani	4	4	3	4
Numero balconcini	5	5	5	5
Cassetto Cool Space Plus	Adaptive Humidity Area	Adaptive Humidity Area	Adaptive Humidity Area	Adaptive Humidity Area
Cassetto Crisper	Si	Si	Si	Si
Controllo Temperatura				
Super Raffreddamento	Si	Si	Si	Si
VANO CONGELATORE				
Capacità netta (l)	101	73	73	74
Capacità congelante (h)	8	6	4	3,3
Numero cassette	3	3	3	3
Numero ripiani	1	1	1	1
Controllo Temperatura				
Super Congelamento	Si	Si	Si	Si
Star Rating compartimento freezer	4 STAR	4 STAR	4 STAR	4 STAR
ACCESSORI				
Vaschetta ghiaccio	Si	Si	Si	Si
Porta uova	Si	Si	Si	Si
Presca Elettrica	Schuko	Schuko	Schuko	Schuko
Lunghezza Cavo (non incluso)	1.7 m	1.7 m	1.7 m	1.7 m
MISURE PRODOTTO				
Dimensioni prodotto senza maniglia AxLxP (mm)	1935 x 690 x 550	1935 x 540 x 550	1772 x 540 x 550	1772 x 540 x 550
Dimensioni nicchia AxLxP (mm)	1940 x 710 x 560 (raccomandato 580)	1941 x 560 x 560 (raccomandato 580)	1778 x 560 x 560 (raccomandato 580)	1778 x 560 x 560 (raccomandato 580)

FRIGORIFERI

MODELLO	HOTM516EW	HBOD 174/N
Codice Prodotto	34901639	34901271
Codice EAN	8059019082424	8059019022956
Tipologia	Frigorifero Combinato 158 x 55 cm	Frigorifero Monoporta 177 x 55 cm
Tecnologia	Statico	Ventilato 3D
CARATTERISTICHE PRINCIPALI		
Classe Energetica	E	E
Connettività Wi-Fi	-	-
Classe Climatica	ST	ST/N
Capacità netta totale (l)	242	286
Compressore	Inverter	Ventilato 3D
Consumo energia/ annuo (kWh)	182	176
Voltaggio / Frequenza	220-250 V / 50 Hz	220-250 V / 50 Hz
Sistema di controllo	Meccanico	Meccanico
Display Digitale LED	-	Si
Air Care Technology	-	-
Funzione Vacanza (stand by)	-	-
Funzione ECO	-	-
Allarme Porta (Acustico)	-	-
Allarme Alta Temperatura	-	-
Tempo massimo di mantenimento dopo perdita corrente elettrica	15h	-
Silenziosità	39 Db	39
Kit Lysteria	Si	-
Illuminazione	Si, Power Led	Si, Power Led
VANO FRIGORIFERO		Si
Capacità netta (l)	201	253
Numero ripiani	4	
Numero balconcini	4	253
Cassetto Crisper	Si	4
Portabottiglie	Si	5
Controllo Temperatura	-	Si
Super Raffreddamento	-	Si
VANO CONGELATORE		-
Capacità netta (l)	41	33
Capacità congelante (kg)	3	2
Numero cassette	-	1
Numero ripiani	2	2
Controllo Temperatura	-	-
Super Congelamento	Si	-
Star Rating compartimento freezer	4 STAR	4 STAR
ACCESSORI		-
Vaschetta ghiaccio	Si	Si
Porta uova	Si	Si
Presa Elettrica	Schuko	Schuko
Lunghezza Cavo (non incluso)	1,7 m	1,8
MISURE PRODOTTO		Shuko
Dimensioni prodotto senza maniglia AxLxP (mm)	1575 x 540 x 545	1769 x 540 x 540 mm
Dimensioni nicchia AxLxP (mm)	1577-1580 x 560 x min 550	1771-1775 x 560 x min.550

MODELLO	HWCB 60/N	HWCB 30/I	HWCB 15/I
Codice Prodotto	34901285	34901206	34901201
Codice EAN	8059019024059	8059019016993	8059019016528
Tipologia	Cantina Monoporta due zone	Cantina Monoporta	Cantina Monoporta
CARATTERISTICHE PRINCIPALI			
Classe Energetica	G	F	G
Classe Climatica	N-ST	N-ST	N-ST
Capacità netta totale (l)	134	58	20
Capacità netta totale (bottiglie)	46	20	7
Consumo energia/giorn. (kWh)	145	98	133
Requisiti elettrici (v/hz)	220-240V/50Hz	220-240V/50Hz	220-240V/50Hz
Silenziosità	39 dB	39 dB	39 dB
Impostazione automatica dei vini bianchi e rossi	-	-	-
Range di umidità	Umidità costante (50%-80%)	Umidità costante (50%-80%)	Umidità costante (50%-80%)
Vetro anti UV	Si	Si	Si
Campo di impostazione della temperatura (°C)	5-18°C	5-18°C	5-18°C
Temperatura ambiente min/max (°C)	16-38°C	16-38°C	16-38°C
Controllo della temperatura	Display digitale	Display digitale	Display digitale
Connettività Wi-Fi	Solo contenuti tramite App hOn	Solo contenuti tramite App hOn	Solo contenuti tramite App hOn
CARATTERISTICHE TECNICHE			
Tipo di refrigerante utilizzato	R600a	R600a	R600a
Ventilazione	Posteriore	Posteriore	Posteriore
Illuminazione	Si, Gialla	Si, Gialla	Si, Gialla
Presa Elettrica	Schuko	Schuko	Schuko
ESTETICA INTERNA			
Numero ripiani	6	6	7
Bottiglie per ripiano	8 per ripiano	3 per piano	1
Materiale del ripiano	Legno	Legno	Legno
Colore del ripiano	Giallo legno	Giallo legno	Giallo legno
Ripiano inferiore rimovibile	Si	Si	-
Colore del mobile	Nero	Nero	Nero
Colore del rivestimento interno	Nero	Nero	Nero
Griglie inferiori	Nere	Nere	Nere
Cerniera	Nere, montate a destra	Nere, montate a destra	Nere, montate a destra
ESTETICA ESTERNA			
Indicatore di accensione/ spegnimento luce interna	Si, bianco	Si, bianco	Si, bianco
Luci interne	Si, gialle	Si, gialle	Si, gialle
Numero di porte	1	1	1
Tipo di maniglia	Inox	Inox	Inox
Colore vetro	Nero Trasparente	Nero Trasparente	Nero Trasparente
Colore del rivestimento della porta	Nero	Nero	Nero
Porta reversibile	-	-	-
MISURE PRODOTTO			
Dimensioni prodotto senza maniglia AxLxP (mm)	813-833 x 595 x 575	813-833 x 295 x 575	865 x 145 x 475

LAVASTOVIGLIE

MODELLO	HS 6B2SIPTA	HI 6B4SIPTA	HS 5C4FOPTS	HI 4C5FOS
Codice Prodotto	32901639	32901641	32901649	32901631
Codice EAN	8059019061771	8059019061795	8059019061870	8059019060644
Tipologia	Lavastoviglie Sliding a scomparsa totale	Lavastoviglie a scomparsa totale	Lavastoviglie Sliding a scomparsa totale	Lavastoviglie a scomparsa totale
Dimensione (cm)	60cm	60cm	60cm	60cm
CARATTERISTICHE PRINCIPALI				
Classe Energetica	B	B	C	C
Numero Coperti	16	16	15	14
Motore BLDC Inverter	Si	Si	Si	Si
Partenza Ritardata	1-23h	1-23h	1-23h	1-23h
Interfaccia	6 Digits (bianchi)	6 Digits (bianchi)	4 Digits (bianchi)	4 Digits (colore bianco)
Connettività (Wi-Fi)	Si, tramite App hOn	Si, tramite App hOn	Si, tramite App hOn	Si, tramite App hOn
Peso Anta Supportato	2-9 Kg	2-9 Kg	2-9 Kg	2-9 Kg
Piedini Regolabili in Altezza	Si	Si	Si	Si
Cerniere	Scorrevoli	Fulco Variabile	Scorrevoli	Fulco Variabile
COMFORT D'UTILIZZO				
Indicatore Mancanza Sale	Si	Si	Si	Si
Indicatore Mancanza Brillantante	Si	Si	Si	Si
Indicatore acustico Fine Ciclo	Si	Si	Si	Si
Apertura Automatica della porta	Si	Si	Si	Si
Colore Led/Digits	Bianco	Bianco	Bianco	Bianco
Rastrelliere Superiori Ripiegabili	Si, totalmente ripiegabili	Si, totalmente ripiegabili	Si, totalmente ripiegabili	-
Rastrelliere Inferiori Ripiegabili	Si, parzialmente ripiegabili	Si, parzialmente ripiegabili	Si, parzialmente ripiegabili	-
Colore Cesto	Grigio Chiaro	Grigio Chiaro	Grigio Chiaro	Grigio Chiaro
Trattamento antibatterico	Si	Si	Si	Si
Terzo Livello di Carico	Si	Si	-	-
Cesto Superiore Regolabile	Si	Si	Si	Si
H-Spray Arm (Getto d'Acqua)	Si	Si	Si	Si
Total Care Protect	Si	Si	Si	-
Sistema di asciugatura	Condenser	Condenser	Condenser	Condenser
PROGRAMMI				
Numero Programmi	10	10	8	8
Lista Programmi	Auto Igiene, Auto Care, ECO, Universale, Glass Care, Intensivo, 59min, Prelavaggio, Rapido 49', Notte	Auto Igiene, Auto Care, ECO, Universale, Glass Care, Intensivo, 59min, Prelavaggio, Rapido 49', Notte	Auto Igiene, Auto Care, ECO, Universale, Intensivo, 59min, Prelavaggio, Rapido 49'	Auto Igiene, Auto Care, ECO, Universale, Intensivo, 59min, Prelavaggio, Rapido 49'
SISTEMI DI SICUREZZA				
Acquastop	Si	Si	Si	-
Total Water Block	-	-	-	-
Sicurezza Standard Anti trabocco	Si	Si	Si	Si
ETICHETTA ENERGETICA				
Classe Efficienza Lavaggio	B	B	C	C
Silenziosità db(A)	42	44	44	45
NEL - Classe Rumorosità	B	B	B	B
NEL - Consumo Energetico (kW/h)	66	66	75	75
NEL - Consumo Acqua (Litri/Ciclo)	9.5	9.5	9.5	10.9
Corrente (A)	10	10	10	10
Voltaggio (V)	220-240	220-240	220-240	220-240
Frequenza (Hz)	50-60	50-60	50-60	50-60
Presca Elettrica	Schuko	Schuko	Schuko	Schuko
DIMENSIONI				
Dimensioni Prodotto (mm)	818 x 597 x 555	818 x 597 x 555	818 x 597 x 555	818 x 597 x 555

MODELLO	HS 3C7LOS	HI 3E7LOS	HIIC5SB1FS
Codice Prodotto	32901710	32901629	32901766
Codice EAN	8059019070650	8059019060620	6925777875009
Tipologia	Lavastoviglie Sliding a scomparsa totale	Lavastoviglie a scomparsa totale	Lavastoviglie a scomparsa totale
Dimensione (cm)	60cm	60cm	45cm
CARATTERISTICHE PRINCIPALI			
Classe Energetica	C	E	C
Numero Coperti	13	13	11
Motore BLDC Inverter	Si	Si	Si
Partenza Ritardata	3-6-9h	3-6-9h	Fino a 24h
Interfaccia	Interfaccia LED	Interfaccia LED	4 Digits (colore bianco)
Connettività (Wi-Fi)	Si, tramite App hOn	Si, tramite App hOn	Si, tramite App hOn
Peso Anta Supportato	2-9 Kg	2-9 Kg	2-9 Kg
Piedini Regolabili in Altezza	Si	Si	Si
Cerniere	Scorrevoli	Fulco Variabile	Fulco Fisso
COMFORT D'UTILIZZO			
Indicatore Mancanza Sale	Si	Si	Si
Indicatore Mancanza Brillatante	-	-	Si
Indicatore acustico Fine Ciclo	Si	Si	Si
Apertura Automatica della porta	Si	-	Si
Colore Led/Digits	Bianco	Bianco	Bianco
Rastrelliere Superiori Ripiegabili	-	-	Si
Rastrelliere Inferiori Ripiegabili	-	-	Si
Colore Cesto	Grigio Chiaro	Grigio Chiaro	Grigio Chiaro
Trattamento batterico	Si	-	Si
Terzo Livello di Carico	-	-	Si
Cesto Superiore Regolabile	Si	Si	Si
H-Spray Arm (Getto d'Acqua)	-	-	-
Total Care Protect	-	-	Si
Sistema di asciugatura	Condenser	Condenser	Condenser
PROGRAMMI			
Numero Programmi	5	5	8
Lista Programmi	Universale, Intensivo, ECO, Rapido 49', Prelavaggio	Universale, Intensivo, ECO, Rapido 49', Prelavaggio	Auto Care, Trattamento Vetro, Eco, Universale, Intensivo, Hygiene, 59Min, Prelavaggio
SISTEMI DI SICUREZZA			
Acquastop	-	-	-
Total Water Block	-	-	-
Sicurezza Standard Anti trabocco	Si	Si	Si
ETICHETTA ENERGETICA			
Classe Efficienza Lavaggio	C	E	C
Silenziosità db(A)	47	47	45
NEL - Classe Rumorosità	C	C	B
NEL - Consumo Energetico (kW/h)	73	93	63
NEL - Consumo Acqua (Litri/Ciclo)	10.9	10.9	9
Corrente (A)	10	10	10
Voltaggio (V)	220-240	220-240	220-240
Frequenza (Hz)	50-60	50-60	50-60
Presca Elettrica	Schuko	Schuko	Schuko
DIMENSIONI			
Dimensioni Prodotto (mm)	818x598x555	818 x 597 x 555	818 x 448 x 575

LAVABIANCHERIA E LAVASCIUGA

MODELLO	HBWO69TAMCE-S	HBDO485TAMCE/1-S
Codice Prodotto	31800954	31800955
Codice EAN	8059019022338	8059019022345
Tipologia	Lavatrice Carica Frontale	Lavasciuga
Connettività	Wi-Fi + NFC	Wi-Fi + NFC
Motore	BPM Inverter	BPM Inverter
Display	Touch	Touch
CARATTERISTICHE PRINCIPALI		
Vasca in slitech	18-32 > 1400 Silitech	18-31 1400 Silitech
Cesto acciaio inox	Si	Si
Termostato regolabile	Si	Si
Piedini regolabili	Si	Si
SISTEMI DI SICUREZZA		
Sicurezza porta	Si	Si
Potezione anti trabocco	Si	Si
USER INTERFACE		
Tipologia pulsanti	Touch	Touch
PROGRAMMI SPECIALI		
N°Programmi	15 + OFF	15 + OFF
Programma Lana	Si	Si
Lavaggio a mano	Si	Si
Programma rapido (minuti)	Si	Si
Partenza ritardata	Si (fino a 24h)	Si (fino a 24h)
Programmi/Funzioni Speciali	AIO/ KILO MODE	AIO/ KILO MODE
ETICHETTA ENERGETICA		
Classe di efficienza energetica	A	D
Classe di efficacia di lavaggio	A	A
Classe di efficacia di centrifuga	B	B
Capacità di carico (kg)	9	8
Velocità centrifuga (giri/min.)	1600	1400
Capacità di asciugatura (kg)		5
Silenziosità dB in lavaggio	48	48
Silenziosità dB in centrifuga	76	75
Consumo totale annuo di acqua (200 lavaggi a pieno carico) (lt)	10600	12000
Consumo totale annuo di acqua (200 lavaggi e asciugatura a pieno carico) (lt)	-	23000
Consumo totale annuo di energia (200 lavaggi a pieno carico) (kW)	131	240
DIMENSIONI		
Larghezza Vano (mm)	600	600
Profondità Vano (mm)	570	570
Altezza Vano (mm)	830-850	830-850
Larghezza prodotto (mm)	596	596
Profondità prodotto (mm)	545	545
Altezza prodotto (mm)	820-840	820-840

MODELLO	BHTD H7A2TCE-S
Codice Prodotto	31900557
Codice EAN	8059019109480
Tipologia	Pompa di calore
Connettività	Wi-Fi + BLE
Motore	AC
Display	Digitale
CARATTERISTICHE PRINCIPALI	
Cesto Galvanite	Si
Termostato regolabile	No
Piedini regolabili	Si
Cetrificazione Woolmark	Si
SISTEMI DI SICUREZZA	
Sicurezza porta	Si
Potezione anti trabocco	Si
USER INTERFACE	
Tipologia pulsanti	Touch
PROGRAMMI SPECIALI	
N°Programmi	16
Anti Allergia	Si
Sport	No
Baby	No
Partenza ritardata	Si
AQUA VISION	Si
Programmi/Funzioni Speciali	Super Easy Iron - Time function - Drying level - Kilo detector
ETICHETTA ENERGETICA	
Classe di efficienza energetica	E
Capacità di asciugatura (kg)	7
Potenza massima assorbita	0,9
DIMENSIONI	
Larghezza Vano (mm)	600
Profondità Vano (mm)	570
Altezza Vano (mm)	830-850
Larghezza prodotto (mm)	596
Profondità prodotto (mm)	545
Altezza prodotto (mm)	820-840



PERFORMANCE THAT LASTS 

CANDY HOOVER GROUP S.r.l.

Via privata Eden Fumagalli - 20861 Brugherio - MB - Italia

Elettrodomestici Smart Candy Italia:

prodotti per casa e cucina | Hoover (www.hoover-home.com)

